



**LISTE DES OPERATIONS :
ESSIEU AVANT**

**XM
410-000/1**

1

NUMERO DE L'OPERATION	DESIGNATION	VEHICULE		
		XM	XM. V6	XM. D12
	Famille Moteur	XU 10	ZPJ	XUD 11
XM. 410-000/1	Liste des opérations : Essieu avant			
XM. 410-000/2	Outillage	X	X	X
XM. 410-00/1	Caractéristiques et points particuliers de l'essieu avant	X	X	X
XM. 412-1/1	Dépose et pose d'un bras inférieur	X	X	X
XM. 412-3/1	Remise en état d'un bras inférieur	X	X	X
XM. 413-1/2	Dépose et pose d'une rotule inférieure sur véhicule	X	X	X
XM. 416-1/1	Dépose et pose d'un pivot avant	X	X	X
XM. 416-3/1	Remise en état d'un moyeu avant	X	X	X
XM. 418-1/10	Dépose et pose des essieux avant et arrière (dépose de la caisse)	X	X	X



7

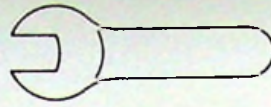

XM
410-000/2

1

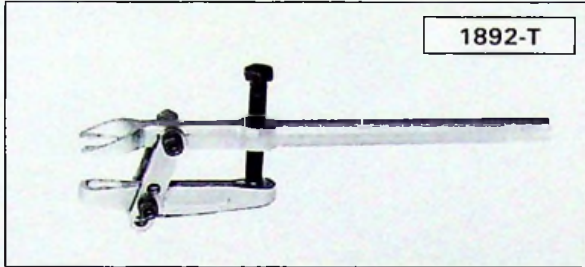

13-549

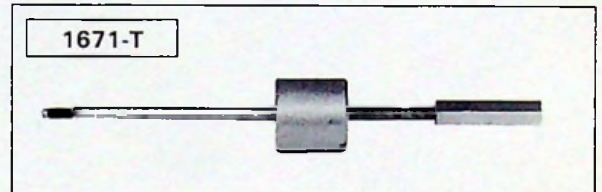

13-551

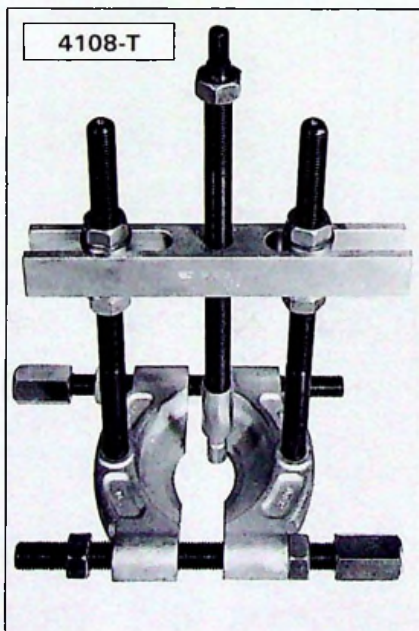

88-120

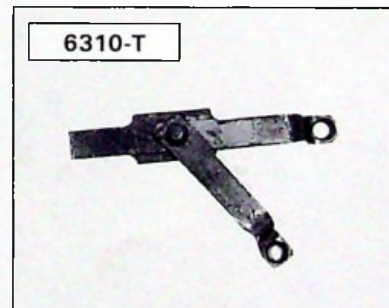

13-723

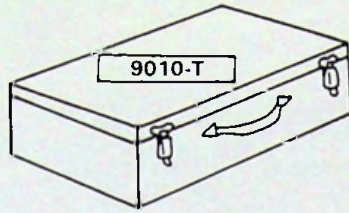
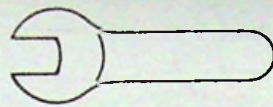

	A		J		80902-K
	B		K		9011-T
	C		L		9012-T
	D		M		9013-T
	E		N		90-12
	F		P		9014-T
	G		Q		9028-T
	H		7103-T		



7

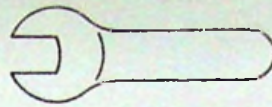

XM
410-000/2

3



89-731

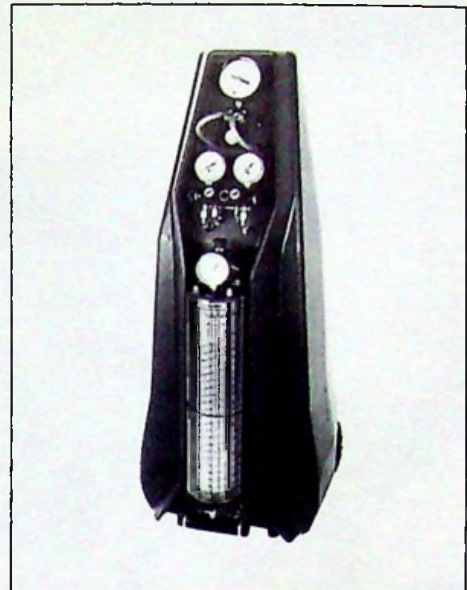

88-189

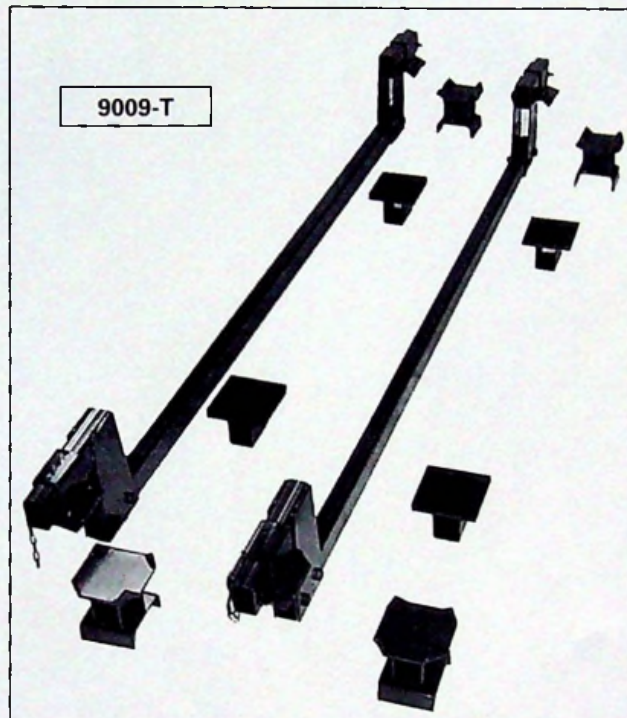

9009-T

90-45

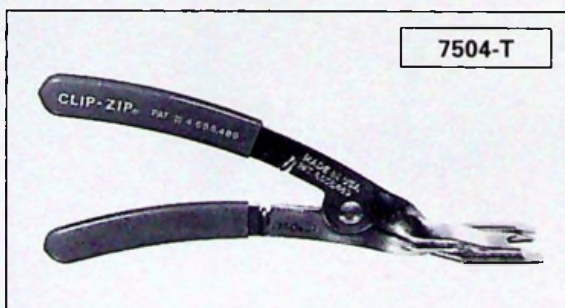

7504-T

89-228

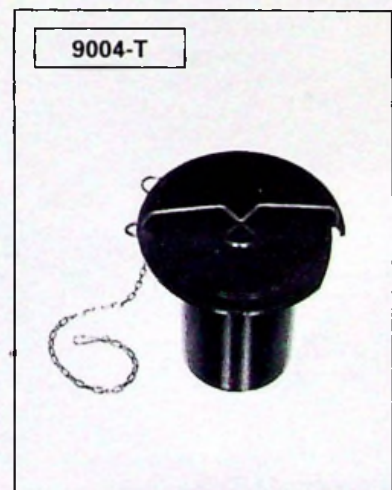

9004-T

89-708

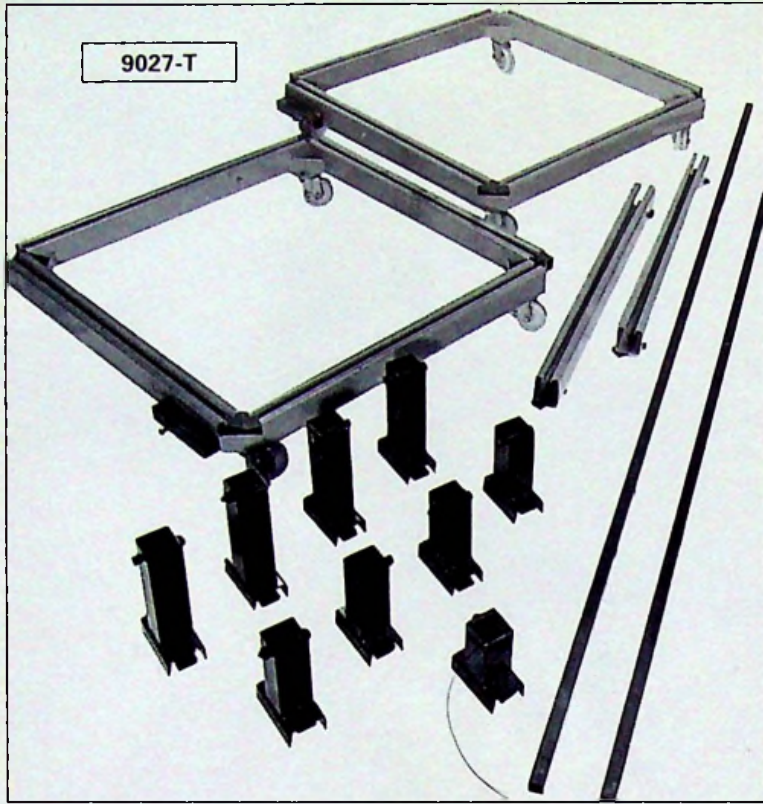
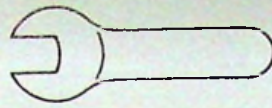

90-44

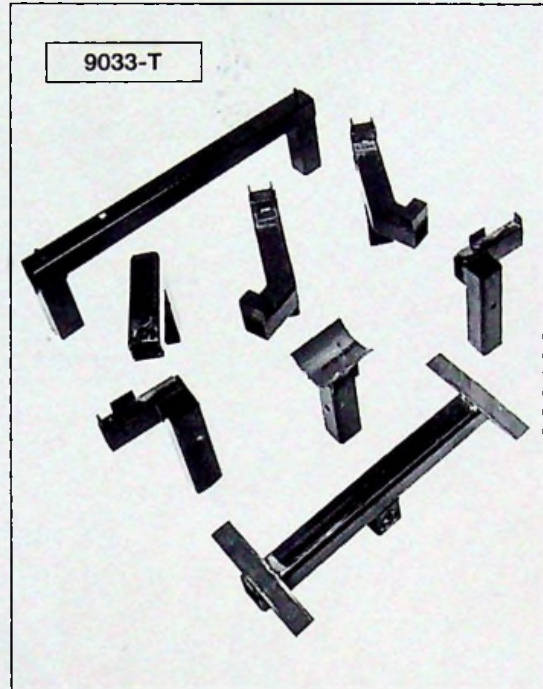

90-49

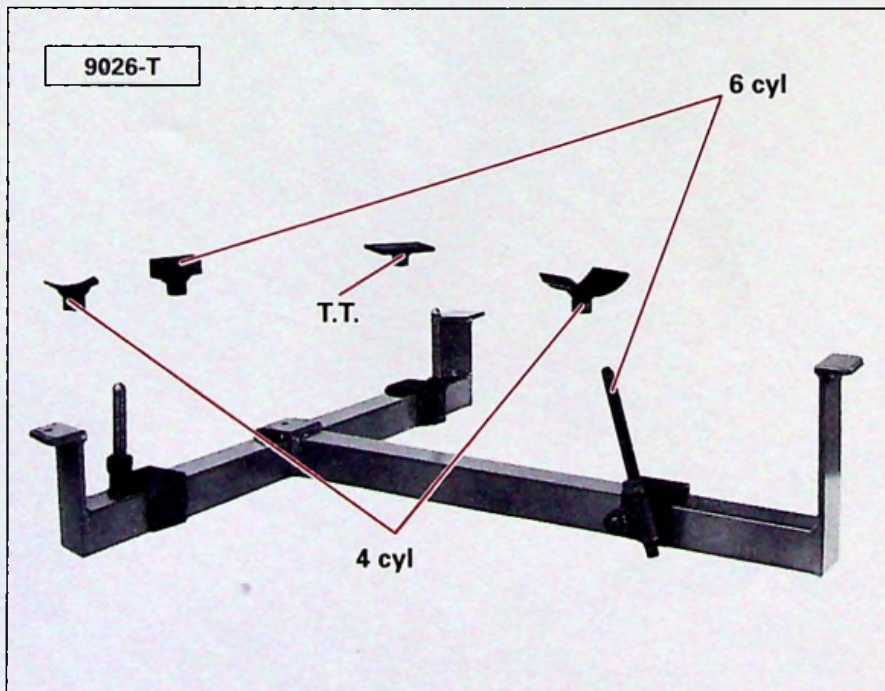

90-50



7

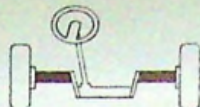

XM
410-00/1

1

XM					
				XM 410-00/1	2

	$0^\circ \pm 30'$	$13^\circ 14'$	4°	$A < B$	
HYDRACTIVE				$0 \leftarrow 3 \text{ mm}$	$2^\circ 30' \pm 30'$
	$-0^\circ 15' \pm 30'$	$13^\circ 28'$	1°	$(0 \leftarrow -0^\circ 27')$	

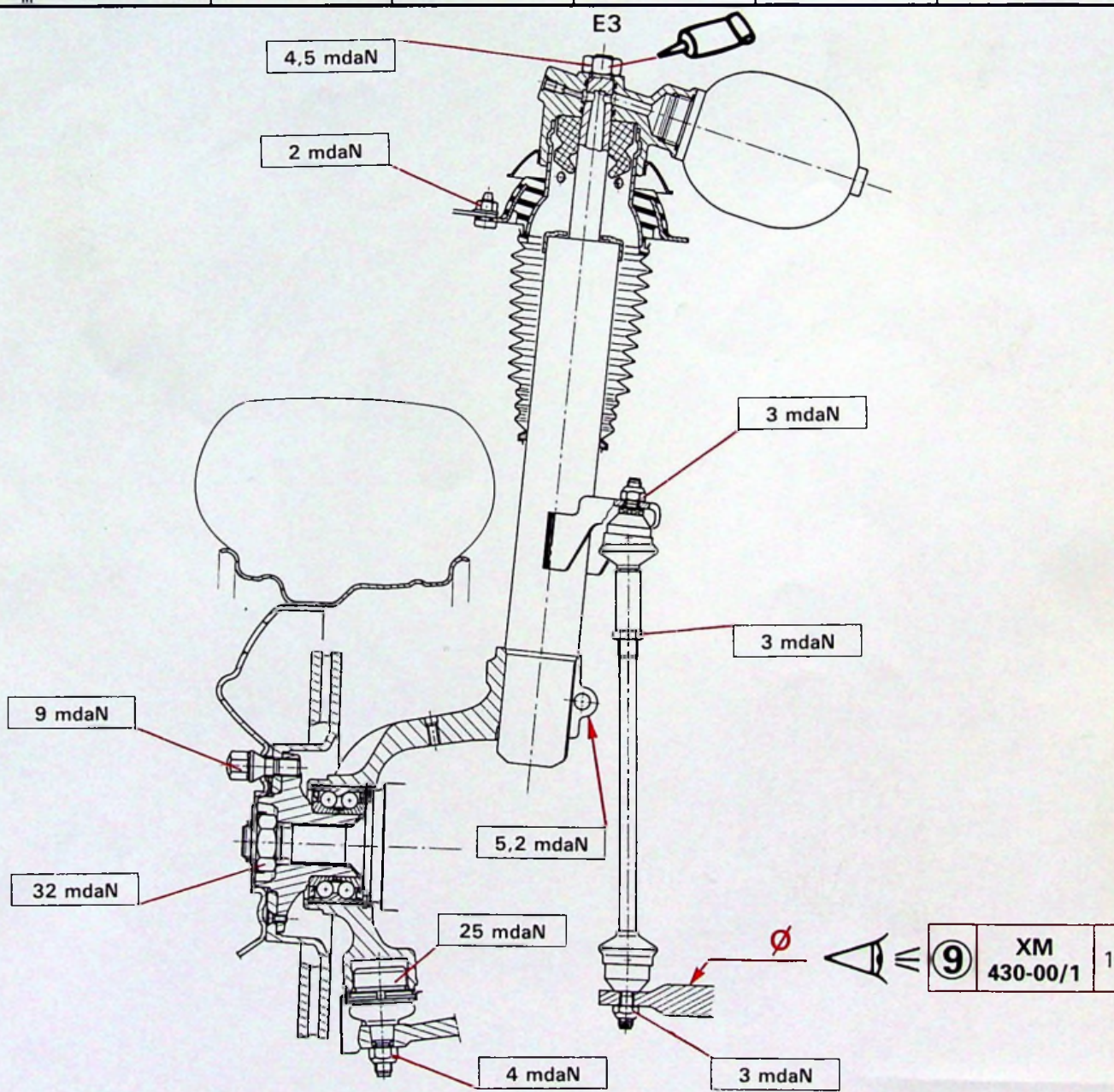

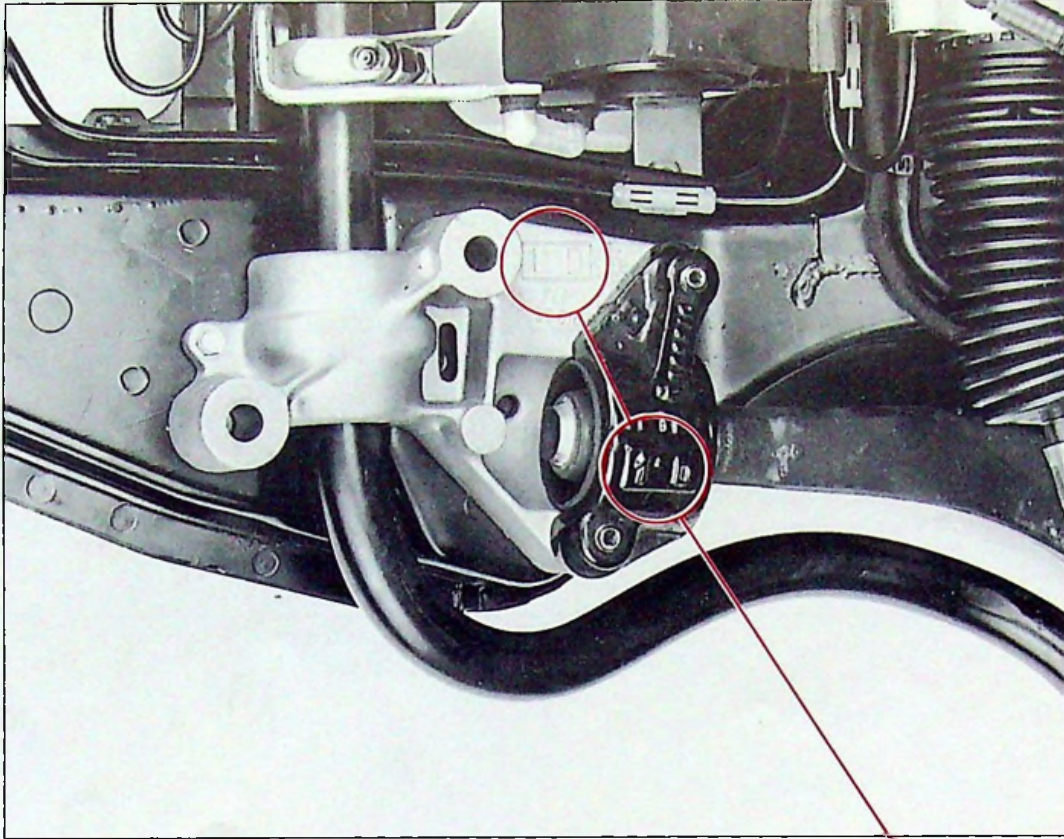
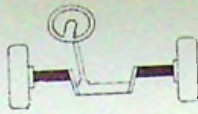

89-340

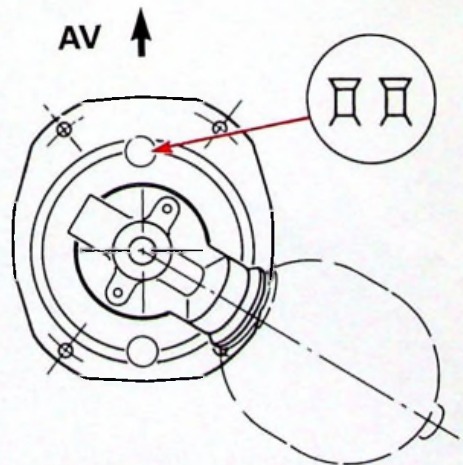
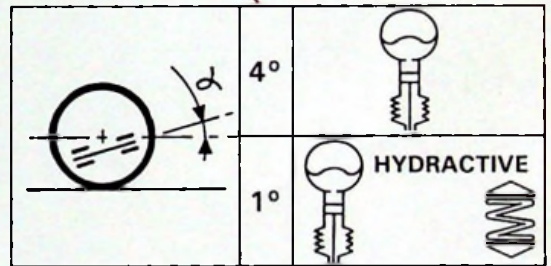
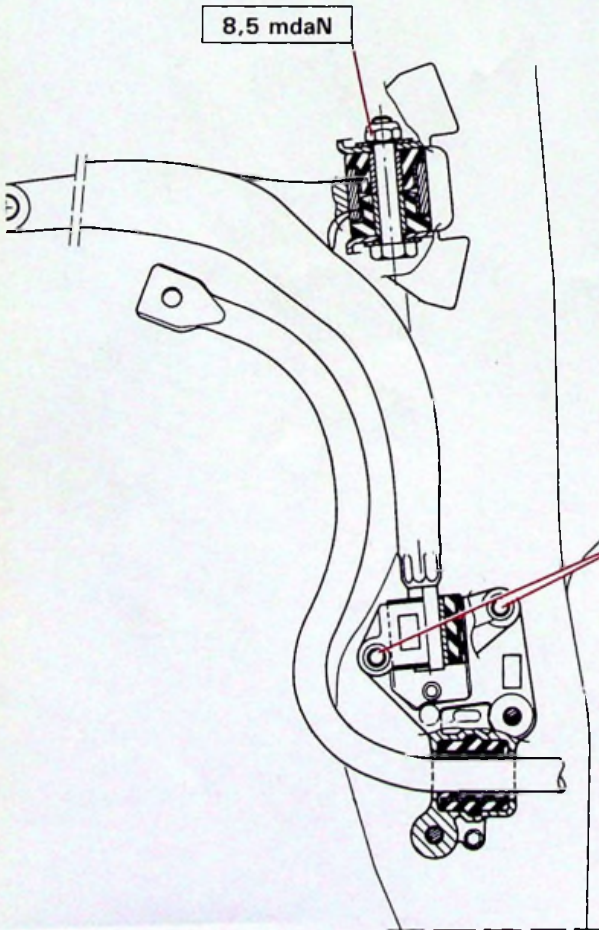

Y.41-2

Y.43-3







7



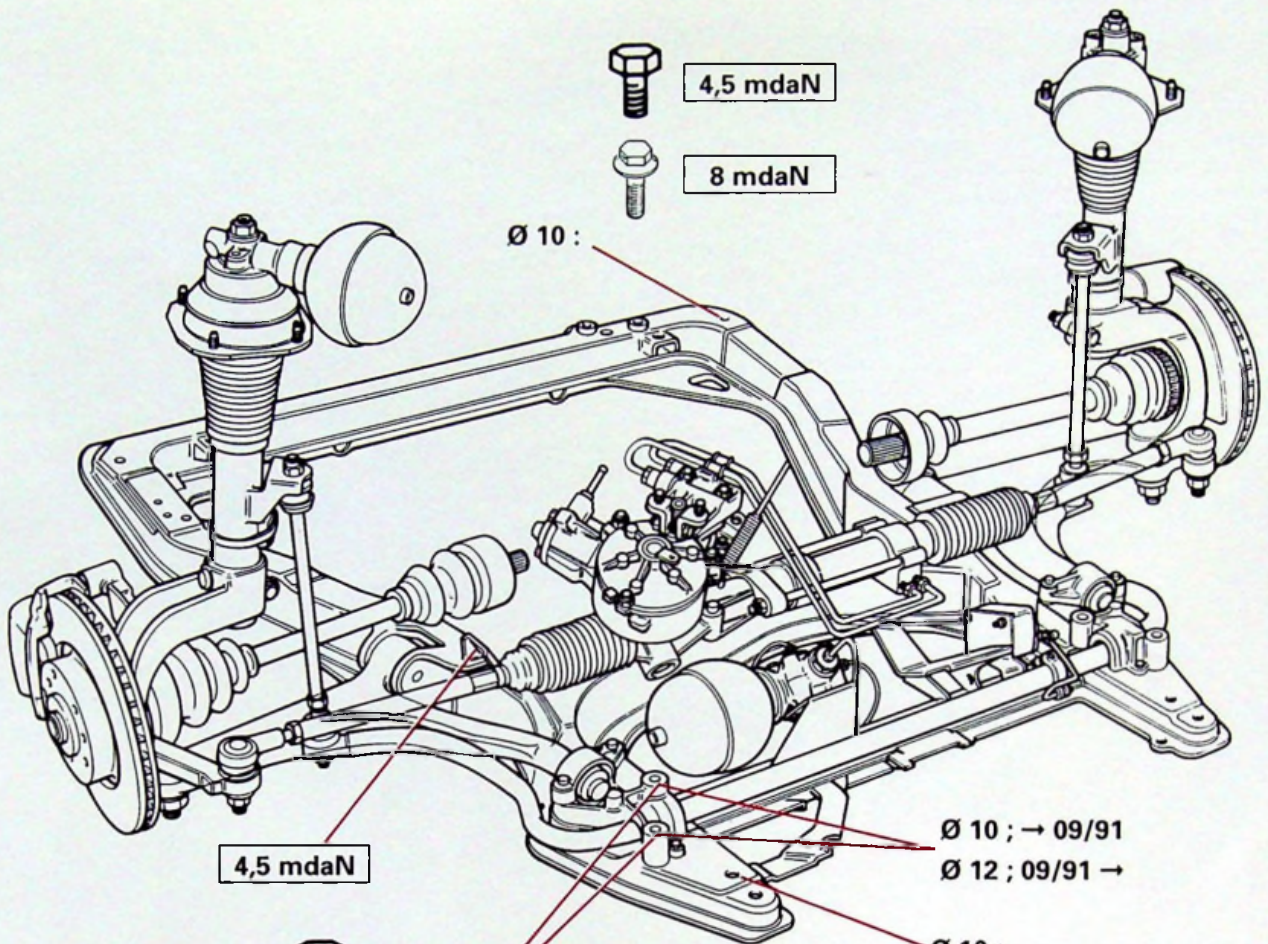

XM
410-00/1

3



- Ø 10 = 4,5 mdaN 
- Ø 10 = 8 mdaN 
- Ø 12 = 13 mdaN 

- Ø 10 ; 4,5 mdaN 
- Ø 10 ; 8 mdaN 

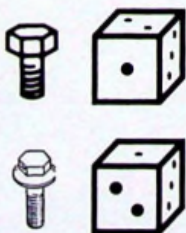



7

ESSIEU AVANT

XM
412-1/1

1

OUTILLAGE PRÉCONISÉ

1892-T : Arrache rotule.

DEPOSE ET POSE D'UN BRAS INFERIEUR



DEPOSE

Lever et caler l'avant du véhicule roues pendantes.

Déposer la roue.

Placer la commande de hauteur sur position "BASSE".

Désaccoupler, Fig. I et II :

- la biellette de barre anti-devers (1),
- la rotule du bras inférieur (2),
utiliser l'extracteur 1892-T

(laisser l'écrou en place afin de protéger le filetage).

Déposer, Fig. III :

- le chapeau de palier arrière du bras (3),
- la vis du palier avant du bras (4),
- le bras.

POSE

Engager, Fig. III le bras dans le palier avant (4) et arrière (3).

Poser, Fig. V la vis du palier avant (4) graissée avec un écrou NYLSTOP NEUF, visser quelques tours à la main.

Poser, Fig. III, IV et V le chapeau du palier arrière (3) avec deux vis (6) serrer à la main.

Aligner, Fig. VI l'extrémité du bras
 → "a" avec le plan inférieur
 → "b" du berceau (au dessous du palier avant).

Serrer, Fig. V la vis du palier avant (4).

Serrage : 8,5 mdaN

Serrer, Fig. IV les deux vis du chapeau de palier arrière (3).

Serrage : 3,5 mdaN

Accoupler, Fig. I la rotule du bras (2) essuyer la queue de rotule, ne pas utiliser de solvant, visser un écrou NYLSTOP NEUF.

Serrage : 4 mdaN

Accoupler, Fig. I la biellette de barre anti-devers (1), visser un écrou NYLSTOP NEUF.

Serrage : 3 mdaN

Poser la roue et mettre le véhicule au sol.

Serrer les vis de fixation de la roue.

Placer la commande de hauteur sur position "ROUTE".



7

XM
412-1/1

3

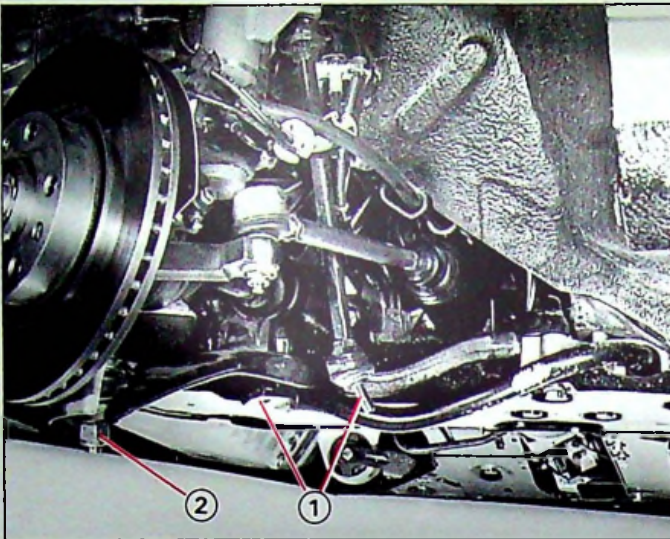

89-703

I

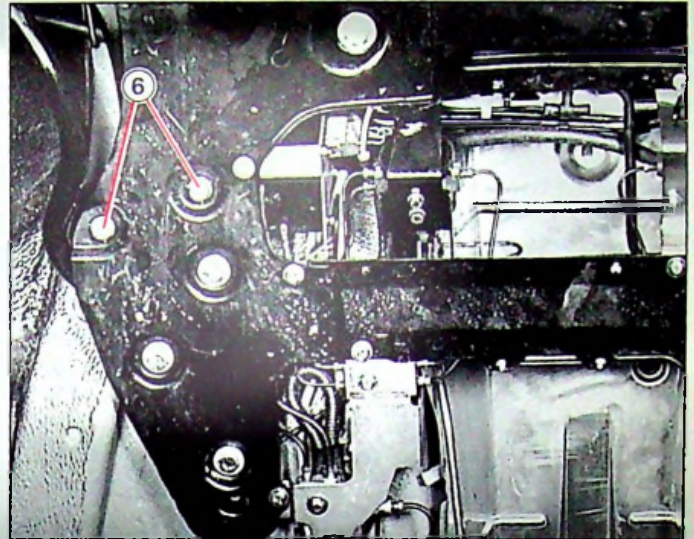

89-522

IV

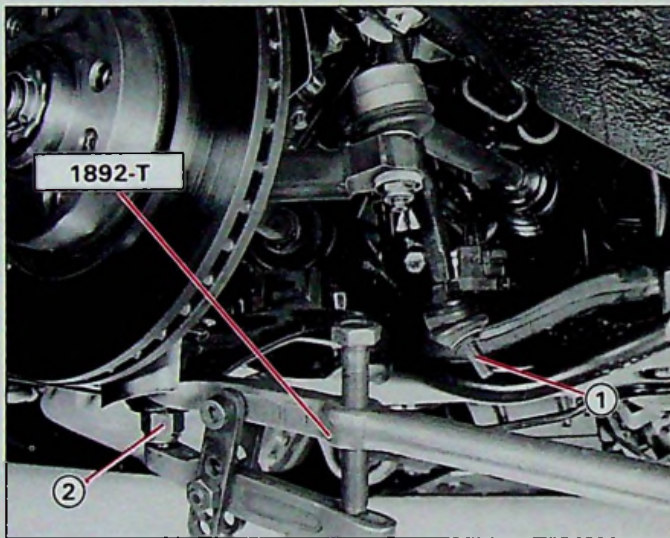

89-702

II

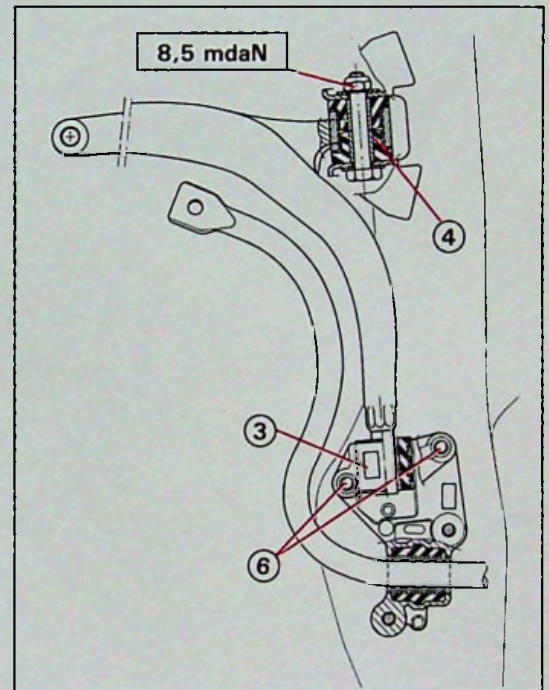

Y.42-2

V

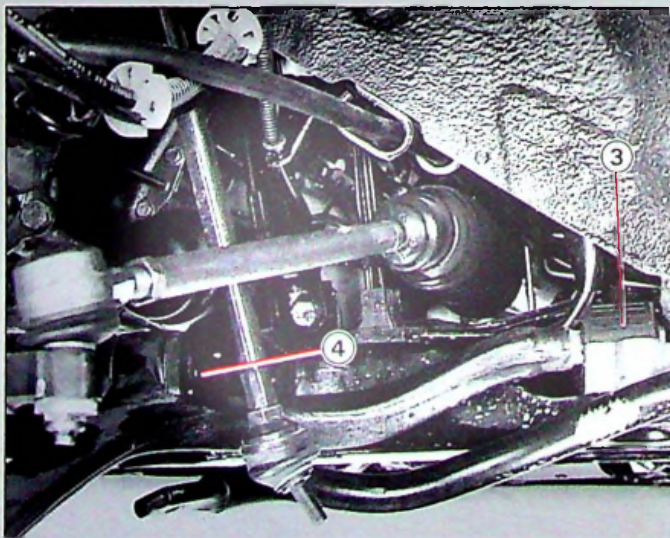

89-699

III

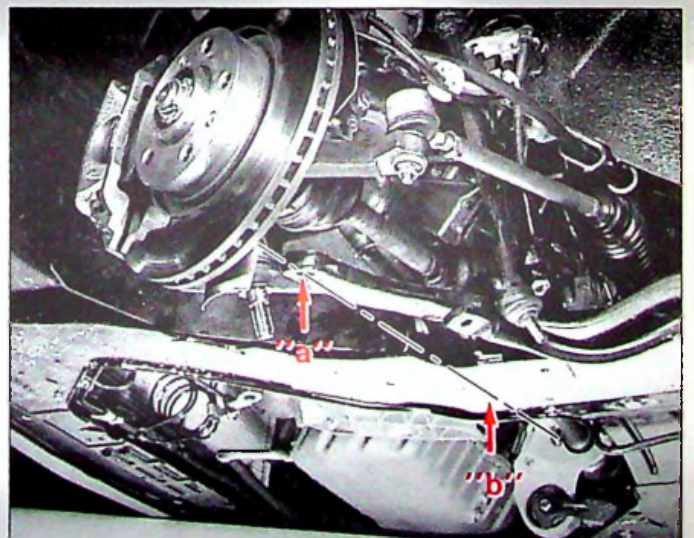

89-701

VI



7



XM
412-3/1

1



89-722

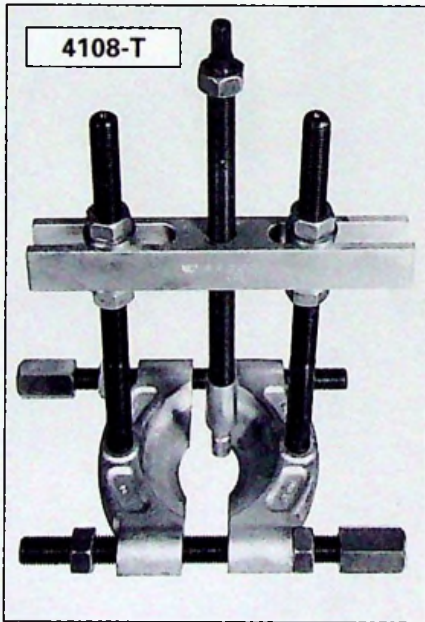
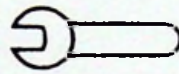

88-120

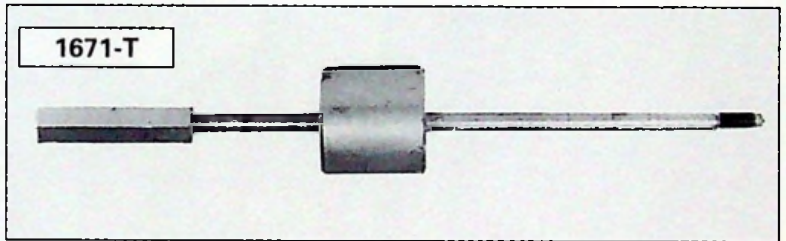

13-551

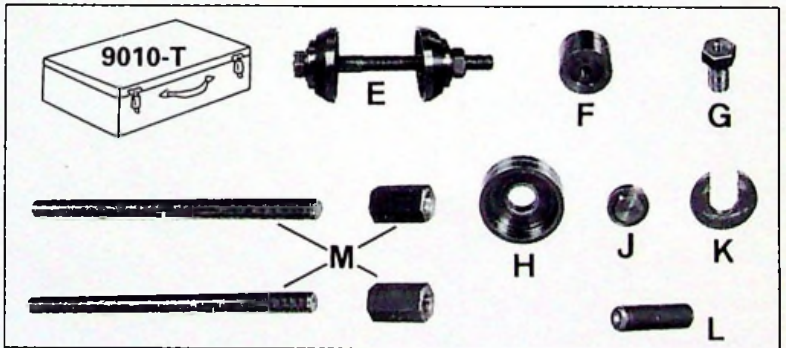

89-860

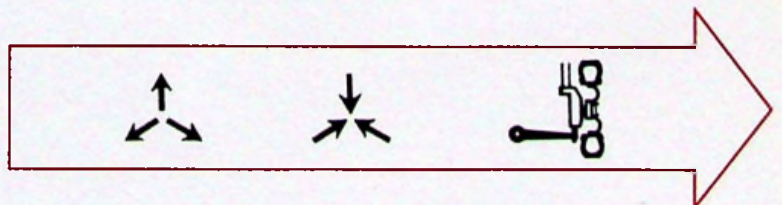

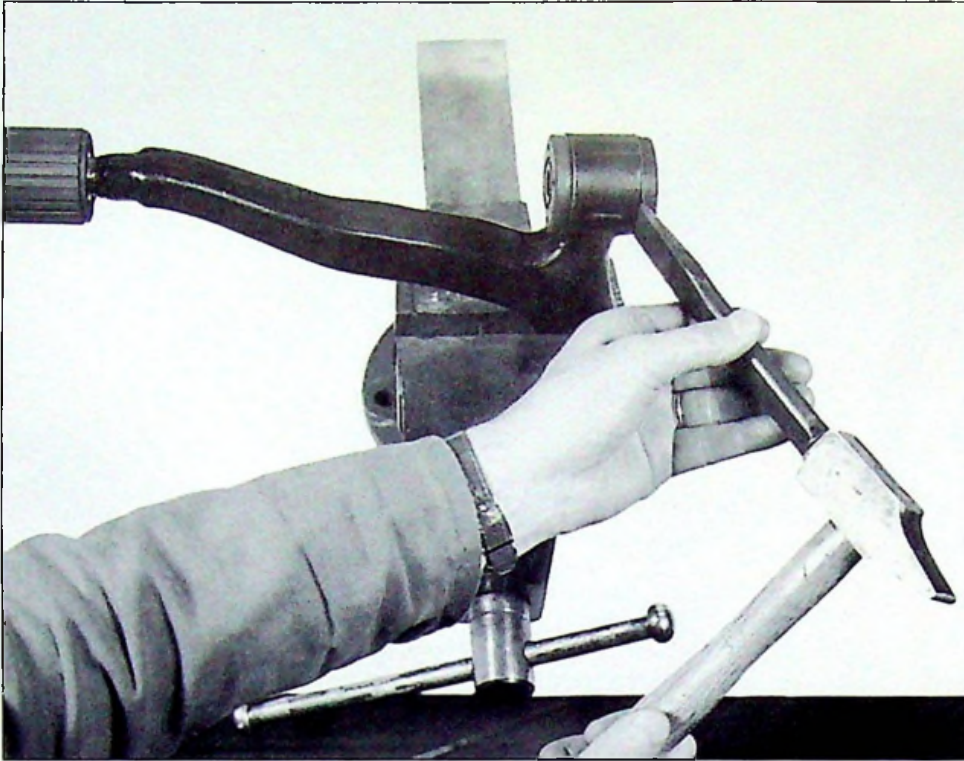

89-824

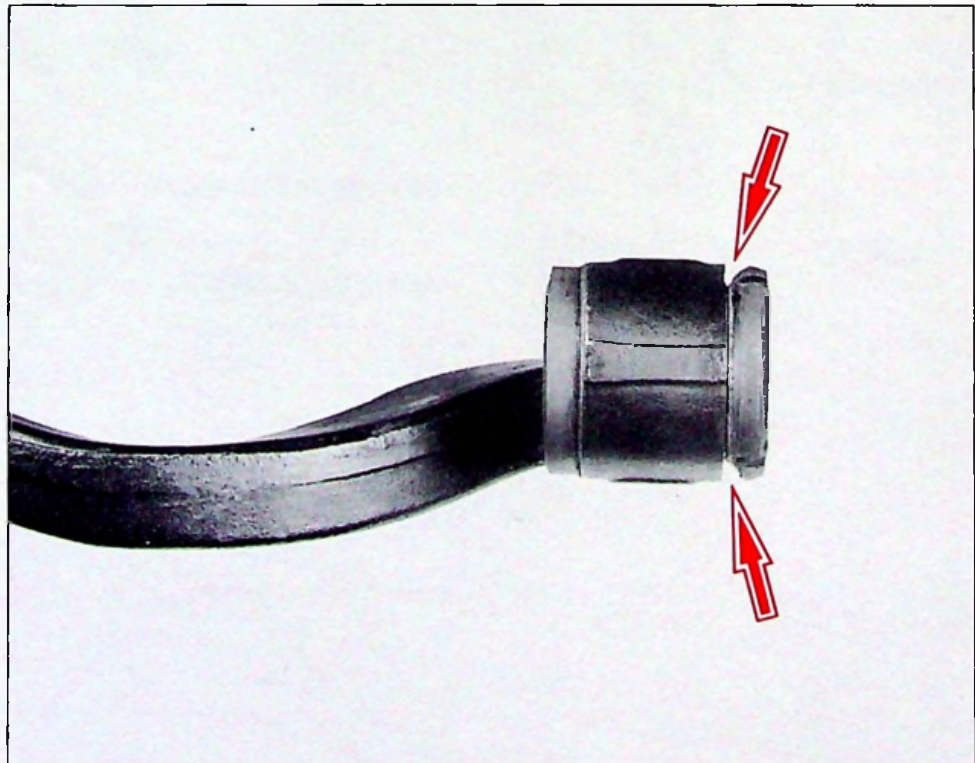

89-831



7



XM
412-3/1

3

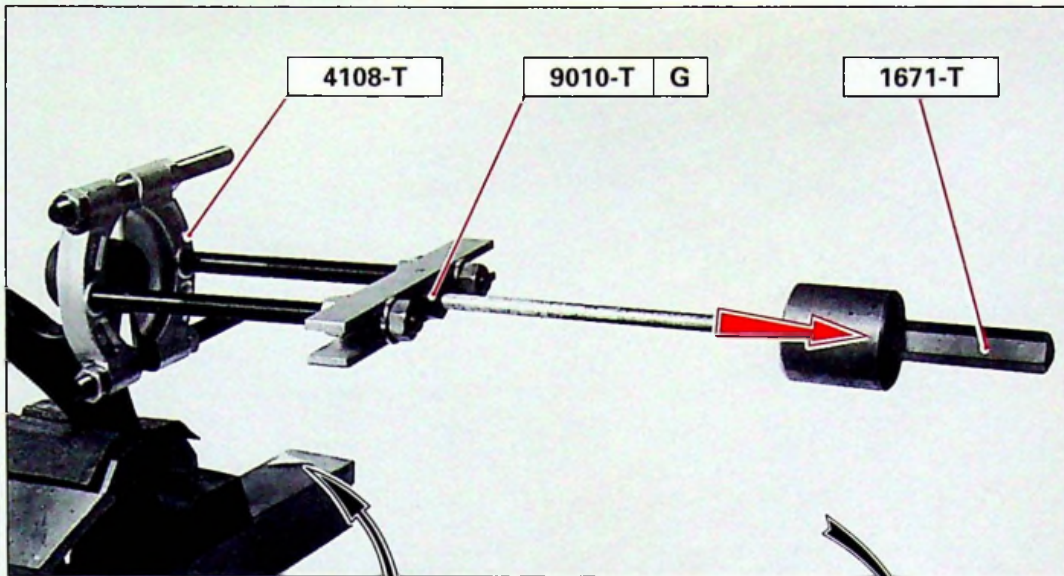

89-830



89-891

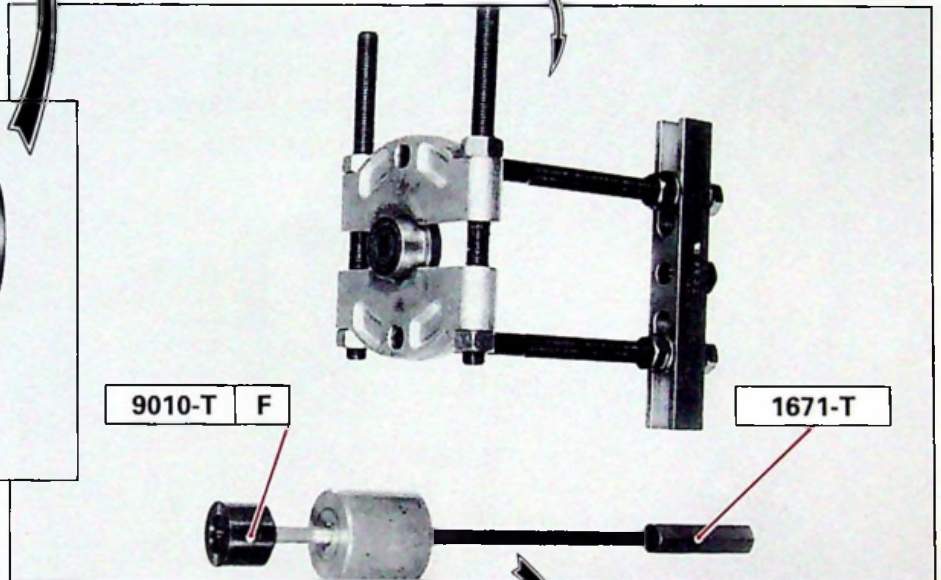

89-890

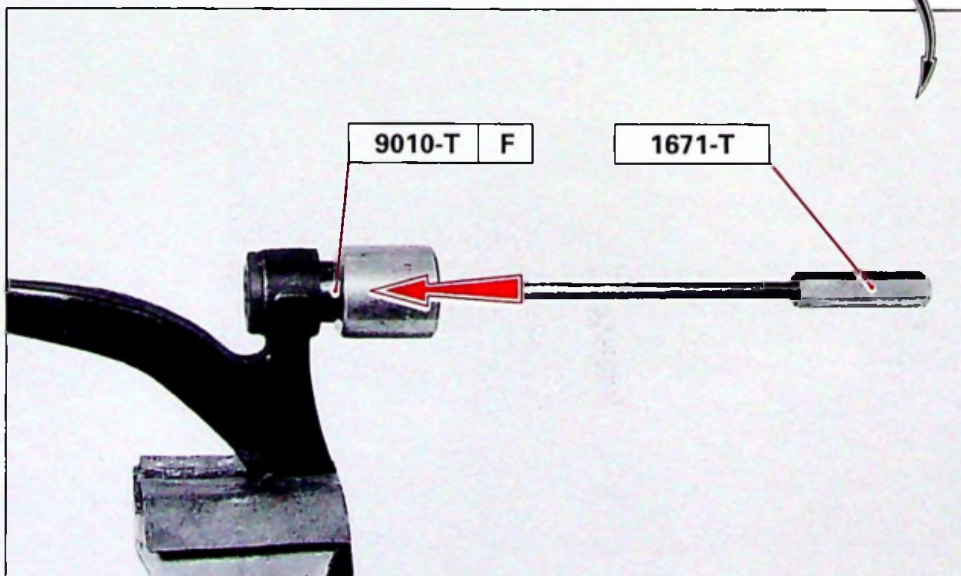

89-827

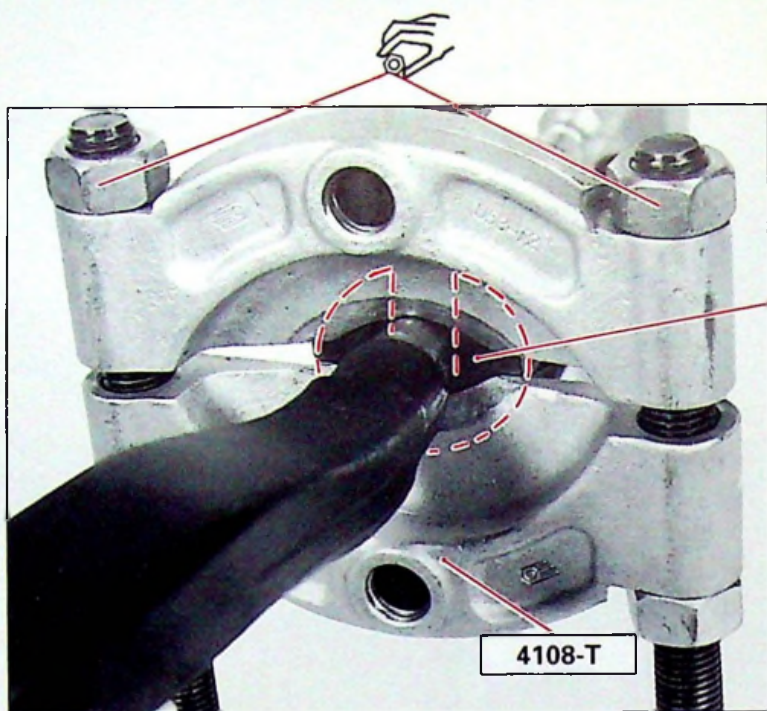

89-859

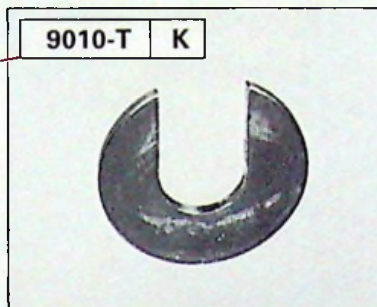

89-860

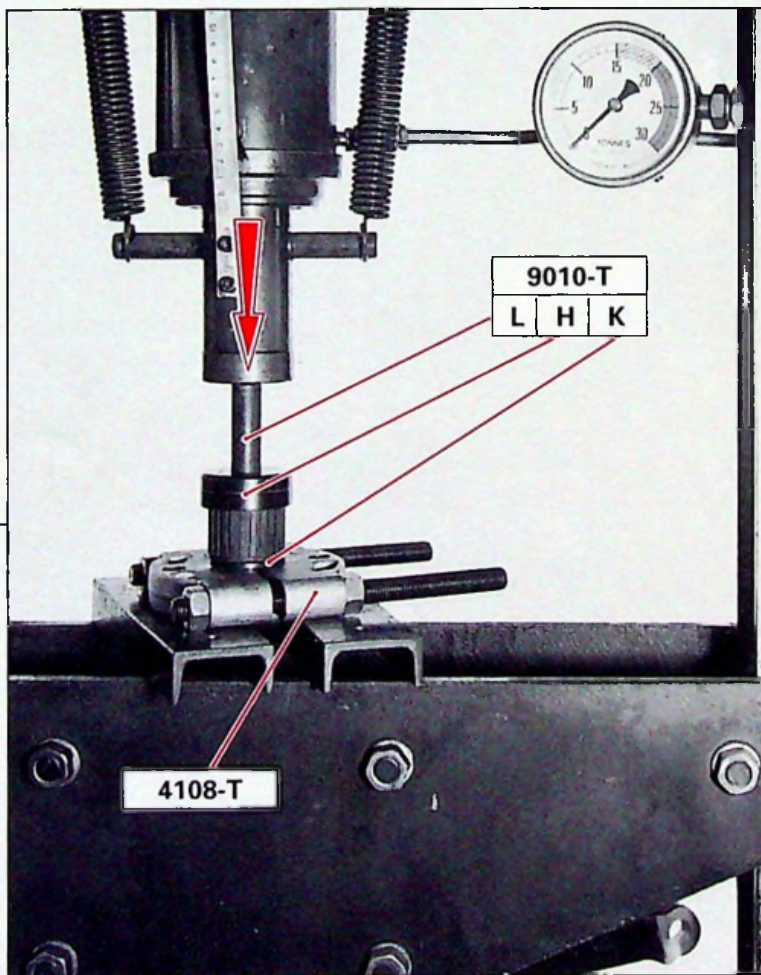
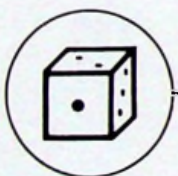

89-822



7



XM
412-3/1

5

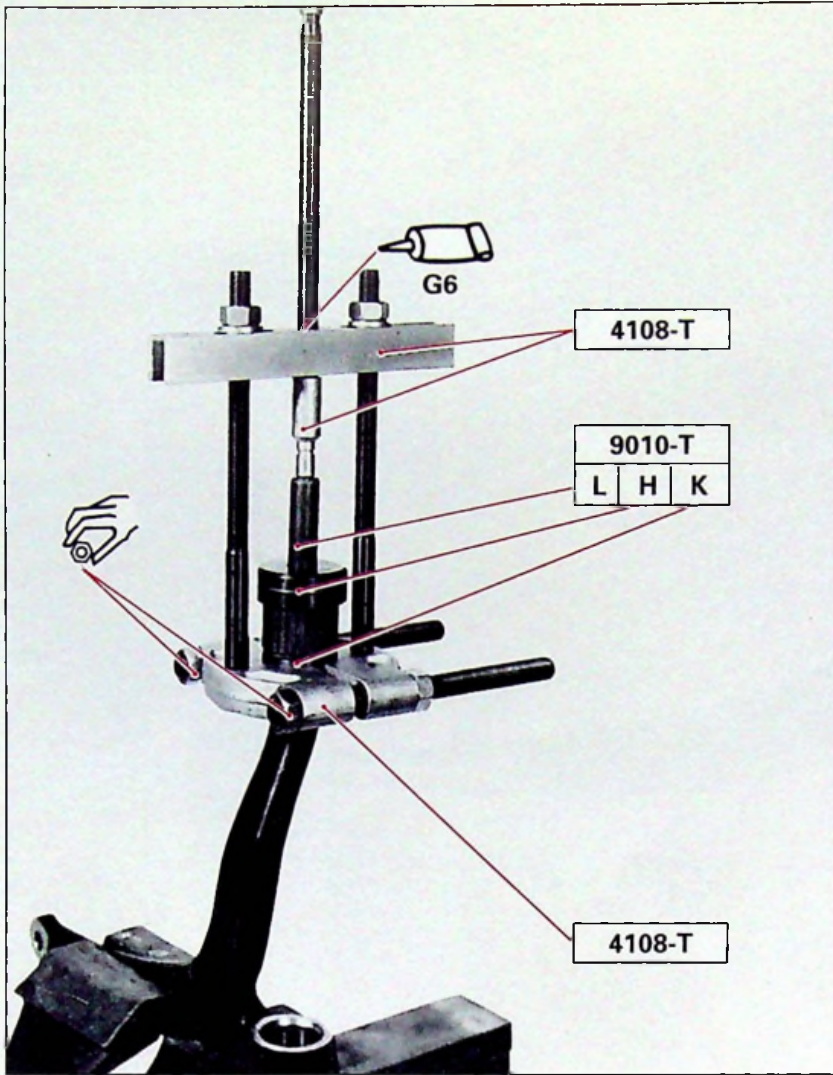

89-829

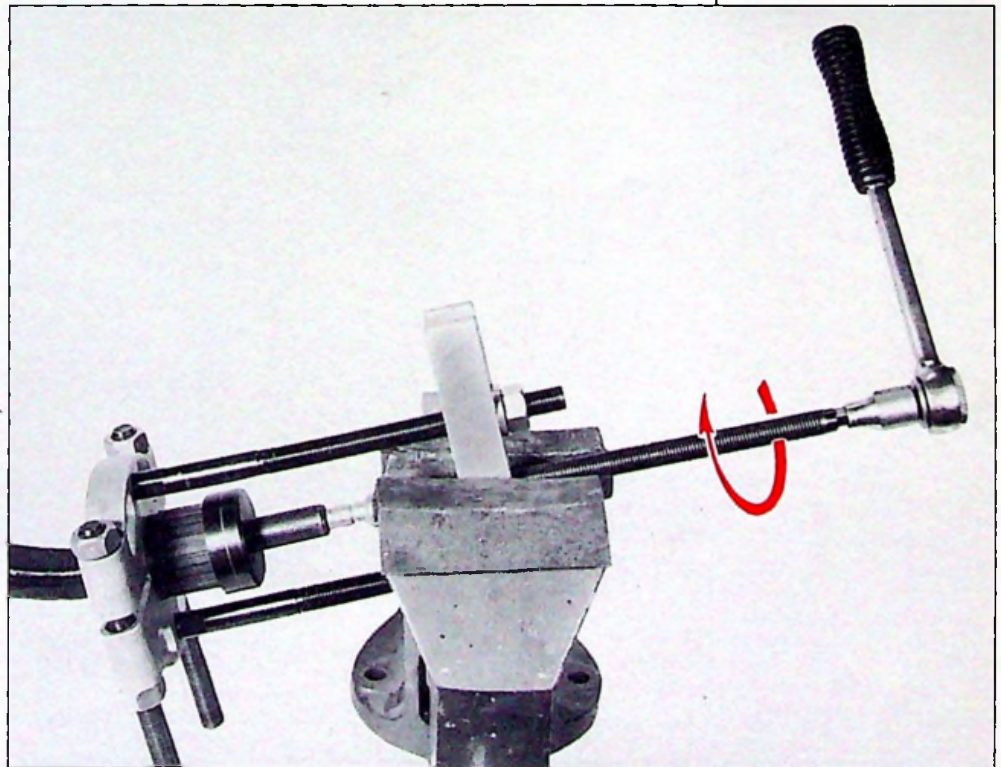

89-828

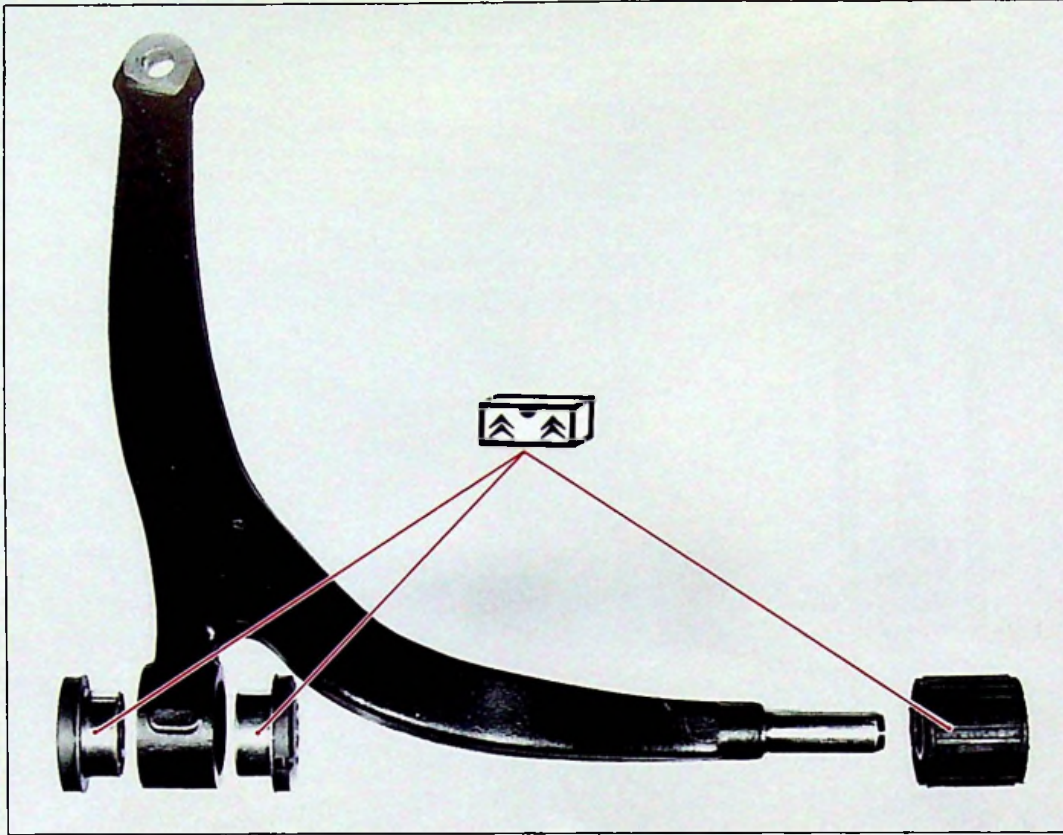

89-891

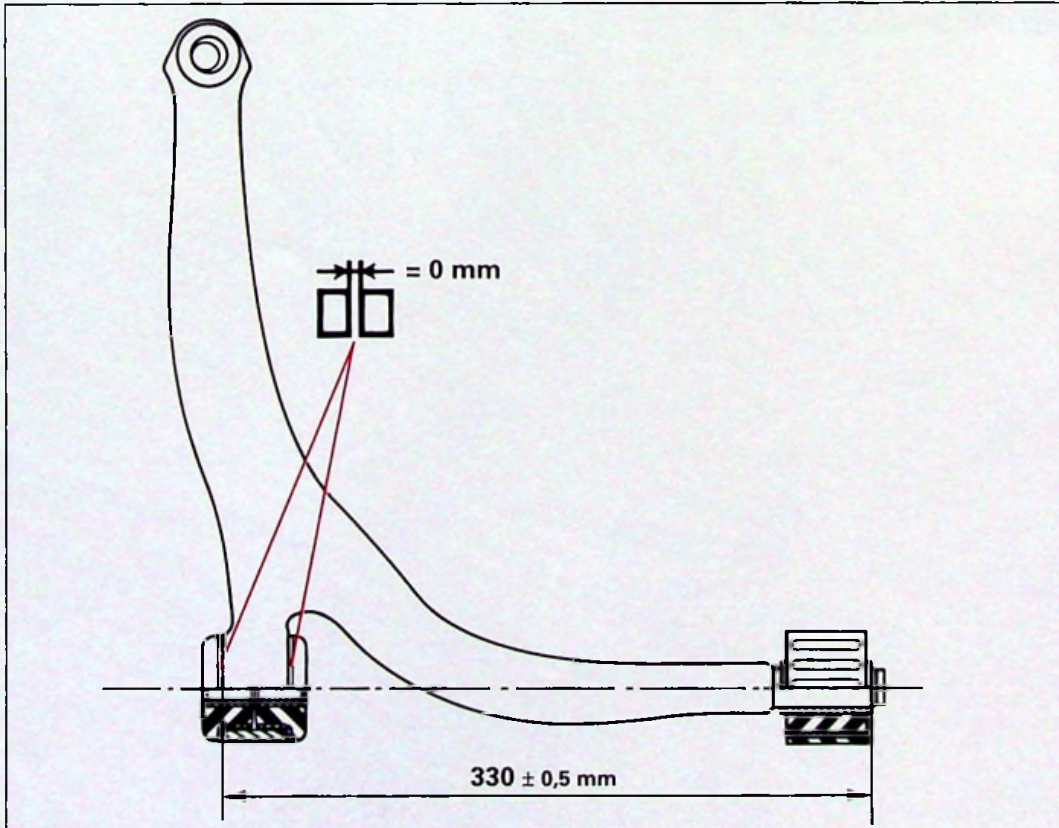

Y 41-7



7



XM
412-3/1

7

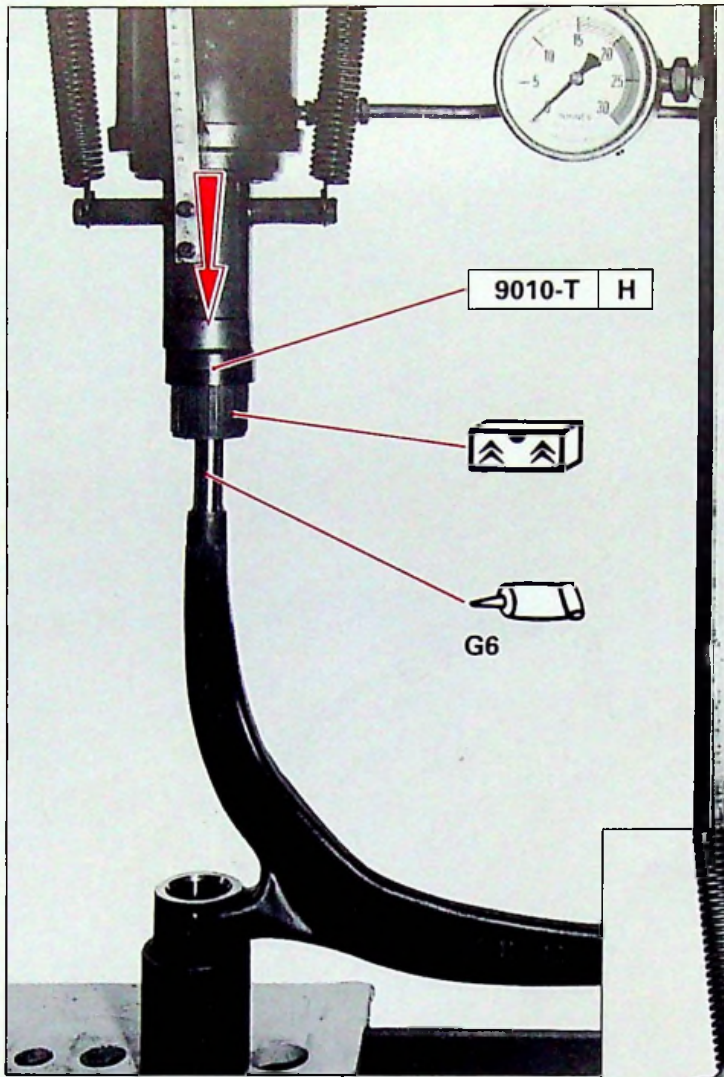

89-821

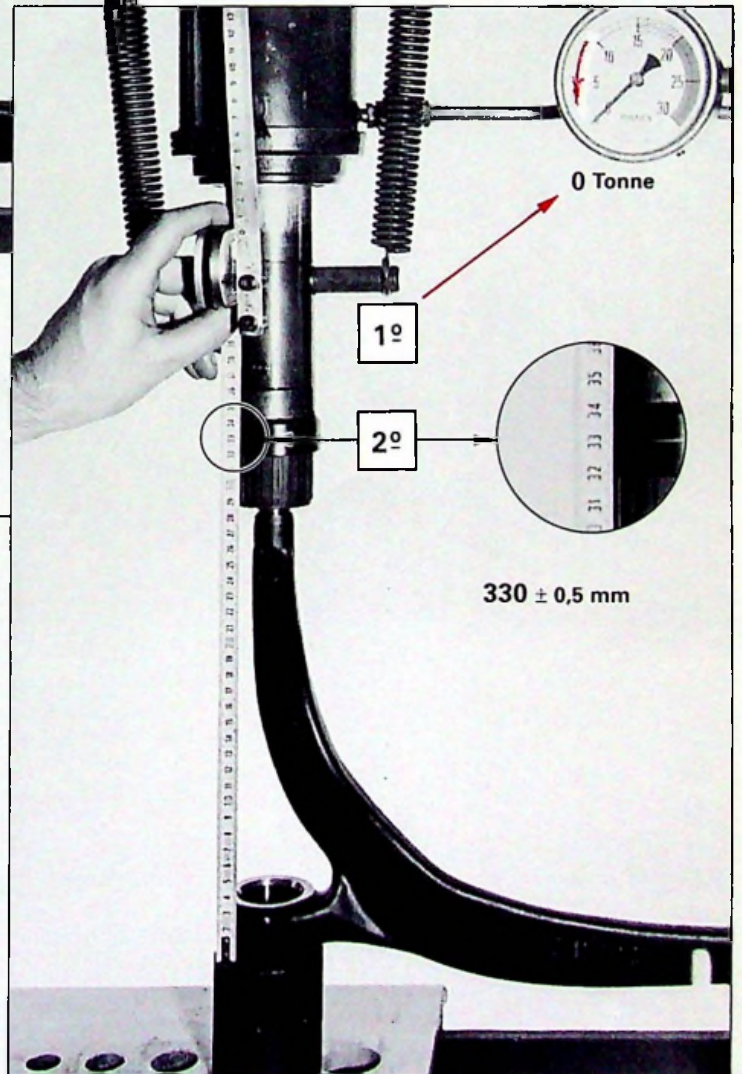
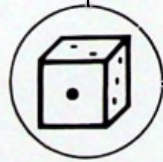

89-823

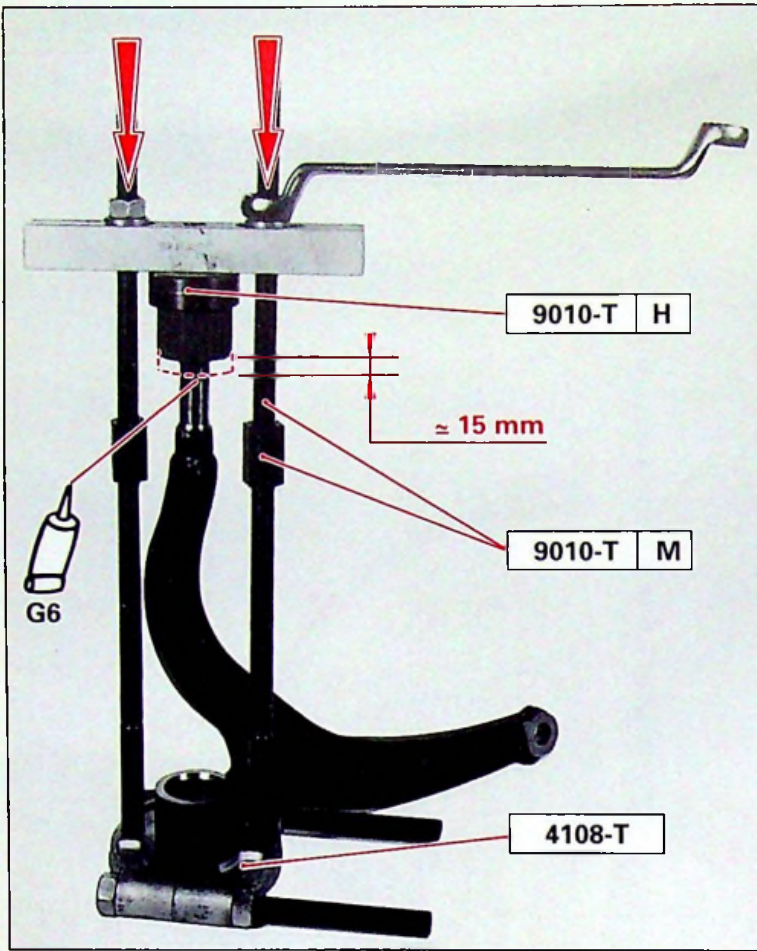

89-877

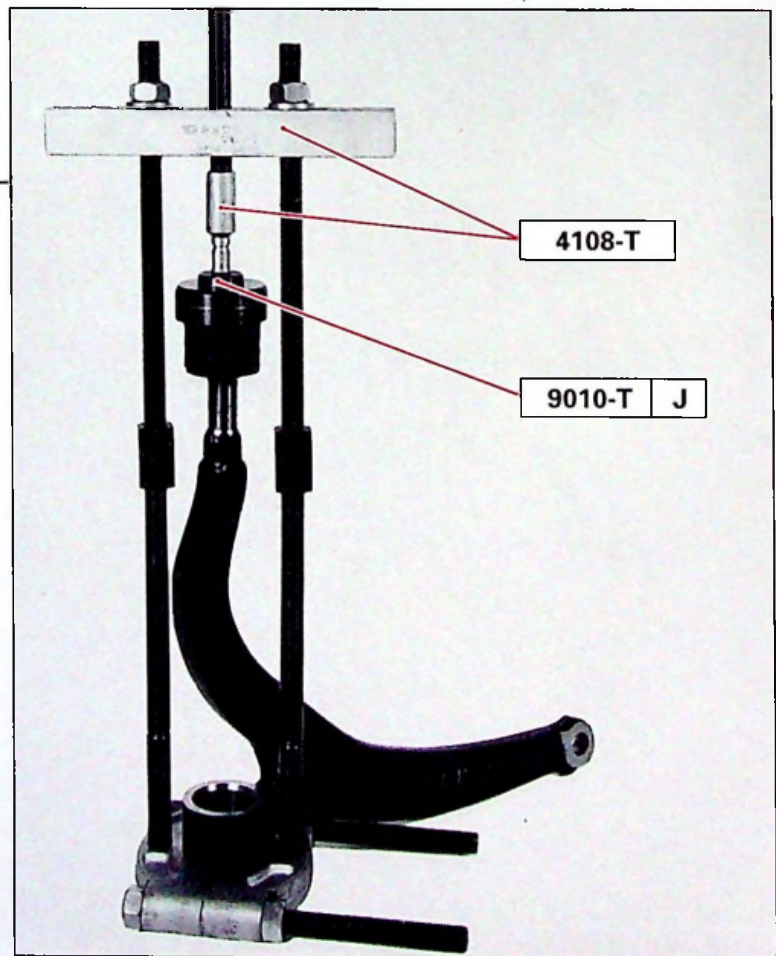
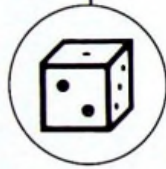

89-876



7

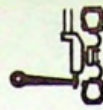

XM
412-3/1

9

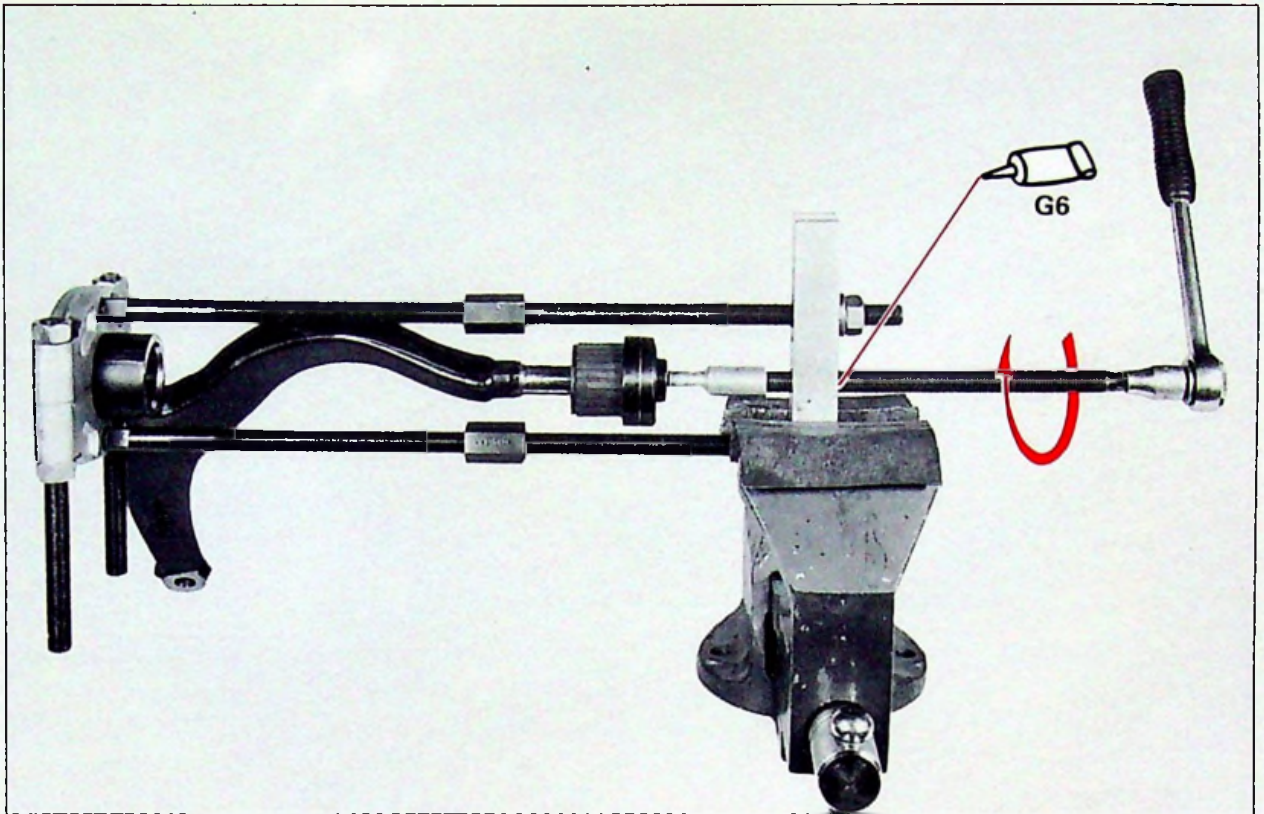

89-874

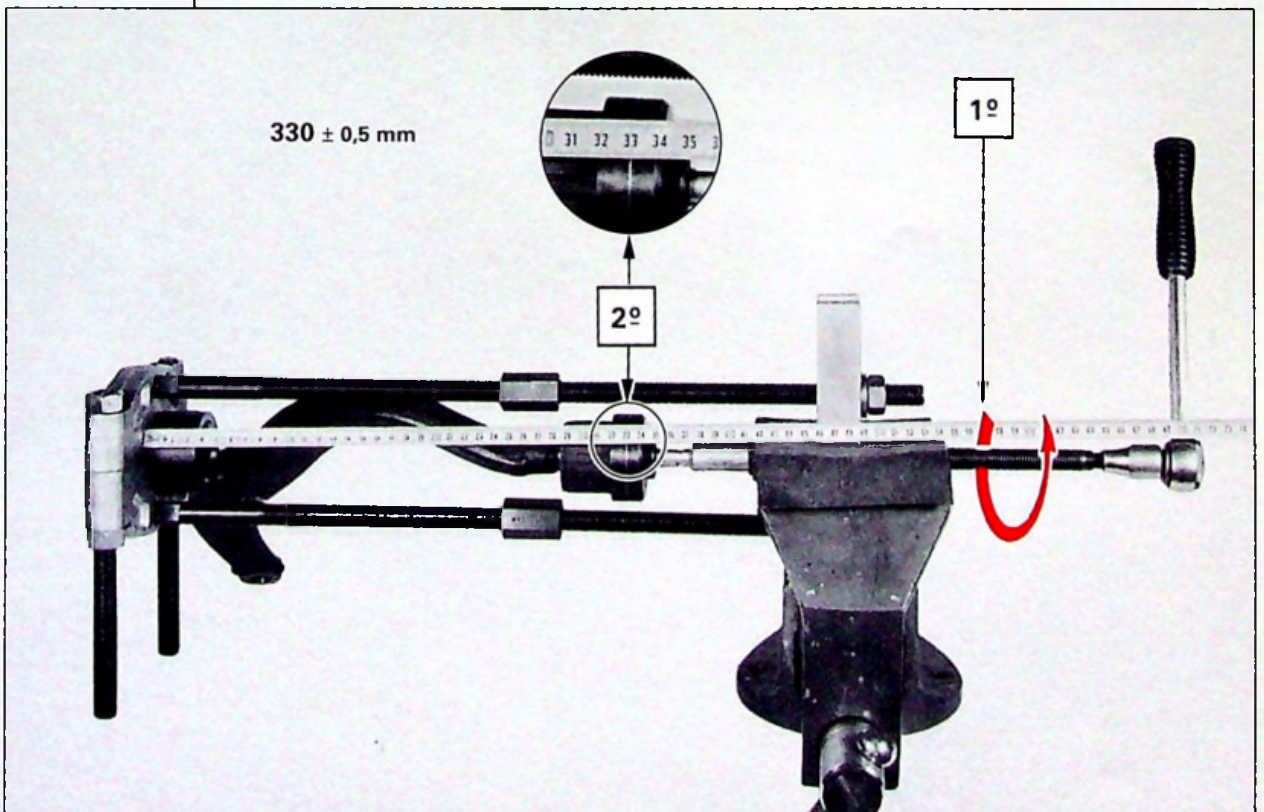
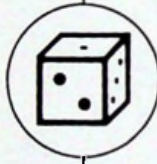

89-872

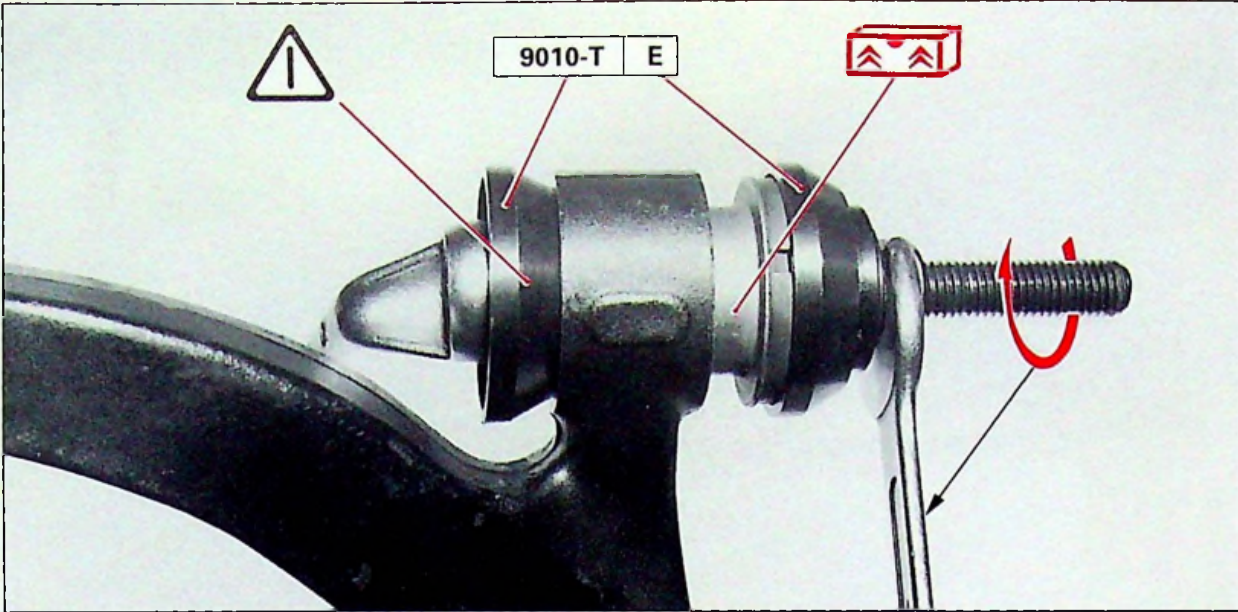

89-819

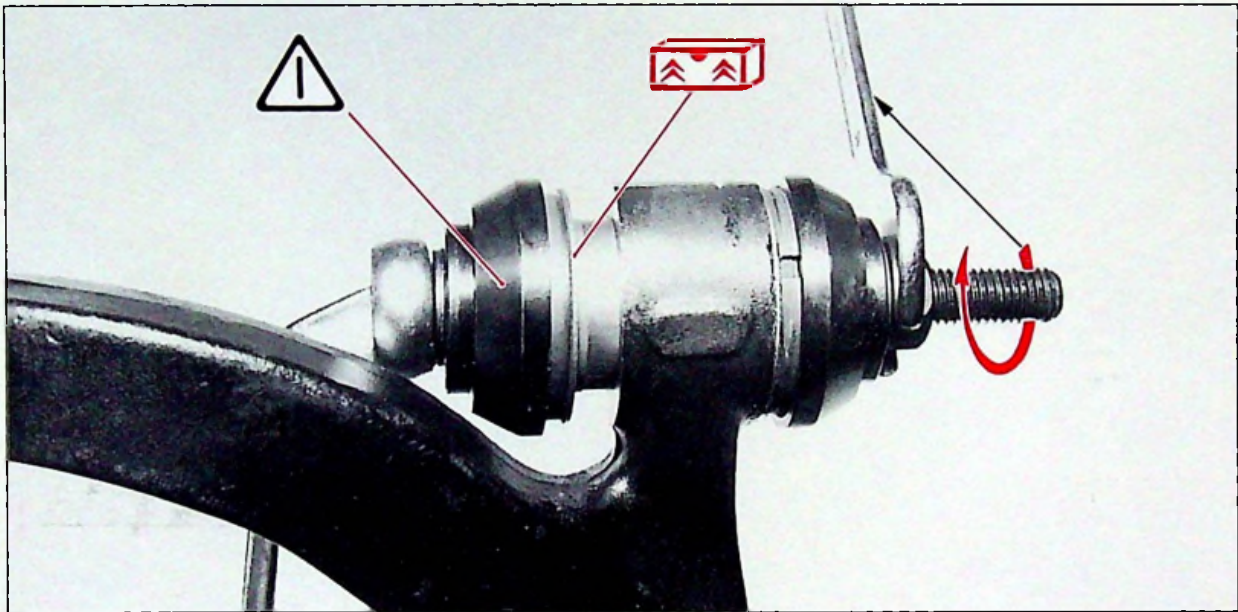

89-820

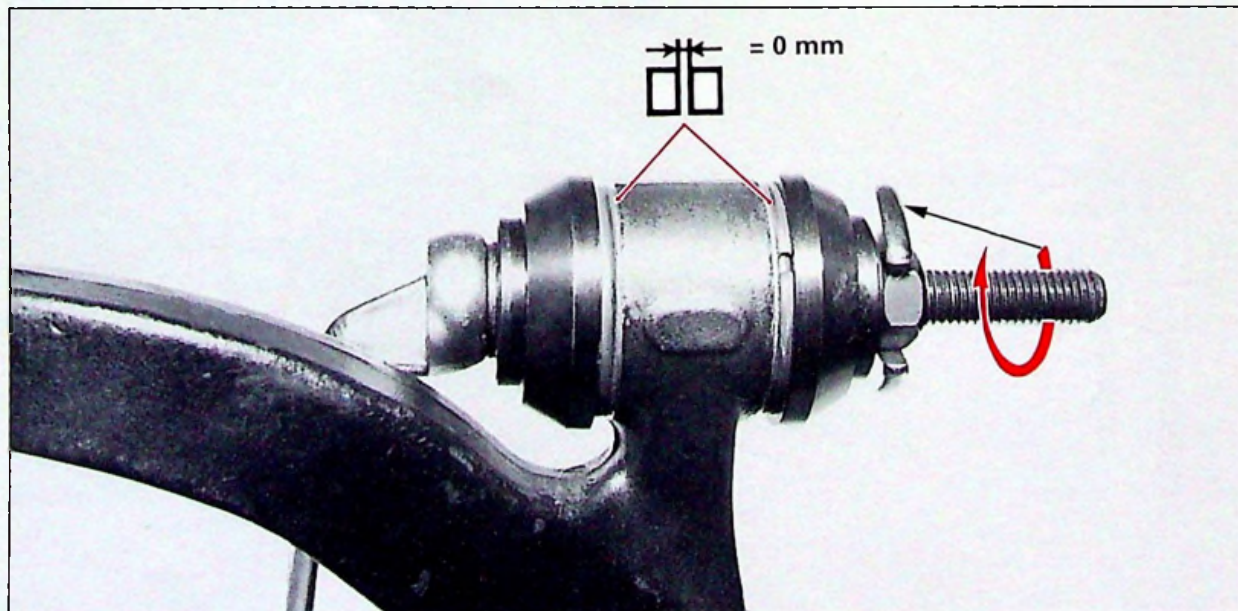

89-818



7

ESSIEU AVANT

XM
413-1/2

1

OUTILLAGE PRECONISE

6310-T : Appareil d'immobilisation du moyeu.

1892-T : Arrache rotule.

DEPOSE ET POSE D'UNE ROTULE
INFERIEURE SUR VEHICULE



DEPOSE

Caler l'avant du véhicule roues pendantes.

Déposer la roue.

Placer la commande de hauteur sur position "BASSE".

Desserrer, Fig. I l'écrou (1)

Désaccoupler, Fig. II la rotule à l'aide de l'extracteur 1892-T. *(laisser l'écrou en place afin de protéger le filetage)*

Dégager la rotule du bras inférieur.

ATTENTION lors de cette opération, ne pas dégager la transmission de la boîte de vitesses *(risque de fuite d'huile)*.

Déposer, Fig. III la tôle de protection thermique à l'aide d'un tournevis.

Placer, Fig. IV l'outil 7103-T et le maintenir à l'aide de l'écrou (1).

Desserrer, Fig. V la rotule à l'aide d'une clé à choc *(modèle présenté : DYNAPACT FACOM)*

Déposer la rotule.



7

XM
413-1/2

3

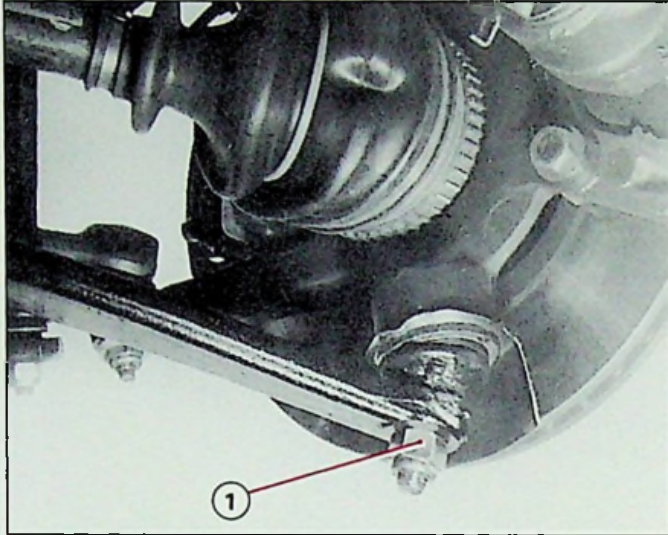

89-1127

I

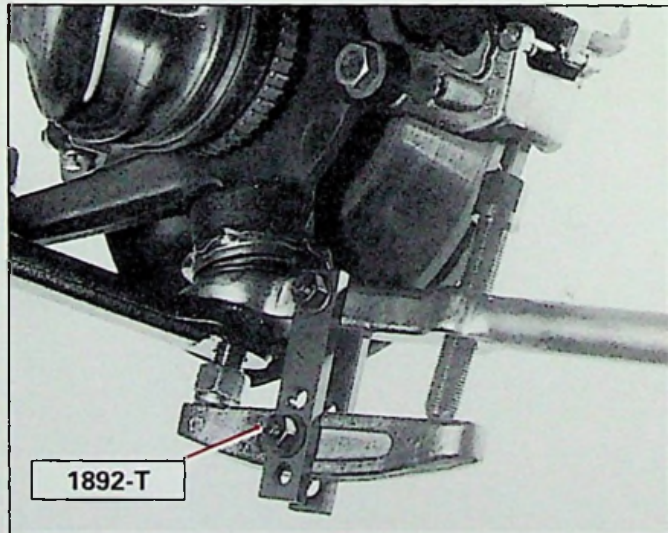

89-1128

II

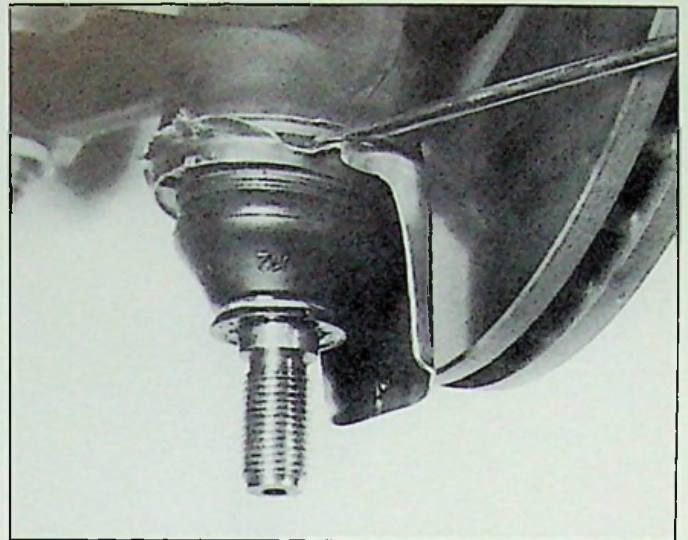

89-1132

III

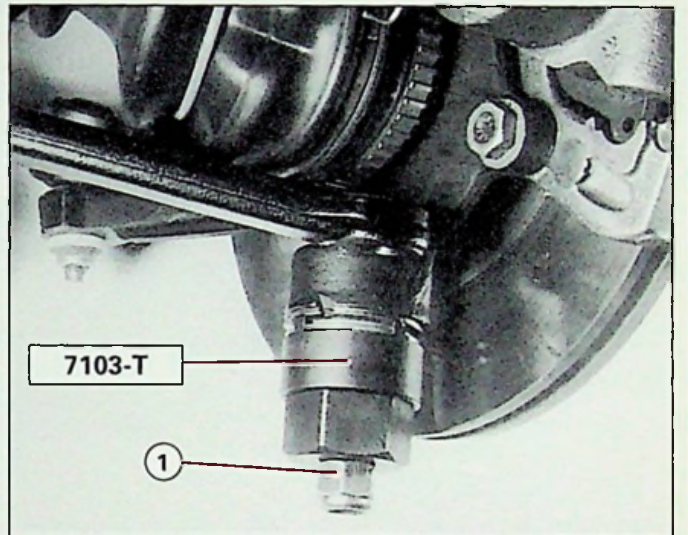

89-1129

IV

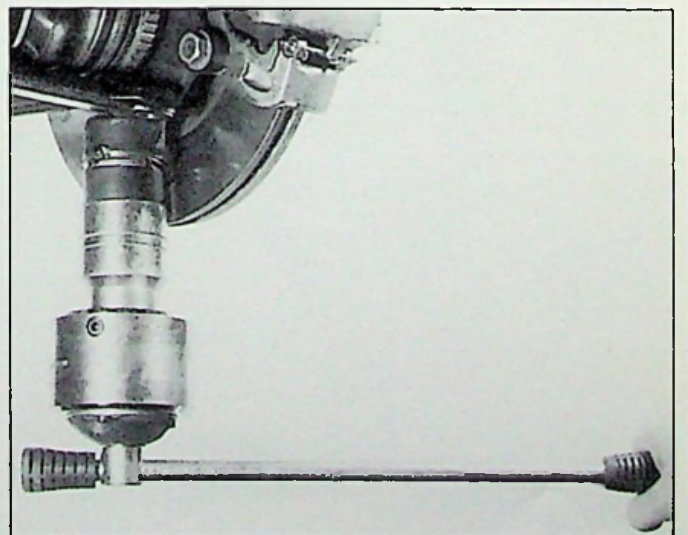

89-1130

V

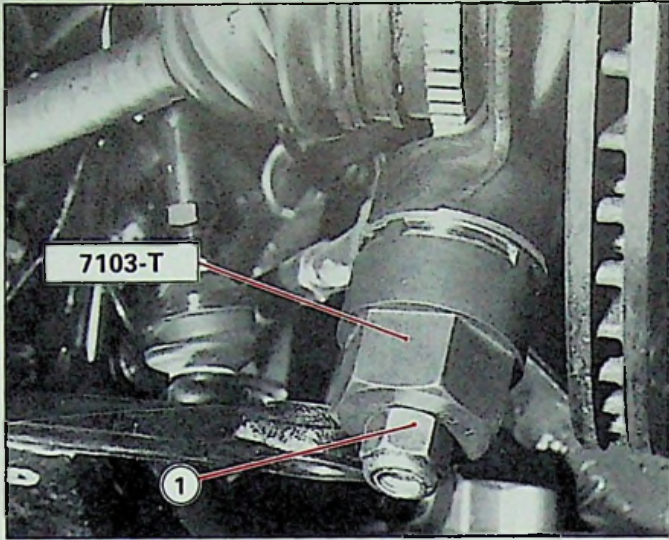

88-508

I

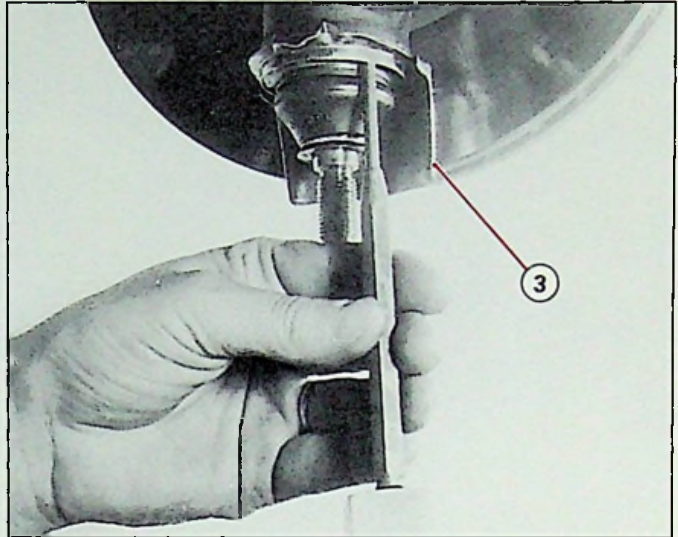

89-1131

IV

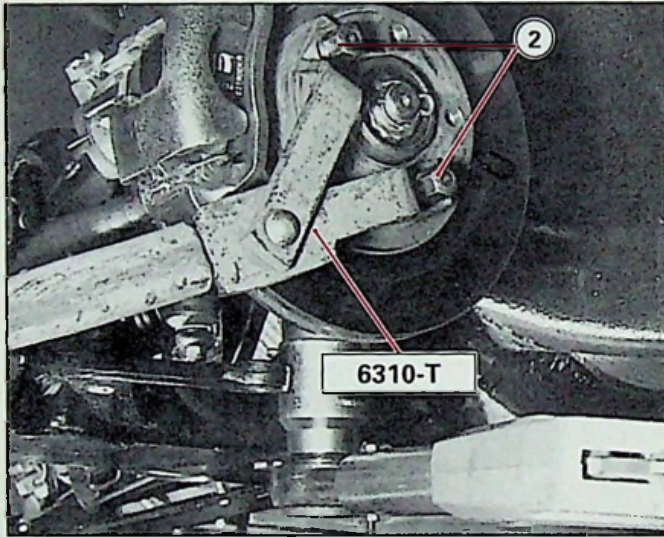

88-506

II

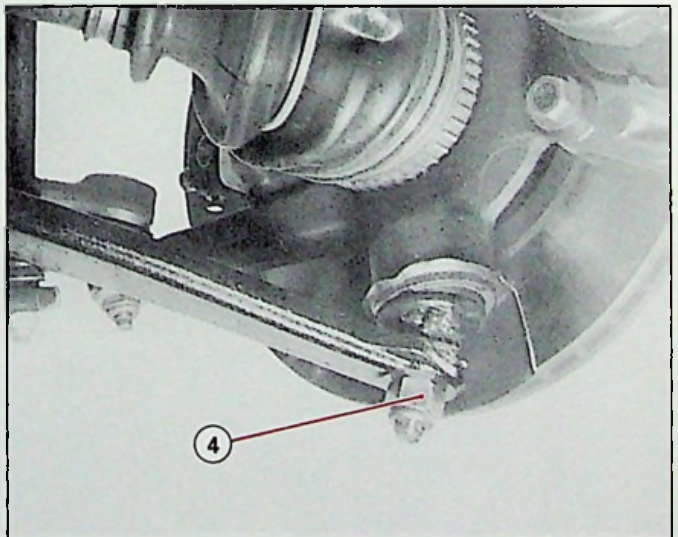

89-1127

V

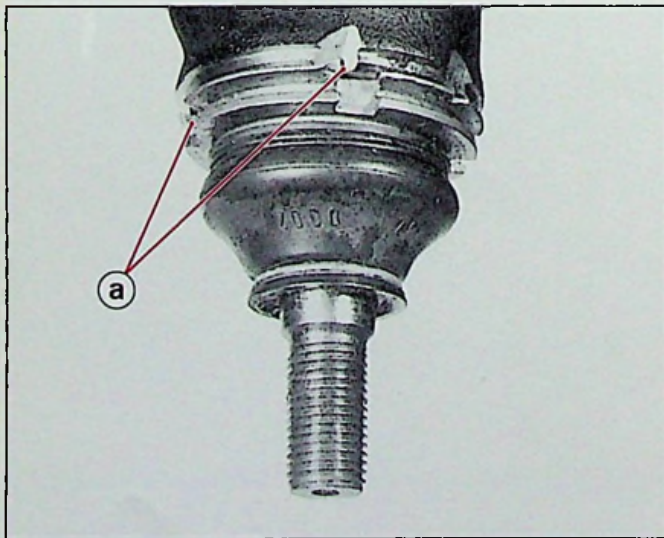

89-1149

III



7

DEPOSE ET POSE D'UNE ROTULE
INFERIEURE SUR VEHICULE

XM
413-1/2

5

POSE

Placer, Fig. I, la rotule NEUVE dans l'outil 7103-T et la maintenir à l'aide de l'écrou (1).

Eviter toutes blessures, même minimales, du caoutchouc de la rotule.

Placer, Fig. II, l'outil 6310-T et serrer les vis de roue (2).

Maintenir, Fig. II l'effet de couple, à l'aide d'une barre pendant le serrage de la rotule.

Serrage : 25 mdaN

Freiner, Fig. III, la rotule par rabattement du métal dans les encoches « a ».

Poser, Fig. IV la tôle de protection thermique (3).

Accoupler, Fig. V la rotule au bras inférieur.

Essuyer la queue de rotule, ne pas utiliser de solvant.

Serrer, Fig. V l'écrou NYLSTOP NEUF (4).

Serrage : 4,5 mdaN

Poser la roue.



7

ESSIEU AVANT

XM
416-1/1

1

OUTILLAGE PRÉCONISÉ

6310-T : Appareil d'immobilisation du moyeu.

1892-T : Arrache rotule.

DEPOSE ET POSE D'UN PIVOT AVANT



DEPOSE

Lever et caler l'avant du véhicule, roues avant pendantes.

Ouvrir la vis de purge du conjoncteur-disjoncteur.

Placer la commande de hauteur sur la position «BASSE».

Véhicule DIRAVI : par sécurité, vider l'accumulateur de frein.

Laisser le frein de parc desserré pendant l'opération.

Déposer, Fig. I, II et III :

- la roue et déconnecter les témoins d'usure (1) des plaquettes de frein.
- la goupille (2) et le frein d'écrou.
- l'écrou, immobiliser le moyeu à l'aide de l'outil 6310-T.
- le support de flexible de frein (3).

A.B.S., **Fig. III** : déposer la vis du support capteur (4) et le déflecteur (5).

Dégager, Fig. IV de l'étrier : la gaine et le câble (6).

Déposer, Fig. IV et V :

- les deux plaquettes.
- les deux vis de fixation (7) de l'étrier, et suspendre l'ensemble (8).
- le disque de frein.

Désaccoupler, Fig. V :

- la rotule du bras inférieur (9) et la rotule de direction (10) à l'aide de l'extracteur 1892-T. (*laisser l'écrou en place afin de protéger le filetage*).



7

XM
416-1/1

3

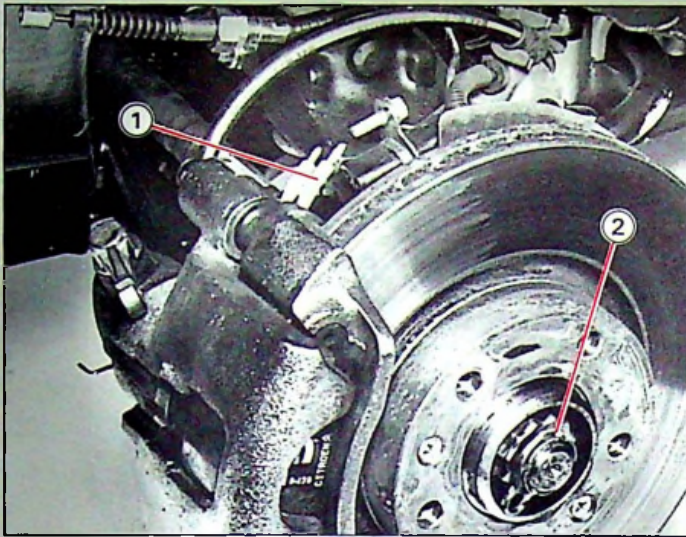

88-483

I

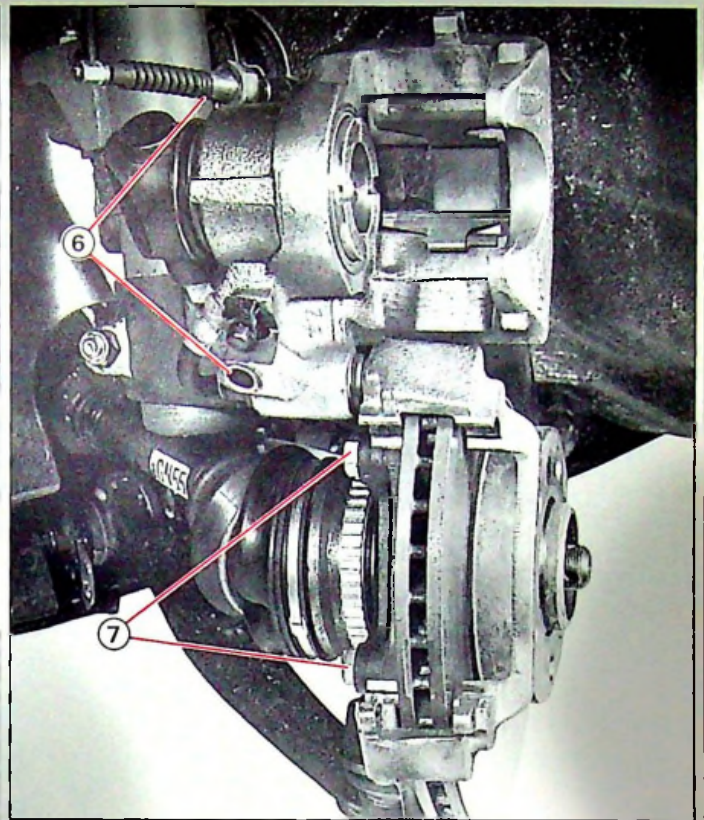

89-127

IV

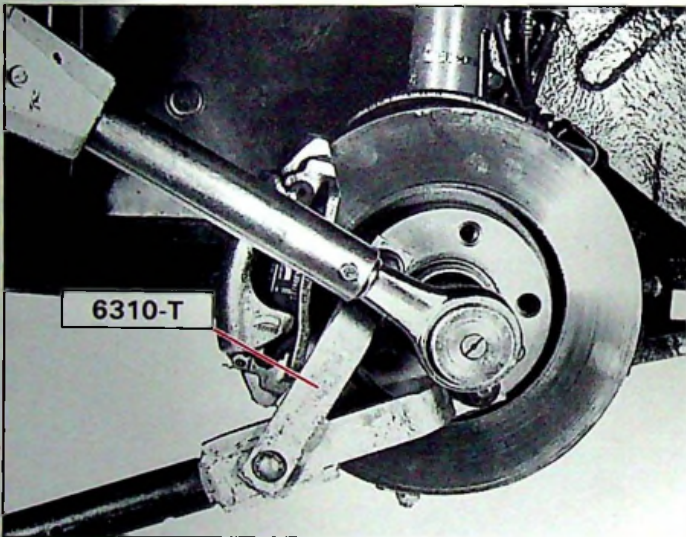

89-129

II

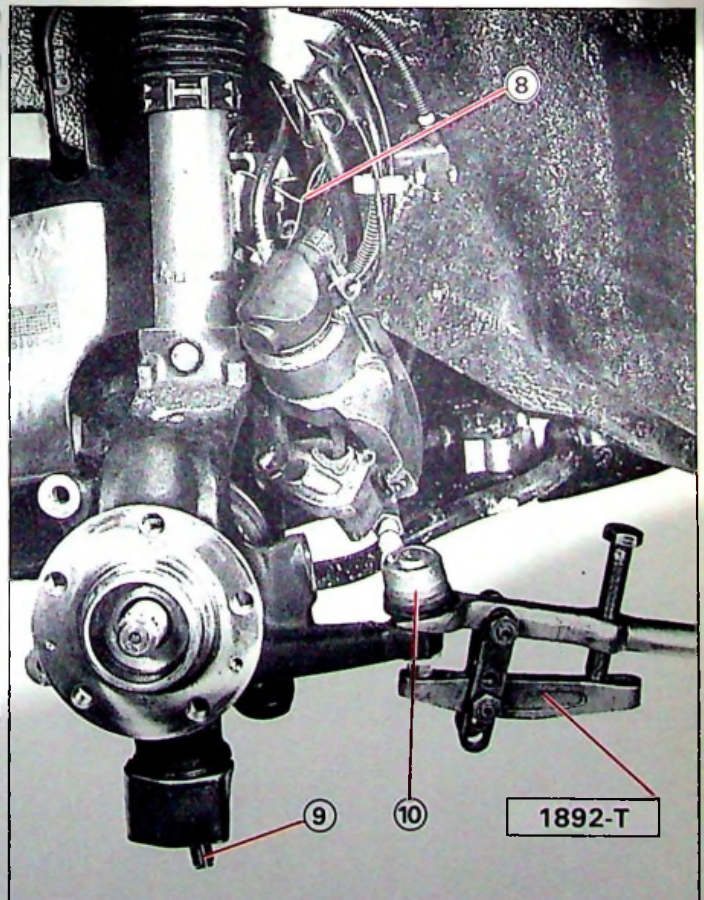

89-131

V

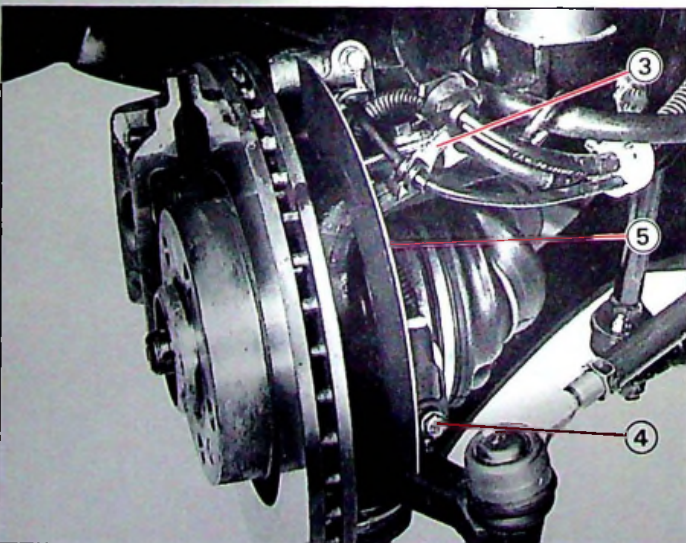

89-125

III

1892-T

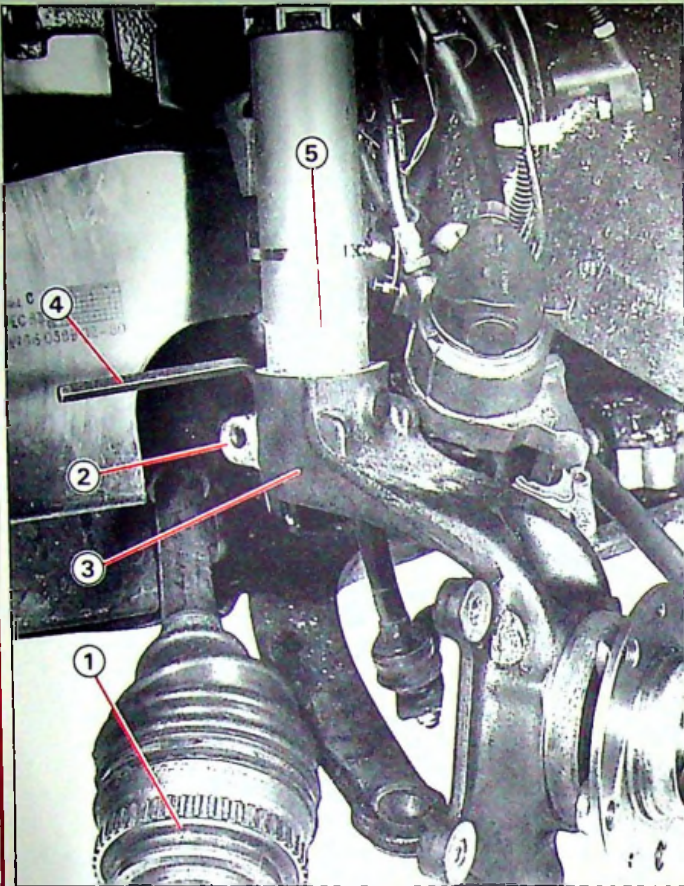

89-123

I

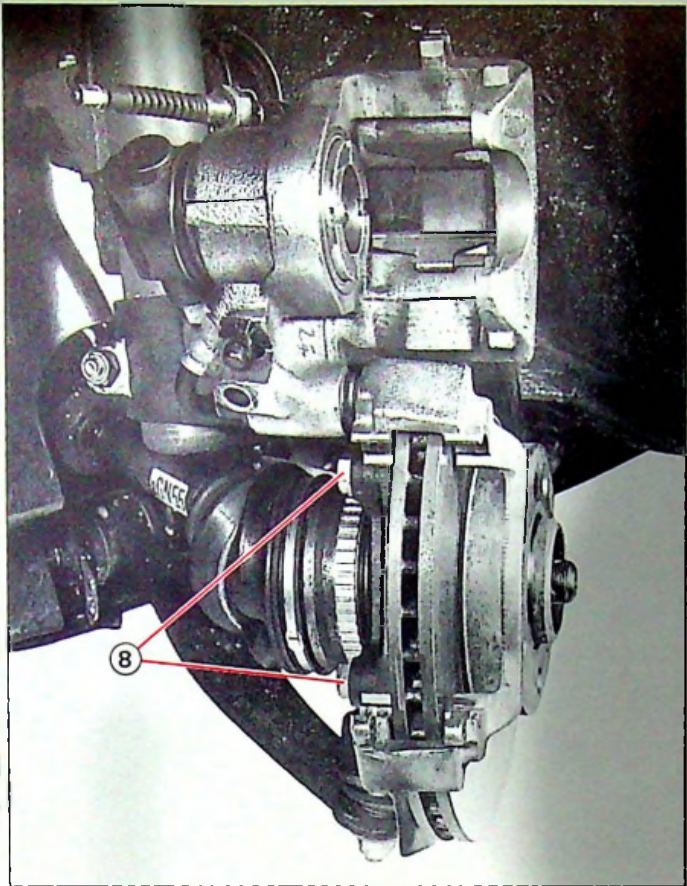

89-127

III

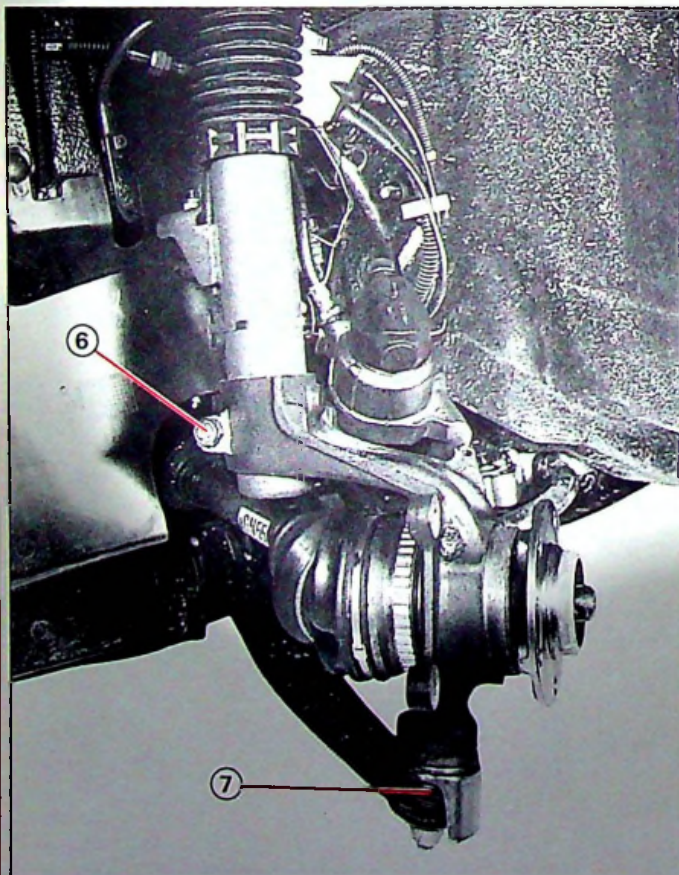

89-132

II

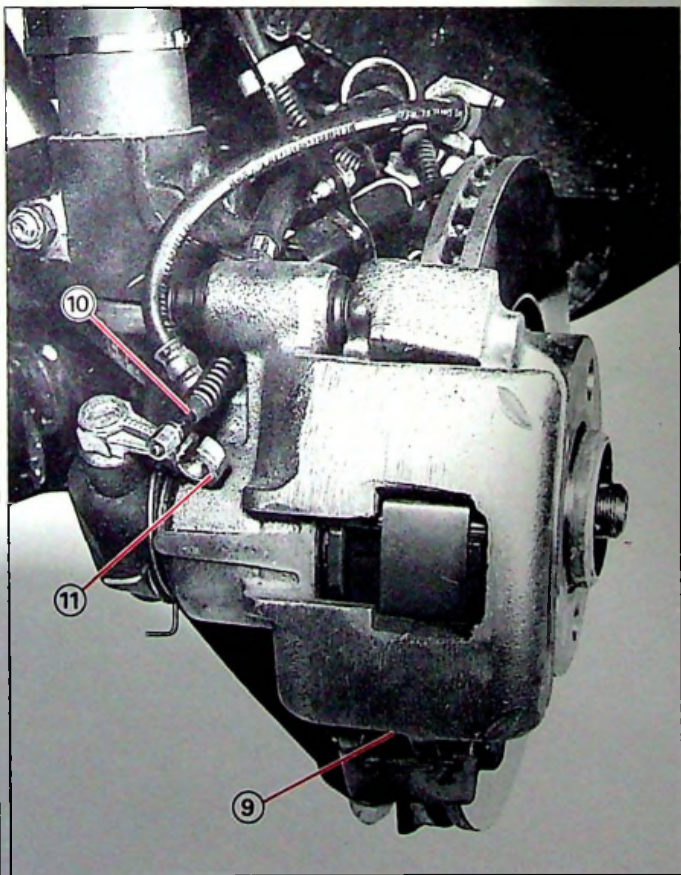

89-133

IV



7

DEPOSE ET POSE D'UN PIVOT AVANT

XM
416-1/1

5

Dégager, Fig. I : la transmission (1), du moyeu.

Déposer la vis (2) de la mâchoire du pivot.

Ecarter la mâchoire (3) à l'aide d'une clé ALLEN de 8 mm (4).

Déposer le pivot.

POSE

Ecarter, Fig. I : la mâchoire du pivot à l'aide d'une clé ALLEN de 8 mm (4).

Engager l'élément de suspension en butée (5) et centrer le tenon dans la fente de la mâchoire.

Déposer la clé ALLEN.

Poser, Fig. II : la vis (6) avec un écrou NYLSTOP NEUF.

Serrage : 5,2 mdaN

Engager, Fig. I : la transmission (1) dans le moyeu.

Accoupler, Fig. II : la rotule (7) du bras inférieur (essuyer la queue de rotule, ne pas utiliser de solvant).

Serrage : 4,5 mdaN NYLSTOP NEUF.

Poser, Fig. II et III :

- le disque de frein.
- l'étrier de frein.
- les deux vis (8) de l'étrier.

Serrage : 10,5 mdaN

- les deux plaquettes de frein.

Refermer l'étrier de frein (dans certains cas, il est nécessaire de repousser le piston de frein.

(Voir (11), op. 451-1/1)

Poser, Fig. IV :

- la goupille et l'épingle (9).
- le support de flexible.

A.B.S. : poser le déflecteur et le capteur.

Connecter les fils témoins d'usure des plaquettes de frein.

Passer la gaine et le câble de frein de parc (10) dans l'étrier et accoupler le câble au levier (11).

Poser :

- l'écrou de la transmission (face et filet graissés).

Serrage : 32 mdaN

- le frein d'écrou et la goupille.
- la roue.

Serrer la vis de purge du conjoncteur-disjoncteur.



7



XM
416-3/1

1

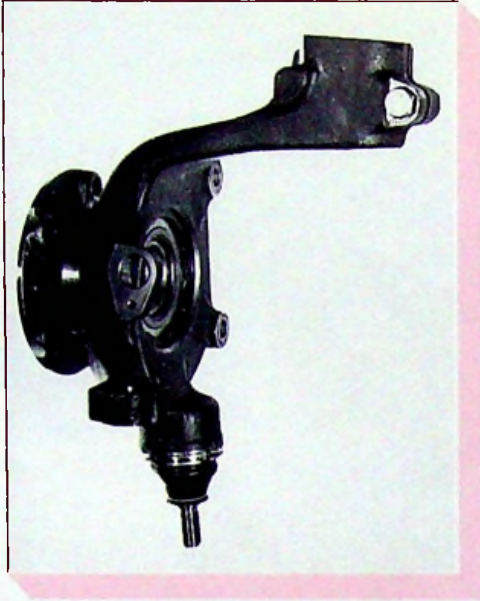

88-571

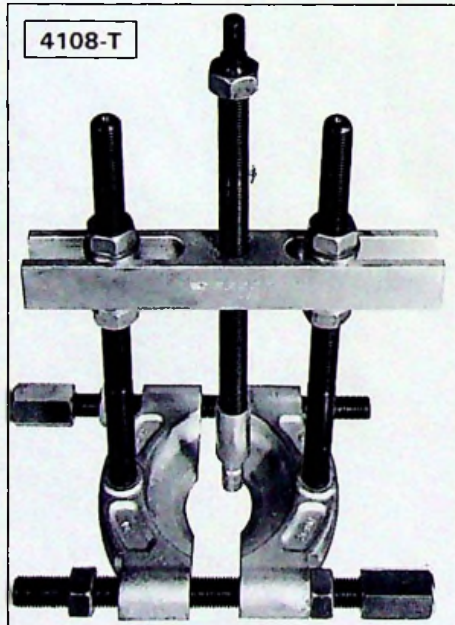
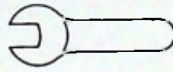

4108-T

88-120

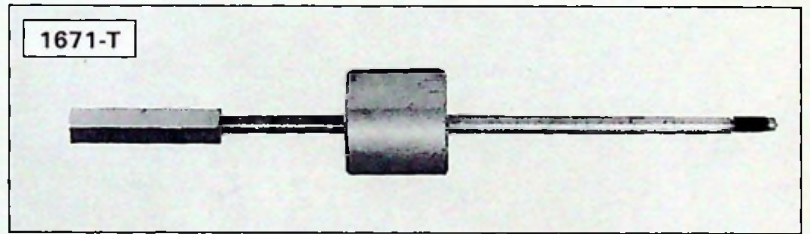

1671-T

13-551

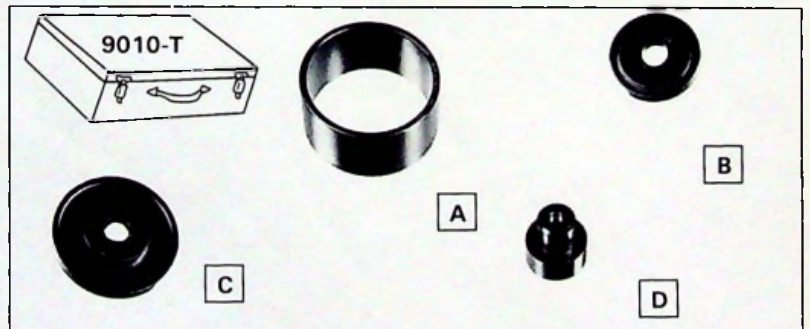

88-661

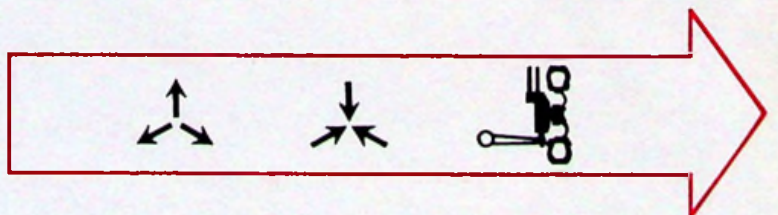



88-689

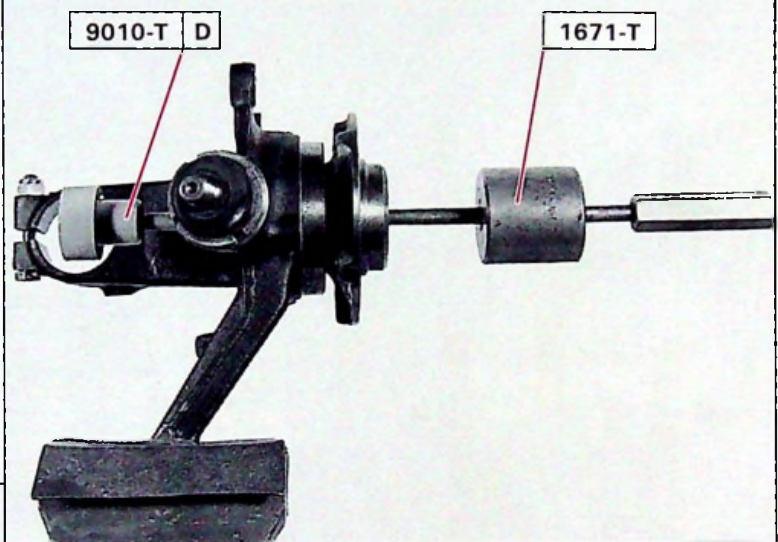

88-687

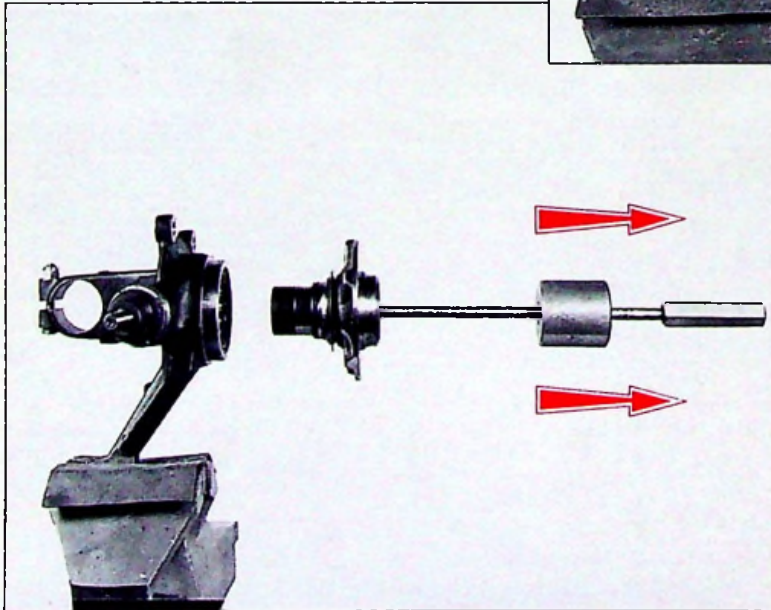

88-688



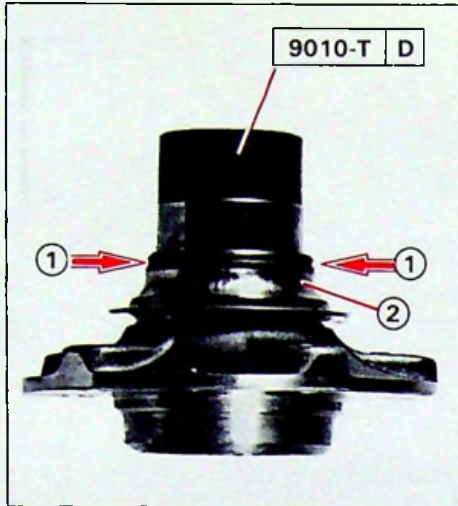

88-688

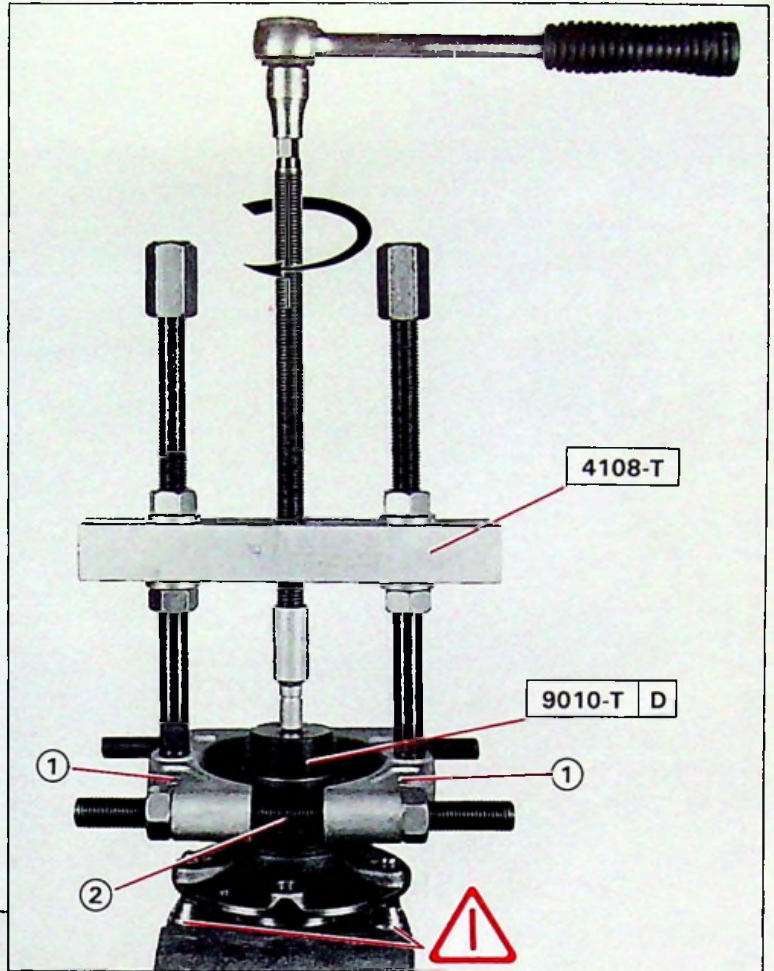

88-704

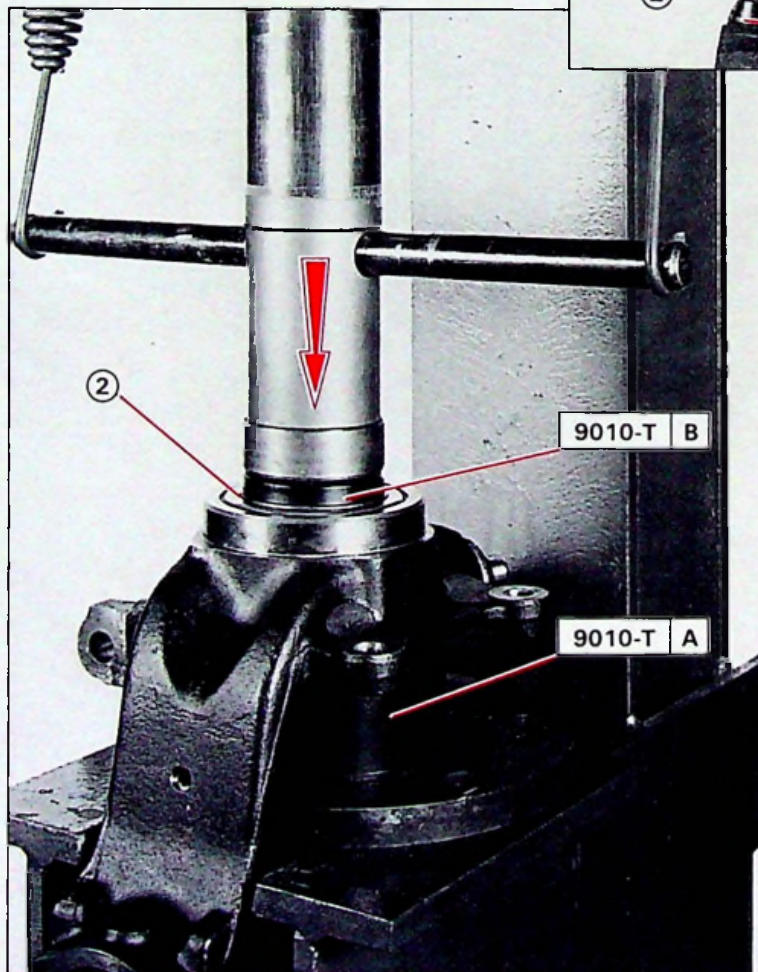

88-710

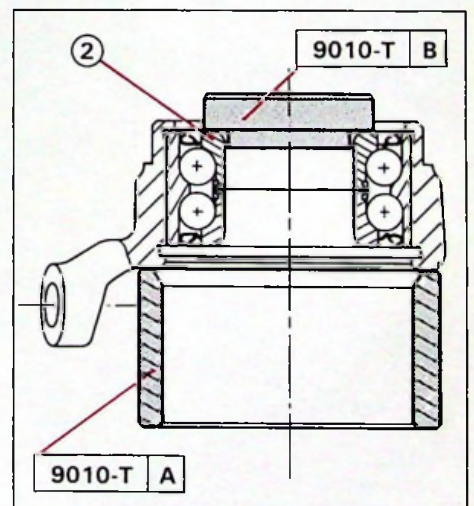

Y.41-3

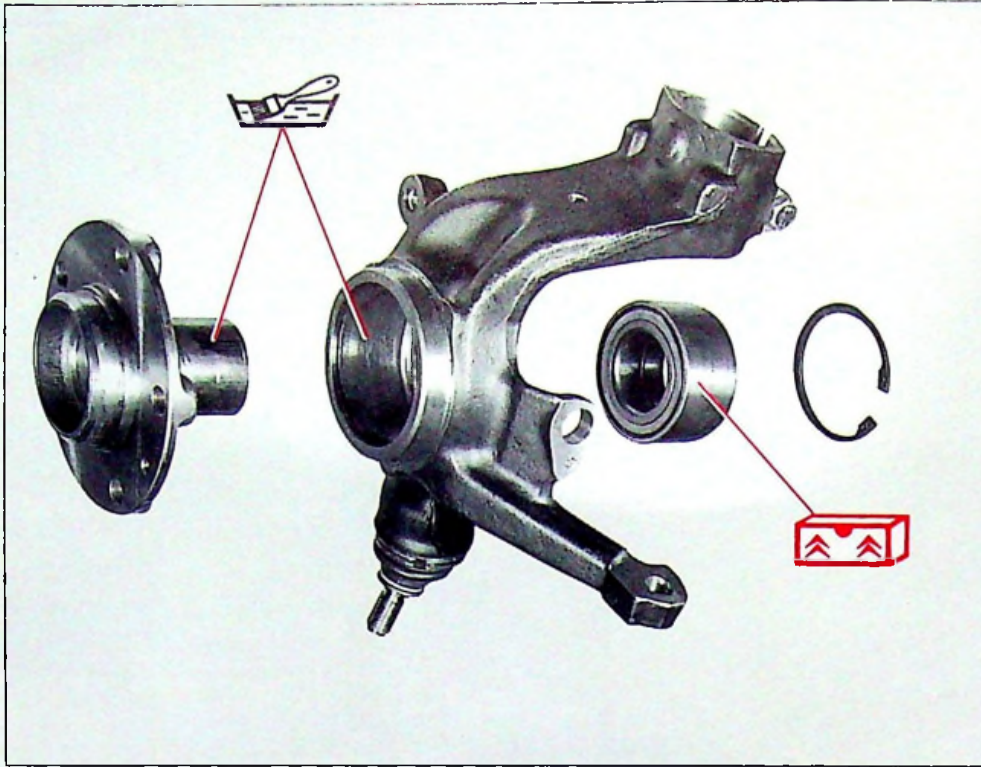

88-708



88-711

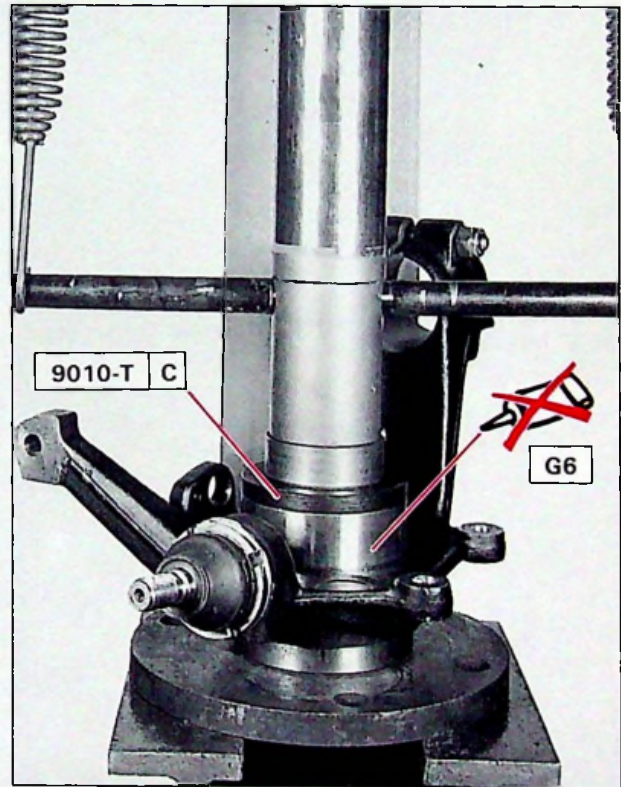

88-707





7

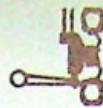

XM
416-3/1

5

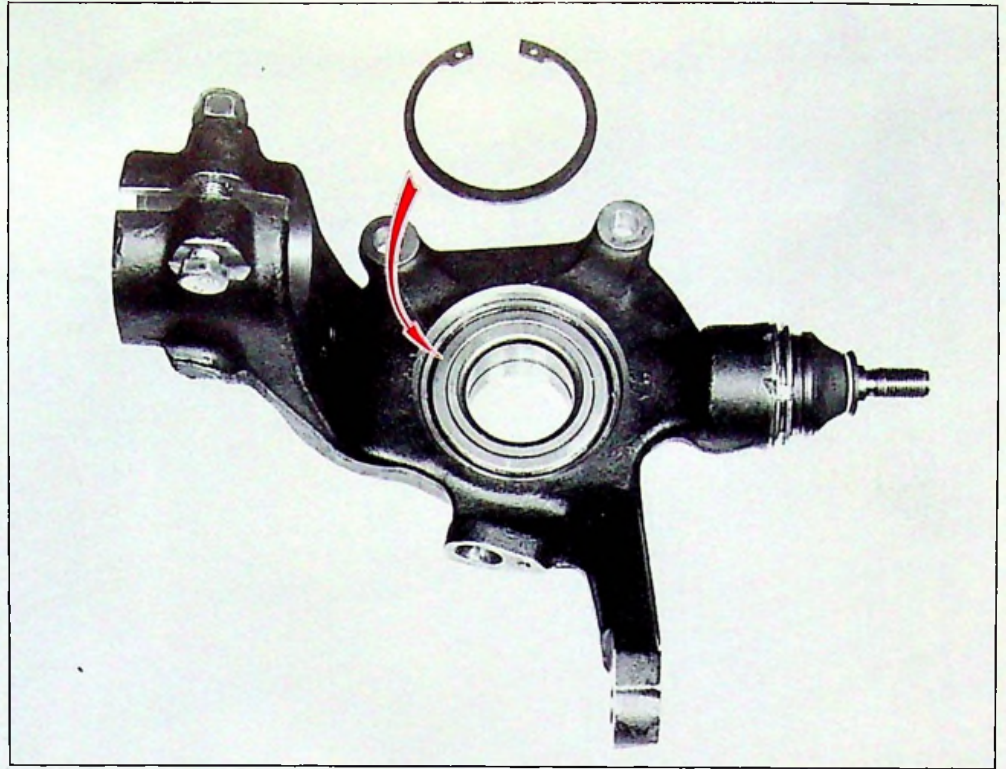

88-749

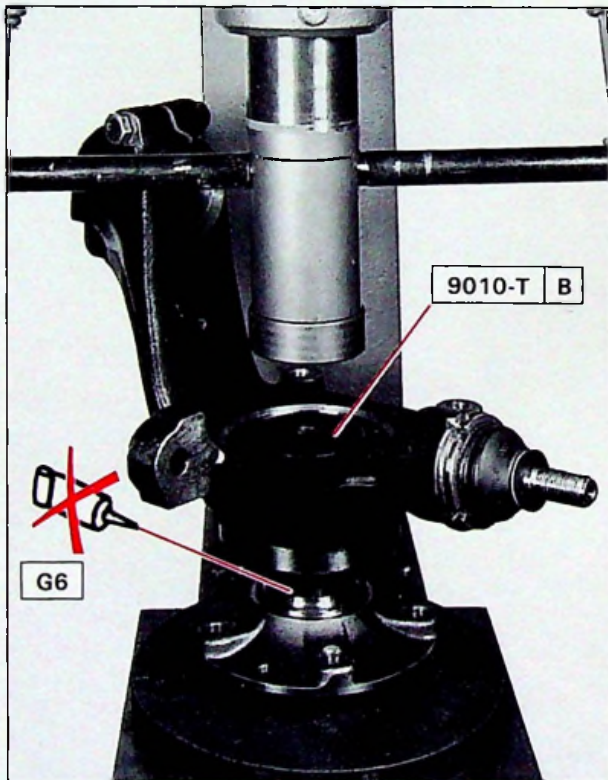

88-706

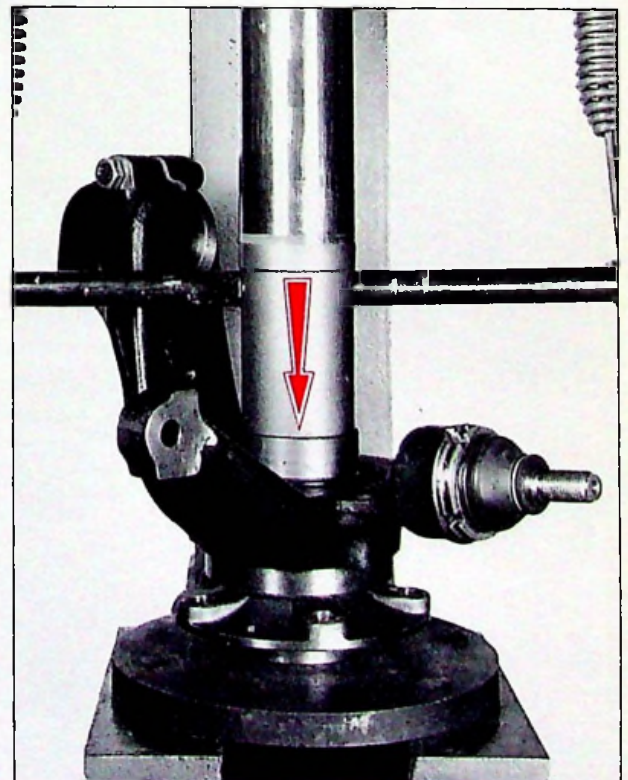
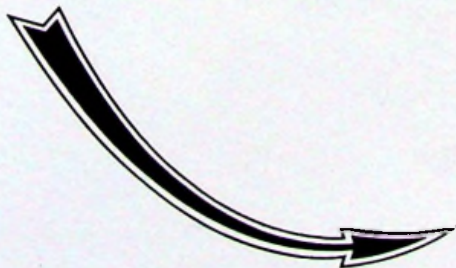

88-709

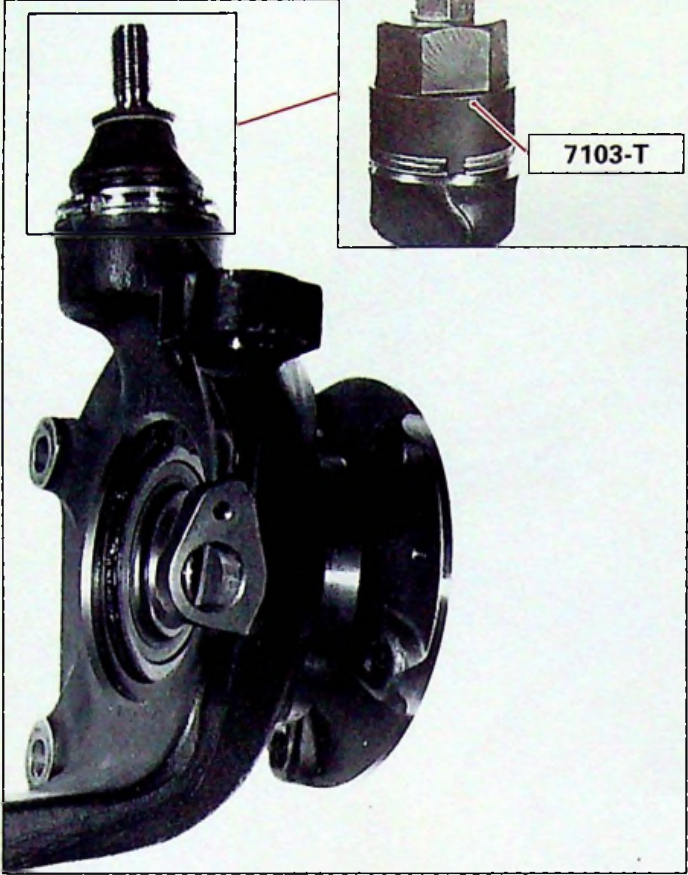

88-571



7103-T

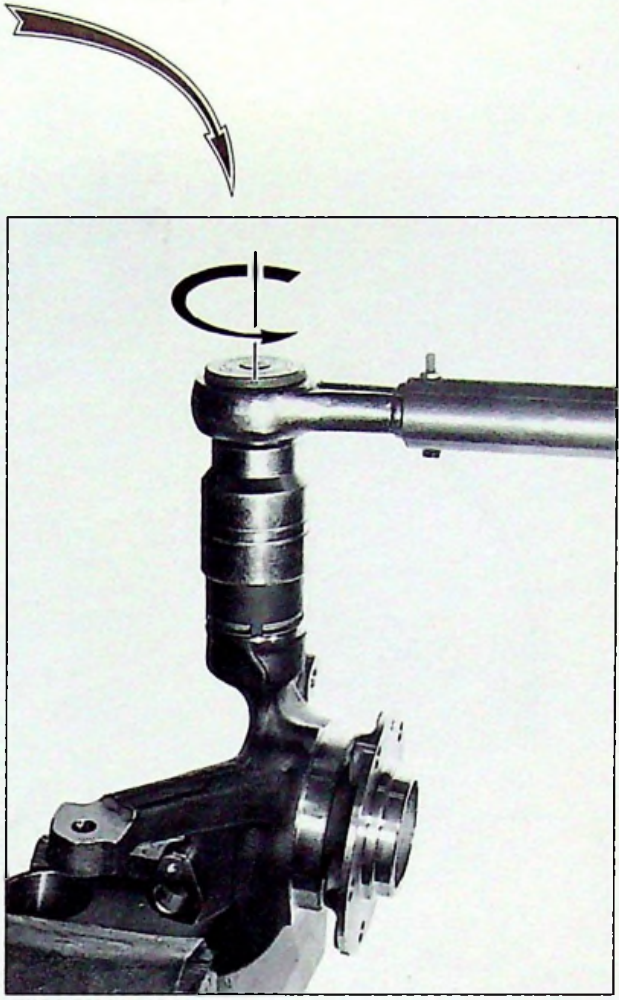

89-1150

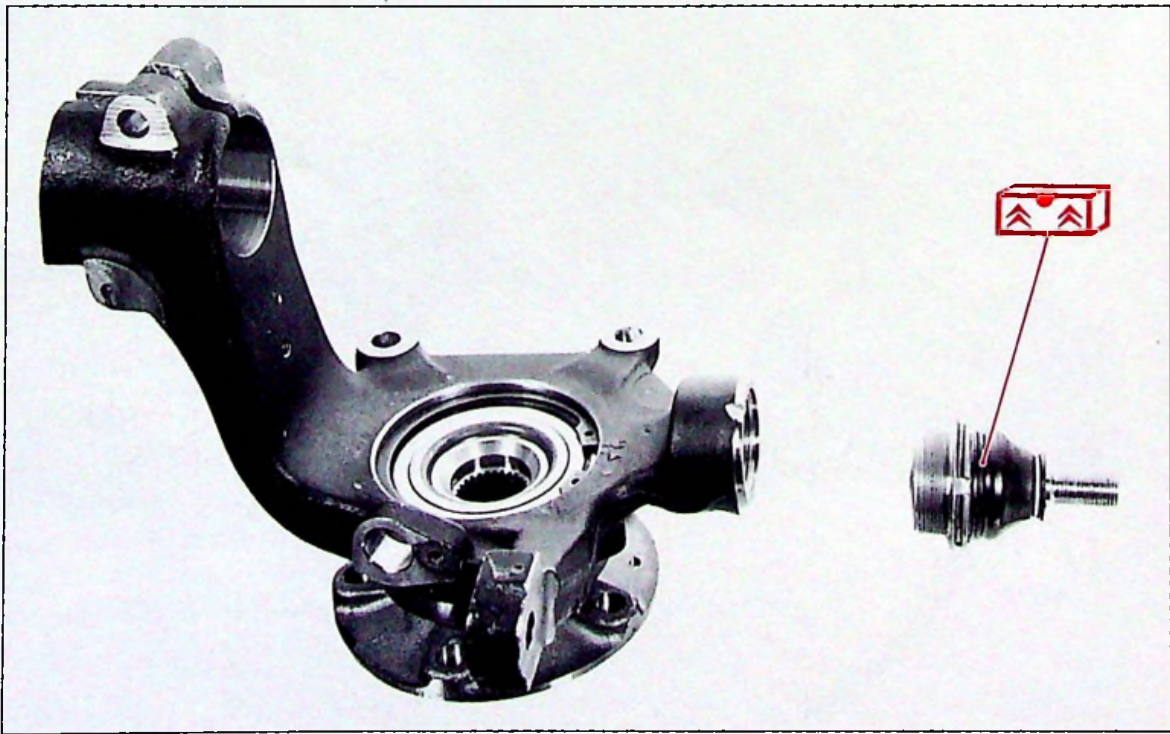

89-1152



7

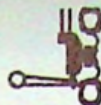

XM
416-3/1

7

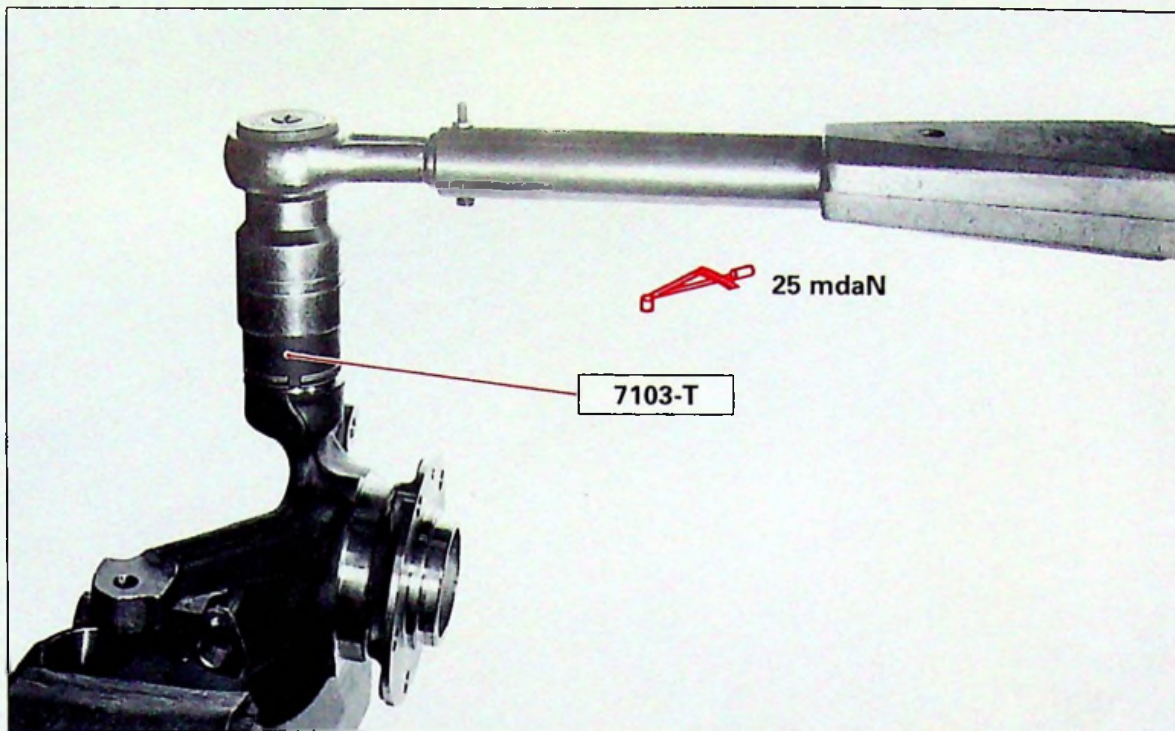

89-1150

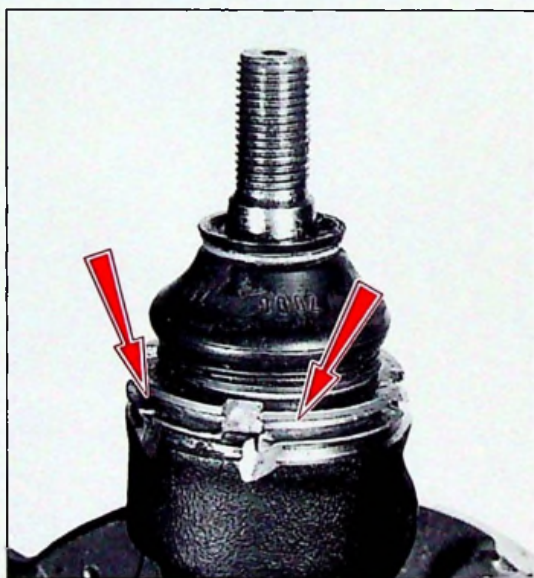

89-1149

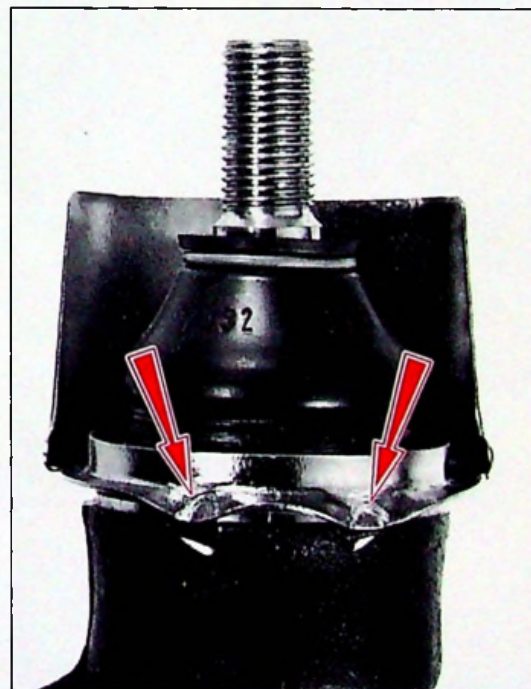

89-1517

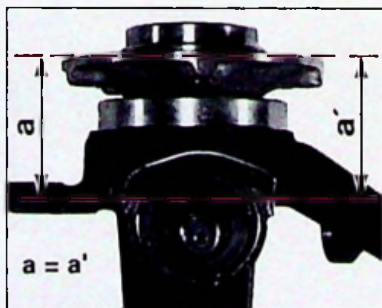

89-1451



7

ESSIEU AVANT

XM
418-1/10

1

OUTILLAGE PRECONISE

Stations pour vidange des réservoirs carburants.

VAC - 300 (Essence - Gazole)

(N° PR - EQP. 000 023)

VAC - 150 (Essence sans plomb)

(N° PR - EQP. 000 082 A)

Station mobile d'atelier de charge FREON

(N° PR : EQP. 000 030)

Détecteur de fuites de FREON

(N° PR : EQP. 000 031)

7504-T : Pince pour dépose des pions plastique

9004-T : Protecteurs pour puits d'aspiration et réservoir L.H.M.

9012-T : Piges de centrage (*du coffret 9010-T*)

9009-T : Barres de levage caisse

9026-T : Support inférieur moteur/boîte sur véhicule

9027-T : Supports essieux avant et arrière

9033-T : Têtes spécifiques **XM**

*DEPOSE ET POSE DES ESSIEUX AVANT
ET ARRIERE (dépose de la caisse)*



DEPOSE

Positionner le véhicule sur un pont à deux colonnes.

Reculer les sièges avant au maximum.

Placer la commande de hauteur en position "BASSE".

Faire chuter la pression des circuits hydrauliques.

(Voir  XM 390-0/1)

(chasser le maximum d'huile en comprimant la suspension).

Vidanger Fig. I et II.

- le réservoir carburant (VAC - 150)
- le circuit de réfrigération.
(Voir  XM 642-00/1)
- le circuit de refroidissement
moteur (radiateur et bloc moteur)

Déposer :

- la batterie.
- les quatre roues.
- les pare-boue avant (droit et gauche).
- l'enjoliveur inférieur de baie de pare-brise.
- le cache boîtier admission

Désaccoupler Fig. II le câble  d'ouverture capot.

Débrancher les connecteurs.

Déposer la façade (10 vis).

Côté gauche

Déposer le filtre à air.

Débrancher les faisceaux électriques.

Déposer le réservoir L.H.M
(9004-T : protecteurs pour puits d'aspiration)

Désaccoupler Fig. III les colliers  de maintien des faisceaux autour du bac batterie.

Déposer le bac batterie.

Désaccoupler Fig. IV et V les deux écrous (1) de maintien canalisation climat.



7

XM
418-1/10

3



89-1655

I

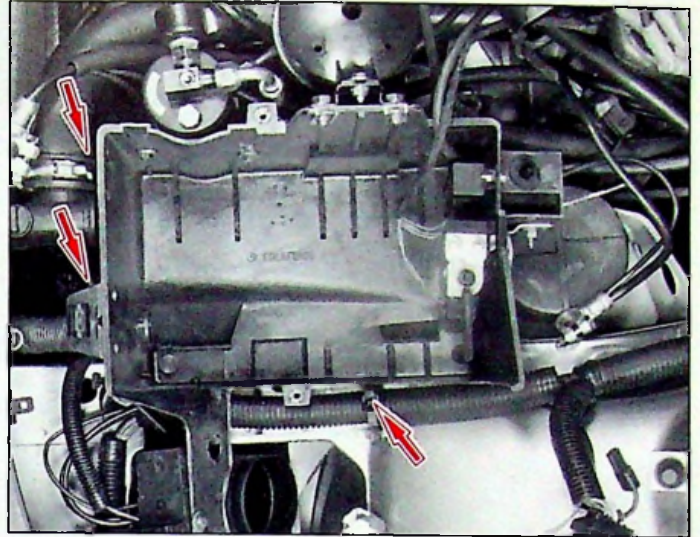

89-173

III

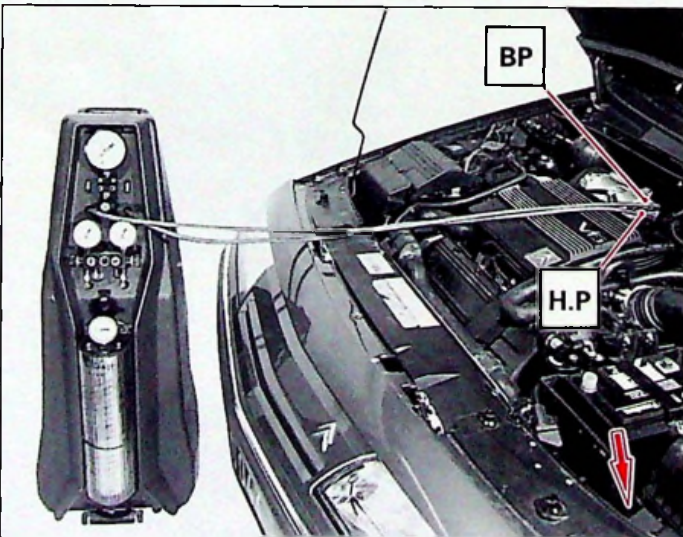

89-1656

II

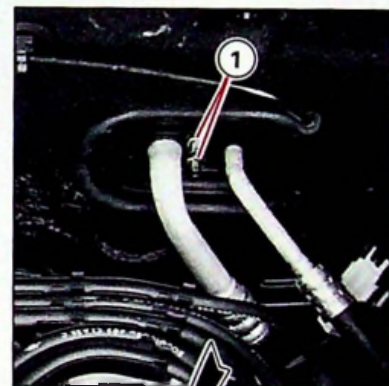

89-448

IV



89-447

V



89-512

I

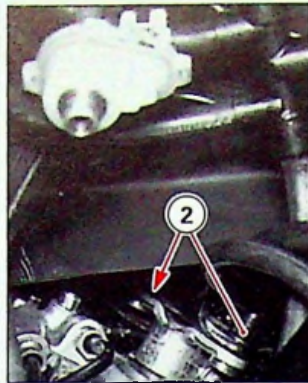

89-518

II

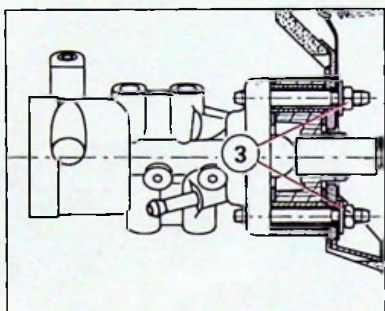

Y.45-1

III



88-491

VI

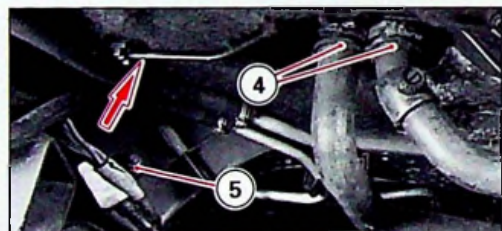

89-1323

IV



89-506

VII

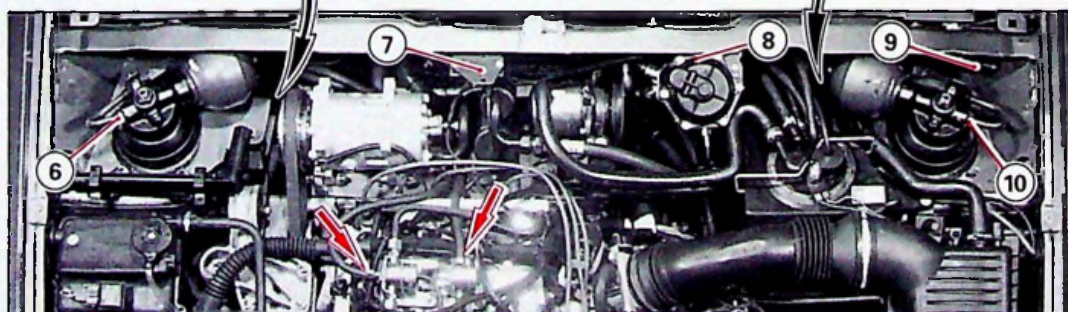

89-79

V



7

Côté gauche (Suite)

Désaccoupler :

- La vis (1) de la colonne de direction Fig. I.
- Les deux écrous (2) de la bride de direction Fig. II
(repousser celle-ci vers l'habitacle).
- Les deux écrous (3) du doseur compensateur Fig. III.
- Le câble d'accélérateur.
- Le câble compteur.
- Le câble d'embrayage.
- L'alimentation (10) suspension Fig. V.
- L'alimentation (11) frein Fig. VI.

Déposer :

- La sphère.
- Les pattes support (12) de l'alimentation suspension Fig. VII.
- Les quatre écrous de l'élément suspension.
- Les deux vis (9) de fixation du boîtier de réglage "LIGNE DROITE" Fig. V.
- Les deux vis (8) de fixation du régulateur centrifuge Fig. V.

Côté droit

Déboîter Fig. V l'arrivée et le retour essence

Débrancher les différents connecteurs.

Déposer Fig. V.

- Le boîtier calculateur.
- La nourrice d'eau.
- Le boîtier capteur (7) de pression absolue.
- La courroie du compresseur de réfrigération.
- Le compresseur et la capacité tampon.

Déboîter Fig. IV les durits (4) de chauffage.

Désaccoupler Fig. V et VI.

- L'alimentation (6) suspension.
- L'alimentation (11) frein.

Déposer Fig. IV.

- La sphère.
- les pattes support (5).
- Les quatre écrous de l'élément porteur.

Tablier

Dégrafer Fig. IV le tube hydraulique

Côtés droit et gauche

Dégrafer du passage de roue.

- La canalisation climat.
- Les faisceaux électriques.
- Les tubes hydrauliques.



Sous caisse

Déposer Fig. V le support (8) d'échappement.

Désaccoupler le pot d'échappement.

Dépose de la tige de commande de hauteur.

Déposer Fig. I, II et III.

- L'écran thermique (1) 
- Le guide (2) de la commande de hauteur avant.
- Le clips (3).
- La tige avant (6).
- La rondelle (4) de frottement.
- La tige arrière (5).

Désaccoupler les biellettes de passage de vitesses.

Déposer Fig. VI la commande (10) de vitesses.

Dégrafer Fig. V le faisceau (9) de la sonde à oxygène.

Déposer Fig. VII.

- Le guide (11) câble de frein de parking.
- Le frein de parking.

Accoupler le pot d'échappement.

Désaccoupler Fig. IV et VIII les peignes (7) et  de maintien des tubes hydrauliques.

Dégrafer le faisceau A.B.S.



7

XM
418-1/10

7

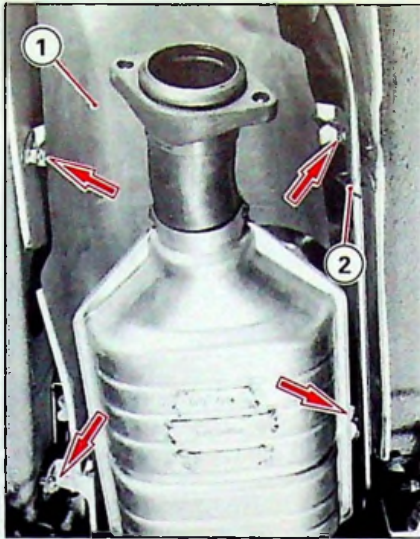

89-565

I

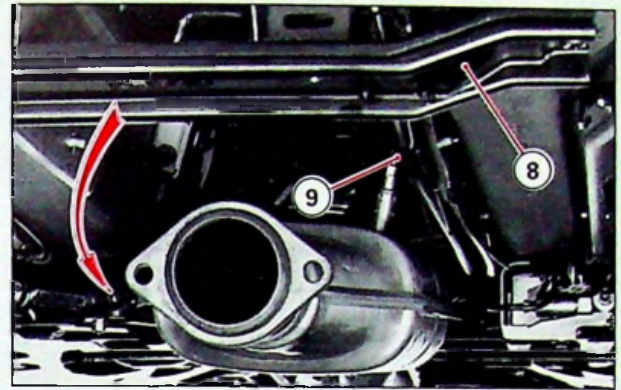

89-554

V

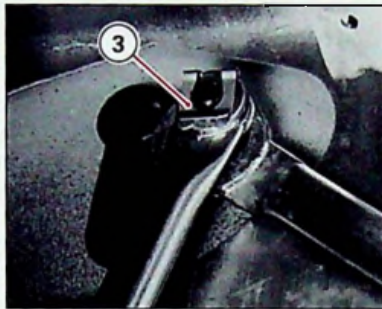

89-566

II

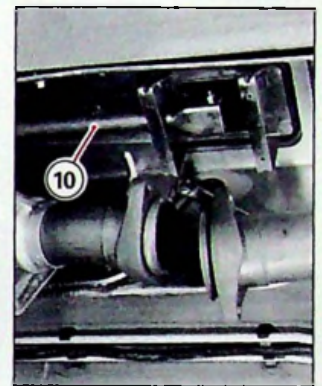

89-1648

VI

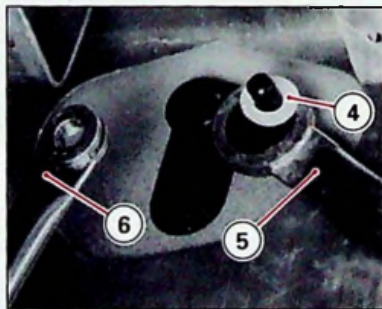

89-567

III

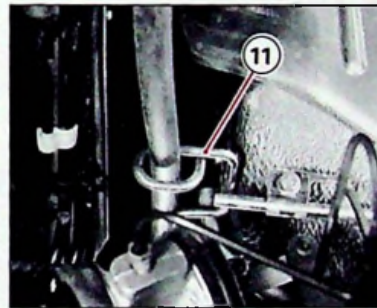

89-1645

VII

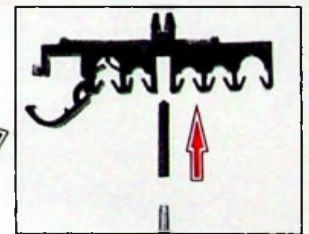

89-547

VIII



89-553

IV

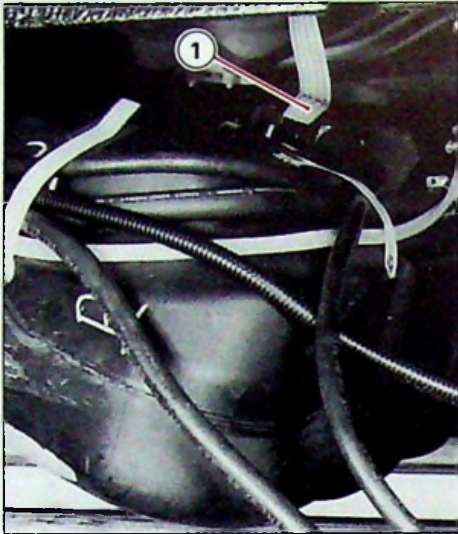

89-555

I

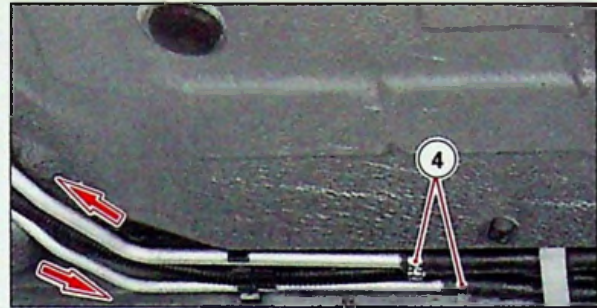

89-552

V

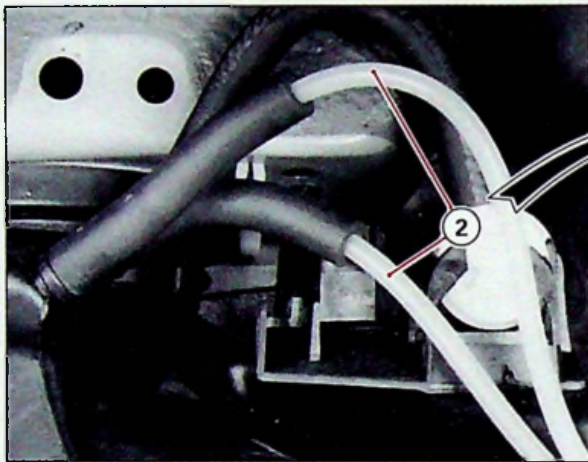

89-563

II



89-586



89-564

III

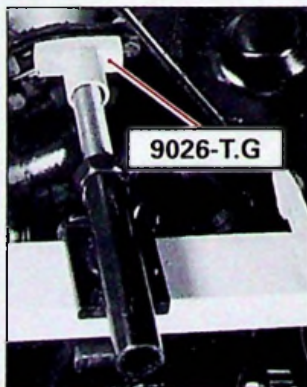

89-1640

IV

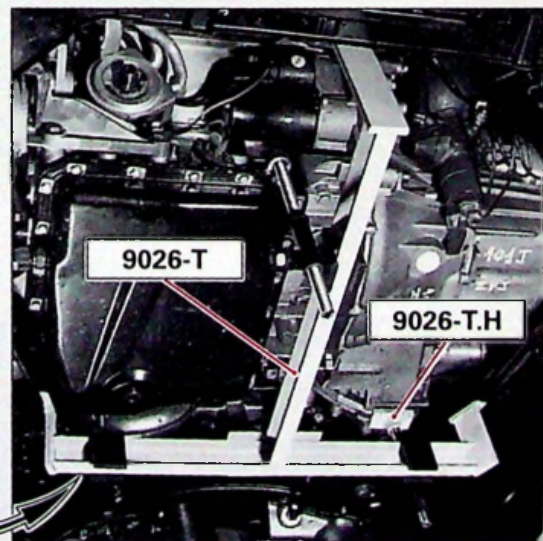

89-1333

VI



7

DEPOSE ET POSE DES ESSIEUX AVANT ET ARRIERE
(dépose de la caisse)

XM
418-1/10

9

Essieu arrière

Déposer :

- La roue de secours et son support.
- Le support caoutchouc du silencieux arrière.

Débrancher Fig. I le connecteur **(1)** de pompe à essence.

(Trappe sous banquette arrière).

Poser Fig. IV et VI le support inférieur moteur/boîte 9026-T.

Déboîter Fig. II, III et V

- L'arrivée et le retour **(4)** carburant.
- Les pare-boue droit et gauche.
- Les tubes **(2)** de mise à l'atmosphère.
- Les manchons **(3)** goulotte réservoir.

**Déposer Fig. III**

Essieu arrière

*(Suite)***Préparation des supports 9027-T et 9033-T Fig. I.****D1, D2** - Supports universels.**E1 à E8** - Têtes spécifiques "XM"
*(Se montent sur supports universels)***Déposer Fig. II** la vis (2).**Positionner** les supports berceau sous le véhicule.**Reposer** le véhicule sur les supports **9027-T**, et vérifier le positionnement des points **E1 à E8**.

- Les quatre vis (3) du berceau.
- Les quatre vis (4) du réservoir à carburant

Essieu avant

Déposer Fig. II les sept vis (1)**Support moteur****Déposer Fig. IV et V.***- côté droit :*

- Les cinq écrous (6)
- La vis (5)
- Le support

- côté gauche : l'écrou (7)



7

XM
418-1/10

11

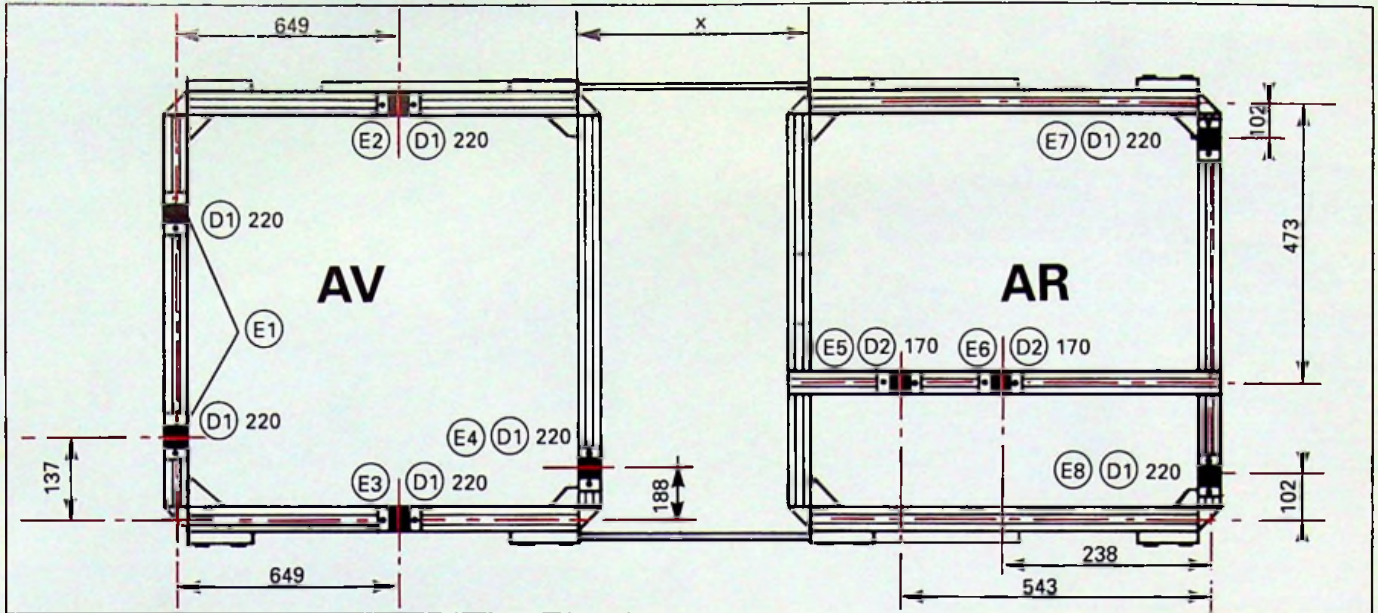

Y.80-32

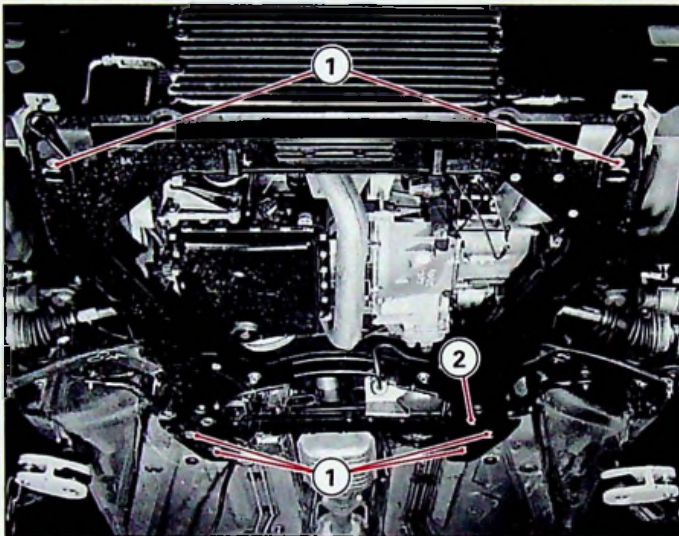

89-1642

II

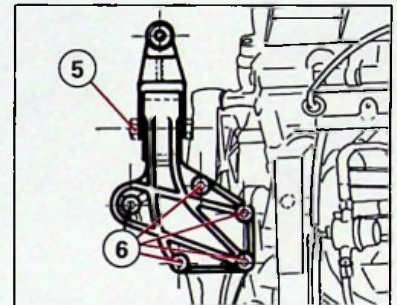

Y.13-2

IV

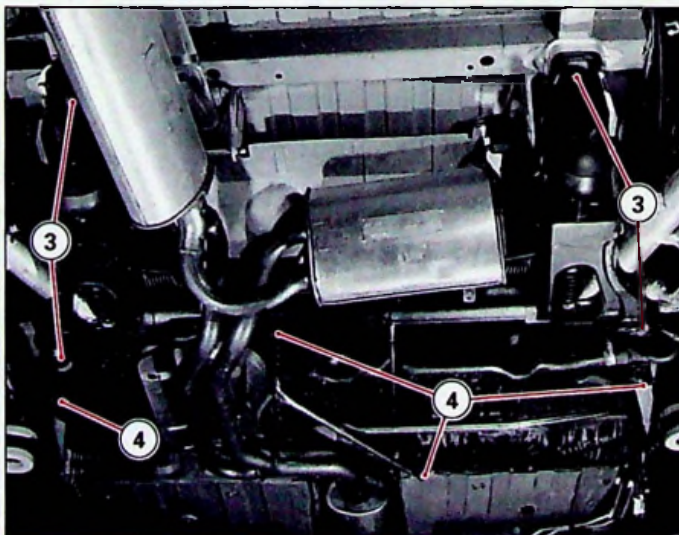

89-1643

III

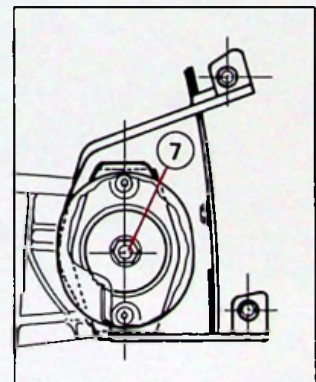

Y.13-2

V

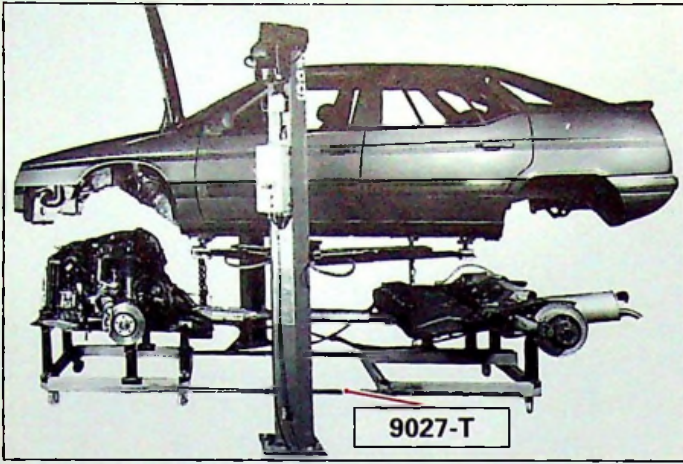

9027-T

89-1429

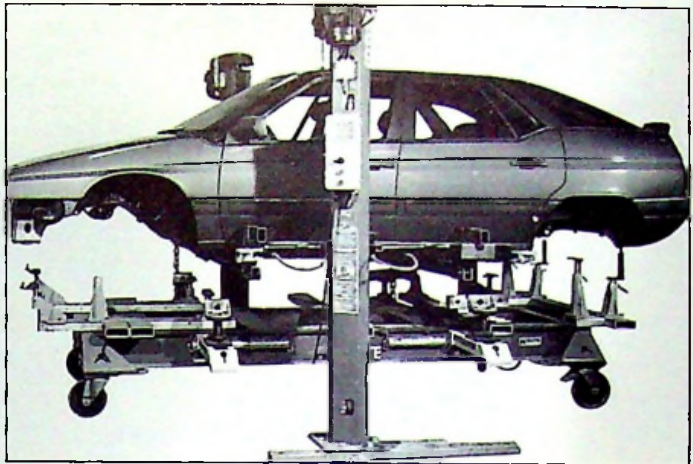

I 89-1613

III

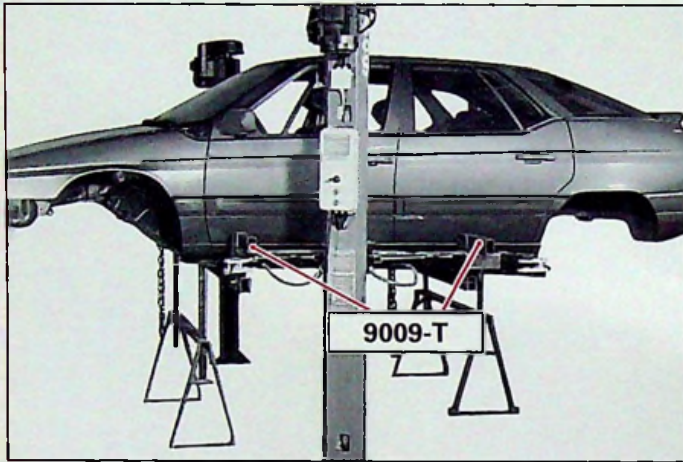

9009-T

89-1625

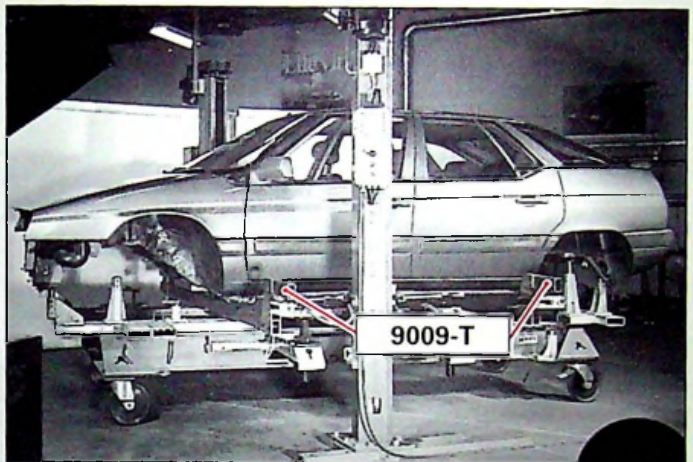

9009-T

II 89-1467

IV

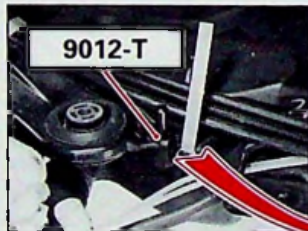

9012-T

89-1619

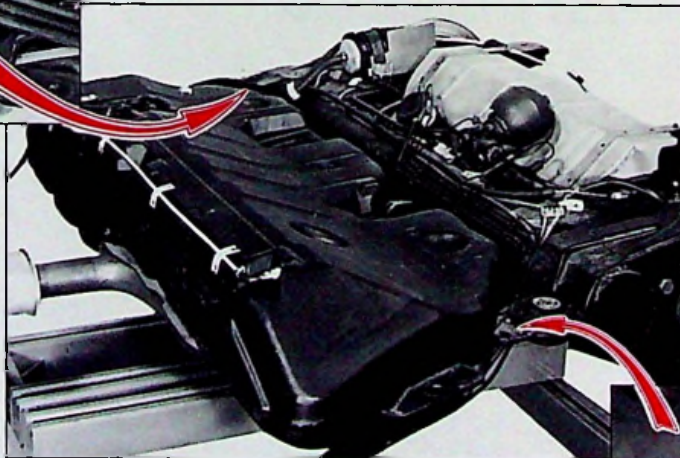

89-1445

V



9012-T

89-1618



7

DEPOSE ET POSE DES ESSIEUX AVANT ET ARRIERE
(dépose de la caisse)

XM
418-1/10

13

(DEPOSE DE LA CAISSE)

POSE

Soulever la caisse en vérifiant les points suivants :

- le réservoir à carburant.
- Le connecteur de pompe à carburant.
- Les éléments porteur.
- Les supports moteur.

Centrer Fig. IV l'ensemble marbre/caisse par rapport aux deux colonnes du pont.

Placer Fig. IV l'outil **9009-T** entre le marbre et la caisse.

Positionner l'outil **9009-T** sur le pont.

Dégager, Fig. I l'ensemble mécanique.

Dégager Fig. III la caisse du marbre.

Reposer Fig. II la caisse sur des tréteaux.

Reposer Fig. II la caisse sur des tréteaux.

Poser Fig. II l'outil **9009-T** sur le pont.

Déposer l'outil **9009-T** du pont.

Soulever la caisse.

Positionner la caisse sur le pont.

Positionner Fig. III le marbre sous la caisse.

Centrer Fig. I l'ensemble mécanique sous la caisse.

Reposer Fig. IV la caisse sur le marbre.

Placer Fig. V les piges **9012-T** de centrage de l'essieu AR.

Déposer l'outil **9009-T** du pont.

Approcher la caisse de la mécanique en vérifiant les points de positionnement suivant :

Dégager la caisse.

- Le réservoir à carburant.
- Le connecteur de pompe à carburant.
- Les éléments porteur.
- Les supports moteur.

**Poser la caisse sur les essieux.****- Essieu avant Fig. I.**

Vérifier le positionnement des tétons (1) de centrage sur caisse.

- Essieu arrière Fig. II.

Vérifier le positionnement des piges 9012-T sur caisse.

Serrage des fixations essieu avant Fig. III.
(Face et filets graissés).

- Les deux vis (2)
(Ø 10 Lg 68)

- Les deux vis (5)
(Ø 10 Lg 45)

- Les trois vis (4)
(Ø 10 Lg 93)

- Sans embase: 4,5 mdaN

- Avec embase: 8 mdaN

Serrage des fixations essieu arrière Fig. IV.
(Face et filets graissés).

- Les deux vis (6)
(Ø 10 Lg 35) } 6 mdaN

- Les deux vis (7)
(Ø 12 Lg 90) } 4 mdaN

Serrer Fig. III les vis suivantes :

Vis (2) (5) et (4).

Soulever le véhicule de 8 cm ≈

Déposer Fig. II les piges 9012-T de centrage.**Serrer Fig. III.**

- La vis (3)
(Ø 10 Lg 93)

- Sans embase 4,5 mdaN
- Avec embase 8 mdaN

Serrage des fixations réservoir essence Fig. IV.

- Les deux vis (9).

- Les deux vis (8).
(LOCTITE FRENETANCH)



7

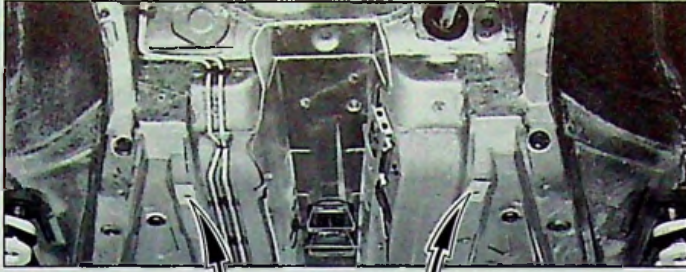

89-1440

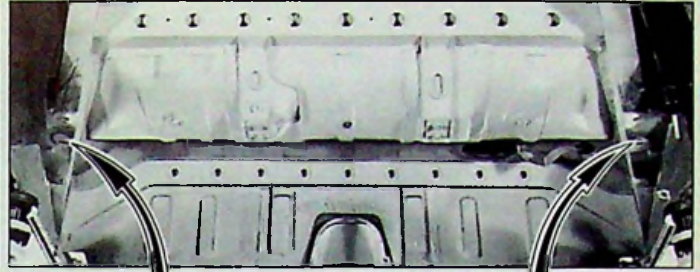

I 89-1441

II

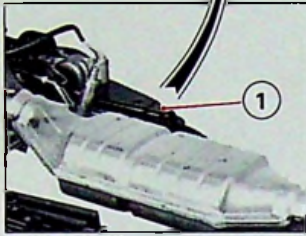

89-1444

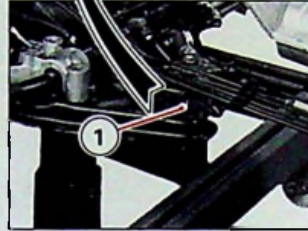

89-1444



89-1618

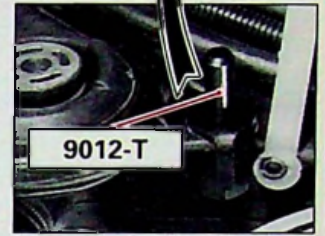

89-1619

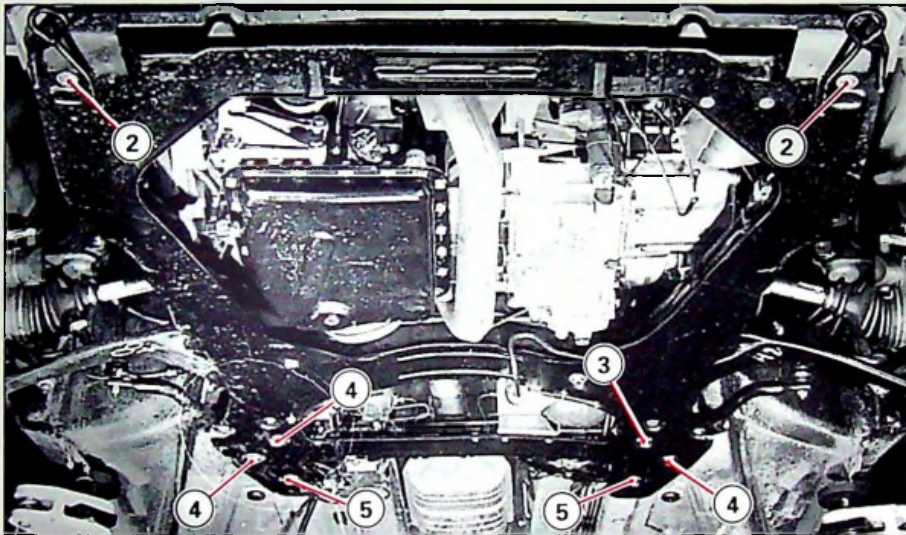

89-1642

III

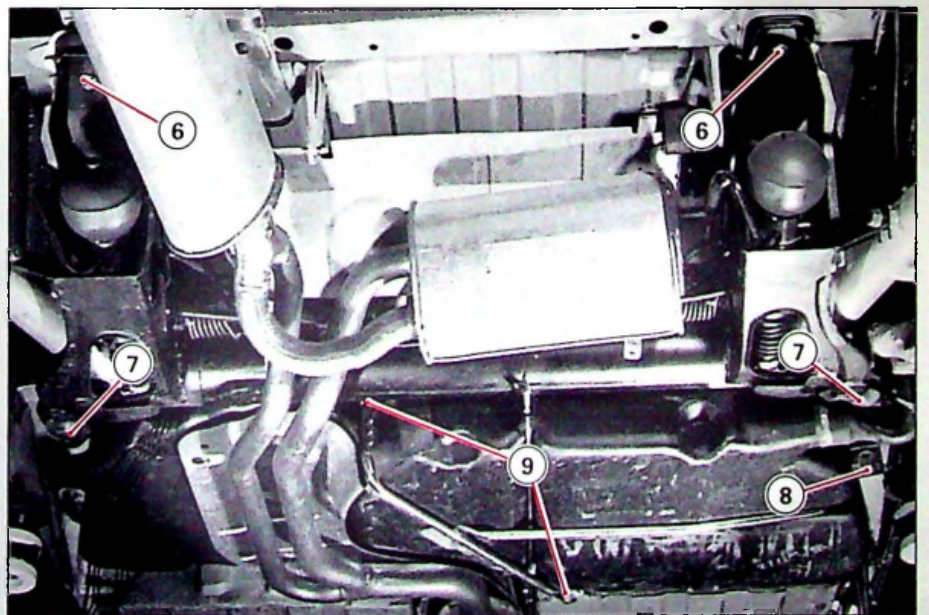

89-1643

IV

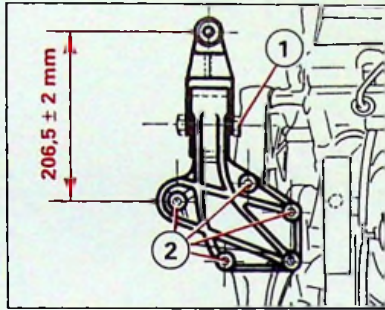

Y.13-2

I

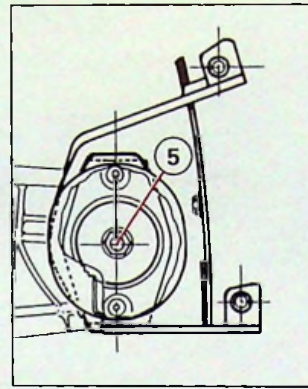

Y.13-2

V

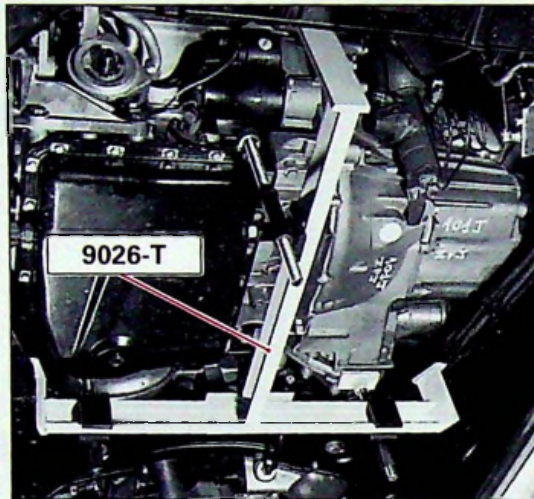

89-1333

II

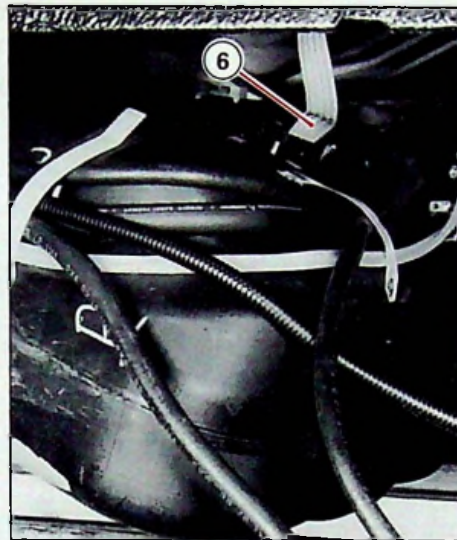

89-555

VI

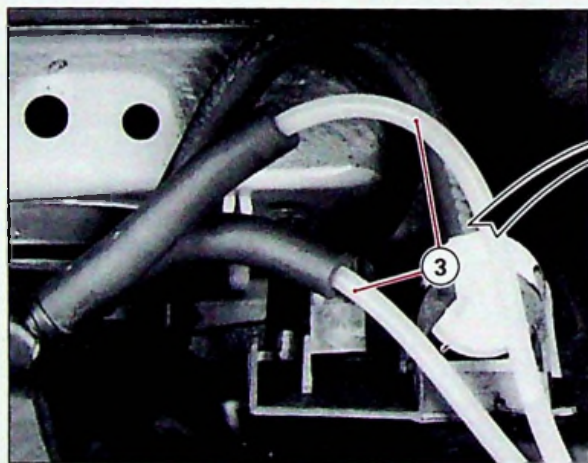

89-563

III



89-586



89-564

IV

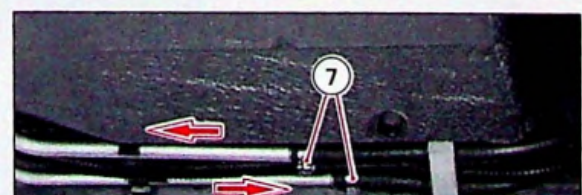

89-552

VII



7

DEPOSE ET POSE DES ESSIEUX AVANT ET ARRIERE
(dépose de la caisse)

XM
418-1/10

17

Poser Fig. I le support moteur *(côté droit)*.

Essieu arrière

- Les cinq écrous (2)
Serrage 5 mdaN
- La vis (1)
Serrage 5 mdaN

Poser :

- Le support caoutchouc silencieux arrière.
- Le support de roue de secours et la roue.

NOTA : Avant serrage, vérifier **Fig. I** la cote de positionnement du support élastique sur la caisse **206,5 ± 2 mm**.

Emboîter Fig. III, IV et VII

- Les manchons (4) goulotte/réservoir.
- Les tubes (3) de mise à l'atmosphère.
- Les pare-boue droit et gauche.
- L'arrivée et le retour (7) carburant.

Poser Fig. V le support moteur *(côté gauche)*.

- L'écrou (5)
Serrage 8 mdaN

Dégager le véhicule des supports berceau **9027-T**.

Brancher Fig. VI le connecteur (6) de pompe à essence.

Déposer Fig. II le support inférieur **9026-T** moteur/boîte.



Sous caisse

Pose de la tige de commande de hauteur.

Agrafer Fig. I.

- Le faisceau **A.B.S.**
- Les peignes **(1)** et  de maintien des tubes hydrauliques.

Poser Fig. IV, V et VII.

- La tige **(7)** arrière.
- La rondelle **(6)** de frottement.
- La tige **(8)** avant.
- Le clips **(9)**.

Accoupler le frein de parking.

NOTA

(Graisser les articulations de la commande)

Poser Fig. II le guide **(2)** câble de frein parking.

- Le guide **(11)** de la commande avant.

Désaccoupler le pot d'échappement.

- L'écran thermique **(10)** 

Agrafer Fig. IV le faisceau de la sonde **(5)** à oxygène.

Accoupler le pot d'échappement
(E.11 sur rotule et vis)

Poser Fig. III la commande **(3)** de vitesses
Serrage 1 mdaN.

Serrage 1 mdaN

*(Régler la commande de vitesses
si nécessaire Voir  XM 334-00/1).*

Poser Fig. IV le support **(4)** d'échappement.

Accoupler les biellettes de passage de vitesses.



7

XM
418-1/10

19

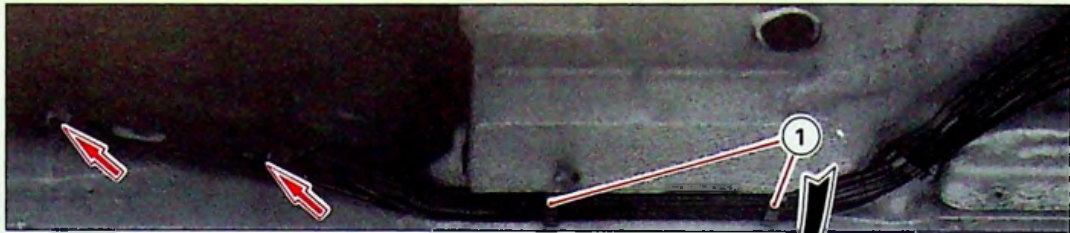

89-553

I

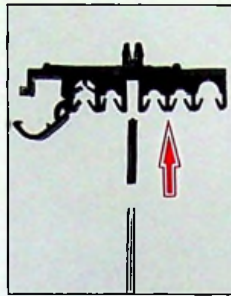

89-547

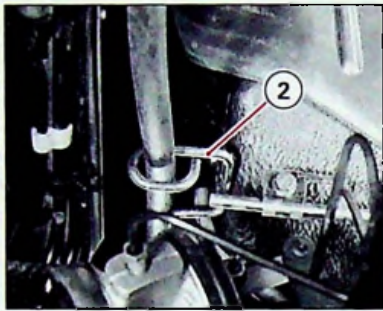

89-1645

II

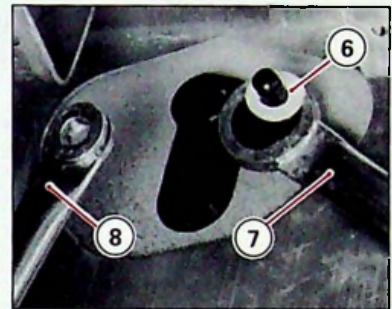

89-567

V

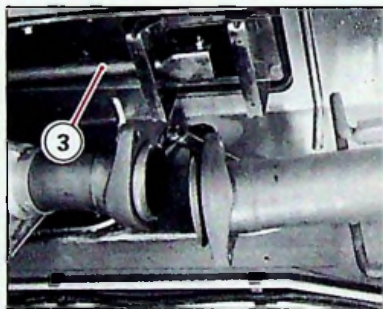

89-1648

III



89-566

VI

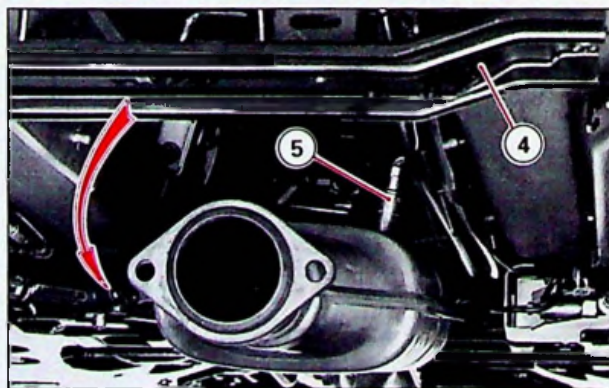

89-554

IV

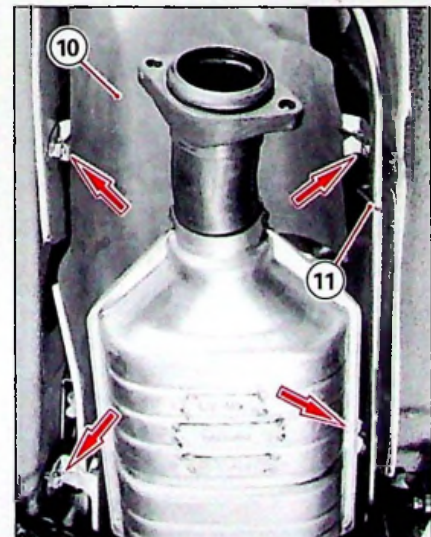

89-565

VII

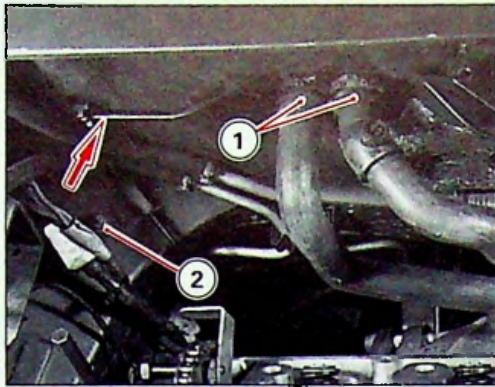

89-1323

I



89-506

II

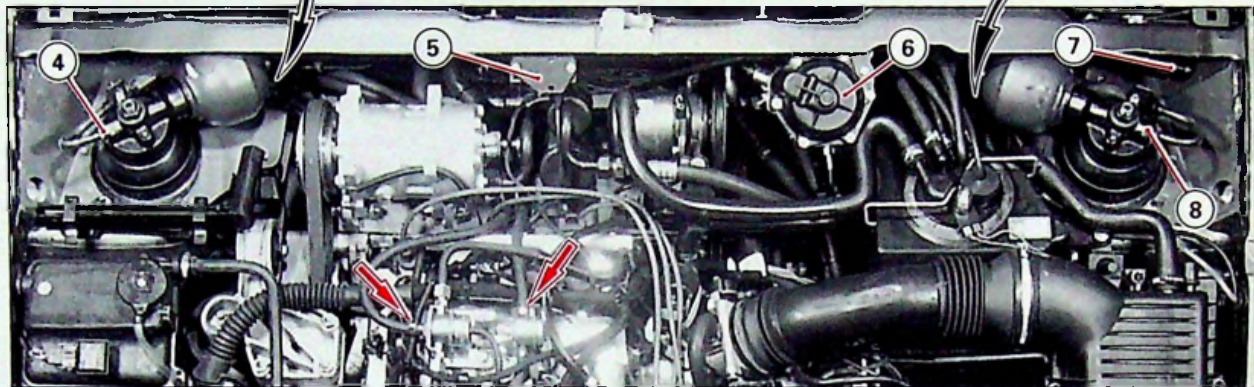

89-79

III



88-491

IV



89-512

V

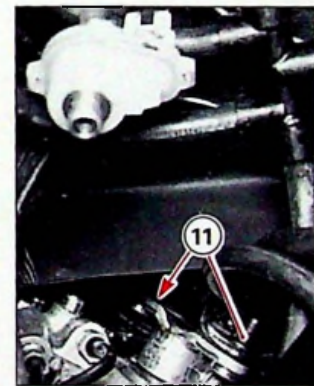

89-518

VI

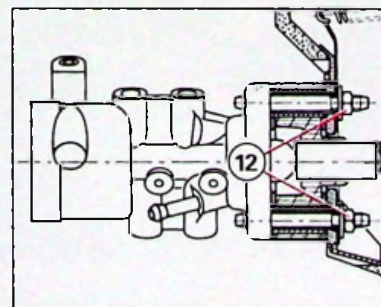

Y.45-1

VII



7

DEPOSE ET POSE DES ESSIEUX AVANT ET ARRIERE (dépose de la caisse)

XM
418-1/10

21

Côtés droit et gauche

Agraffer au passage de roue.

- Les tubes hydrauliques.
- Les faisceaux électriques.
- La canalisation climat.

Tablier

Agraffer Fig. I le tube hydraulique

Côté droit

Poser Fig. I.

- Les quatre écrous de l'élément porteur.

Serrage 2 mdaN

- Les pattes support (2)
- La sphère.

Accoupler Fig. III et IV

- L'alimentation (9) du frein.
- L'alimentation (4) de la suspension.

Emboîter Fig. I les durits (1) de chauffage.

Poser Fig. III

- Le compresseur de réfrigération
- #### Serrage 3 mdaN
- La capacité tampon
 - La courroie du compresseur
(Voir (1) XM 250-0/2)
 - Le boîtier capteur (5) de pression absolue.
 - La nourrice d'eau.
 - Le boîtier calculateur.

Brancher les différents connecteurs.

Emboîter Fig. III l'arrivée et le retour carburant

Côté gauche

Poser :

- Les deux vis (6) de fixation du régulateur centrifuge Fig. III.
- Les deux vis (7) de fixation du boîtier de réglage ligne droite Fig. III.
- Les quatre écrous de l'élément suspension.
- Les pattes (3) support de l'alimentation suspension Fig. II.
- La sphère.

Accoupler :

- L'alimentation (9) du frein Fig. IV.
- L'alimentation (8) de la suspension Fig. III.
- Le câble d'embrayage
(Voir (4) XM 312-0/1)
- Le câble compteur.
- Le câble d'accélérateur.
- Les deux écrous (12) du doseur compensateur Fig. VII.

Serrage 2 mdaN

- Les deux écrous (11) de la bride de direction Fig. VI.

Serrage 2 mdaN

- La vis (10) de la colonne de direction Fig. V

Serrage 2,3 mdaN



Côté gauche

(Suite)

Accoupler Fig. I les deux écrous (1) de maintien des canalisations de réfrigération
(Serrer modérément les écrous (1))

Poser le bac batterie.

Accoupler Fig. III les colliers  de maintien des faisceaux autour du bac batterie.

Poser le réservoir L.H.M.

Brancher les faisceaux électriques.

Poser le filtre à air.

Poser la façade (10 vis).

Brancher les connecteurs.

Accoupler Fig. IV le câble  d'ouverture capot.

Poser :

- Le cache-boîtier admission.
- L'enjoliveur inférieur de baie de pare-brise.
- Les pare-boue avant droit et gauche.
- Les quatre roues.

Serrage 9 mdaN

- La batterie

Effectuer

- Le niveau d'huile moteur.
- Le remplissage du circuit de refroidissement
(Voir (1) XM 230-00/2).

ATTENTION

Avant la mise en route du véhicule :
Déconnecter le faisceau bobine et faire tourner le moteur au démarreur pour établir la pression d'huile.

Effectuer Fig. IV le remplissage du circuit de réfrigération.

(Voir (13) XM 642-00/1)

Après la mise en marche du véhicule.

Purger :

- le circuit de freinage
(Voir (11) XM 453-0/1)
- La direction DIRAVI
(piston de rappel asservi)

Effectuer le niveau L.H.M.

Contrôler

- Les hauteurs
(Voir (9) XM 430-0/1)
- Le train avant.
- Le train arrière.

Effectuer un essai sur route et régler la ligne droite.



7

XM
418-1/10

23

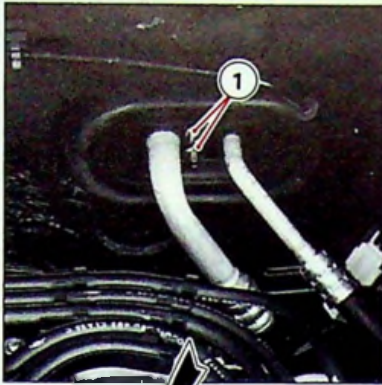

89-448



89-447

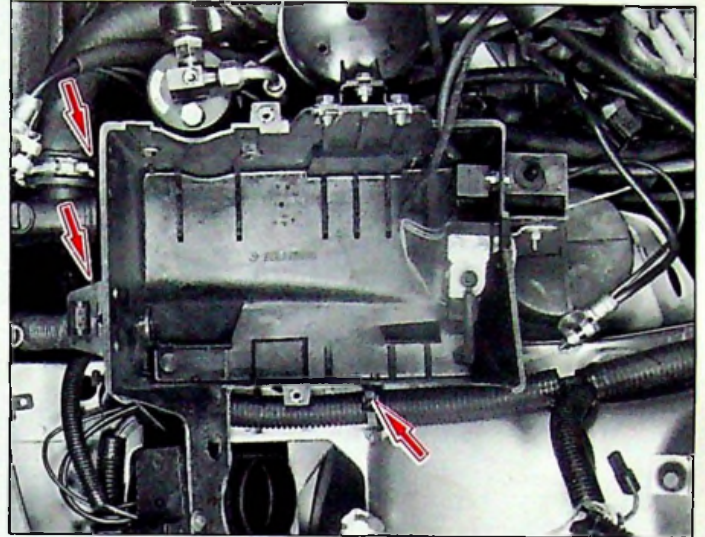

89-173

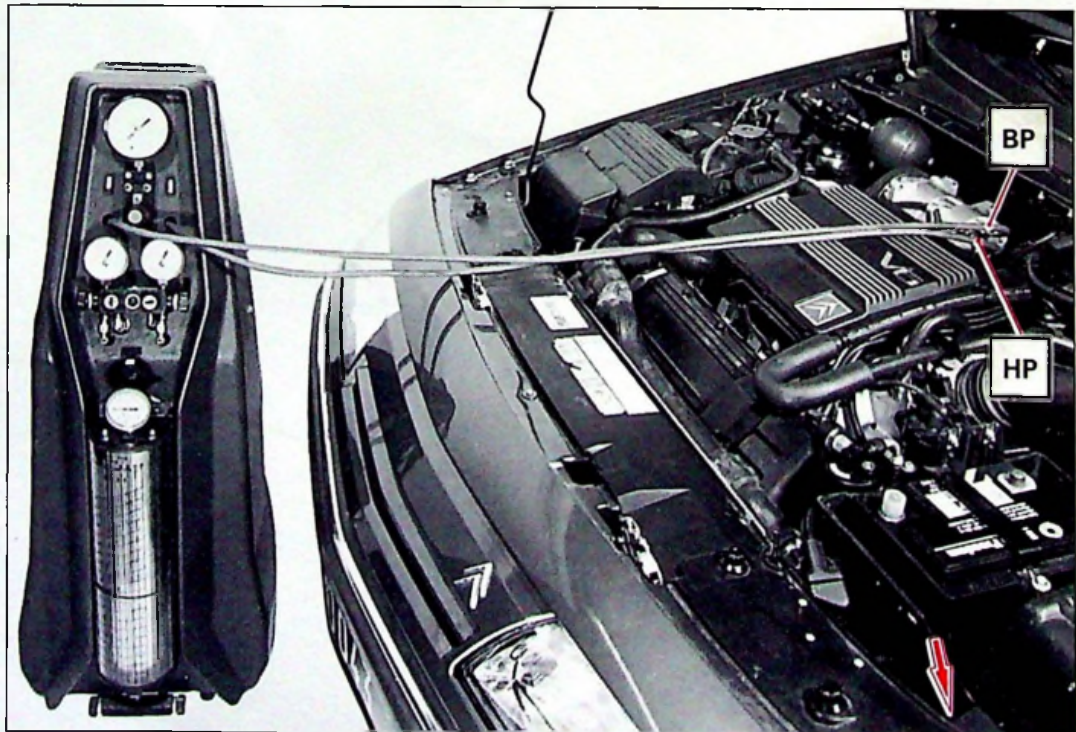

89-1656