

DEPOSE ET POSE D'UNE TRANSMISSION.

DEPOSE

P.L. 478

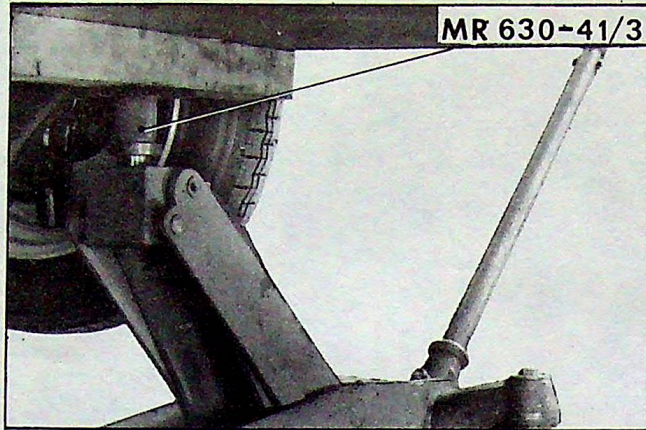

1. Lever le véhicule (support MR. 630-41/3 placé sur un cric rouleur).
Caler sous le châssis, à la hauteur de la traverse d'essieu avant.
Déposer la roue.
2. Déposer la goupille (1).
Déposer l'écrou (2) en immobilisant le moyeu à l'aide de l'outil MR. 630-64/40.
3. Déposer les écrous de fixation de la transmission sur la sortie de boîte de vitesses.
4. Dégager complètement l'entraîneur (3) de ses goujons de fixation.

ATTENTION : Ne pas déboîter les rotules du joint tripode en dégageant la transmission.

11 058

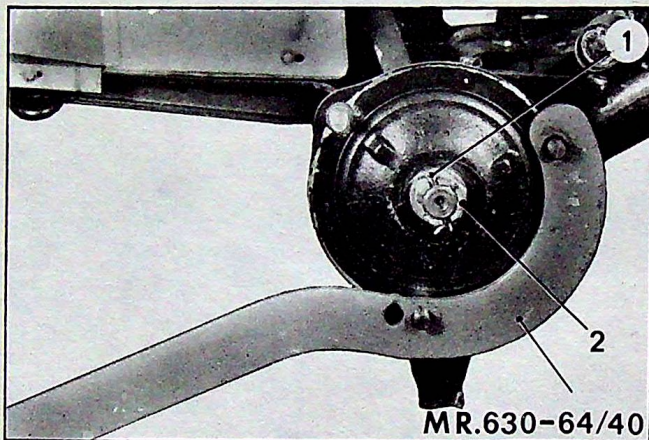

5. Dégager la transmission, vers le haut, pour repousser l'embout «a» de transmission, du moyeu.
6. Déposer la transmission.

Manuel 619-2

POSE

ATTENTION : Avant montage, s'assurer que les rotules du joint tripode ne sont pas déboîtées.

11 077

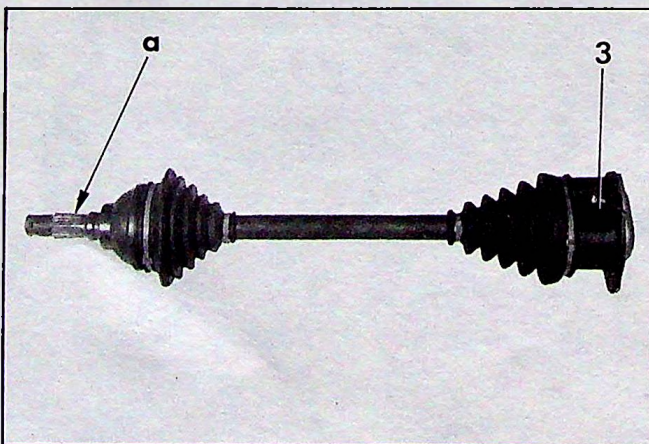

7. Présenter l'embout «a» de transmission dans le moyeu.
8. Engager l'entraîneur (3) dans ses goujons de fixation sur la sortie boîte de vitesses.
Serrer les écrous de 45 à 50 mAN (4,5 à 5 m.kg).
Serrer l'écrou (2) de 350 à 400 mAN (35 à 40 m.kg, face et filets graissés). Immobiliser le plateau à l'aide de l'outil MR. 630-64/40.
Goupiller l'écrou.

9. Poser la roue et mettre le véhicule au sol.

REPLACEMENT DES GAINES DE PROTECTION

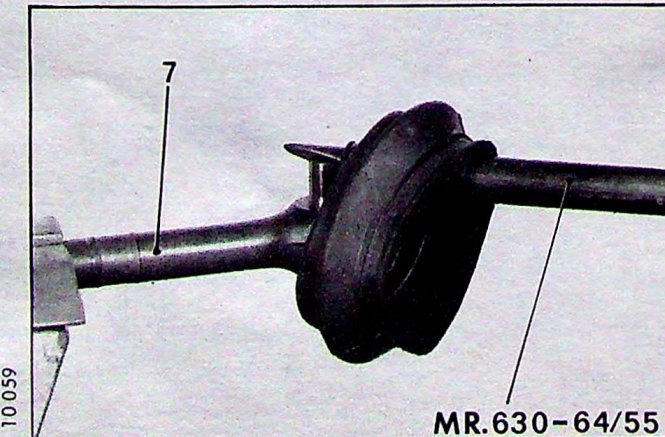
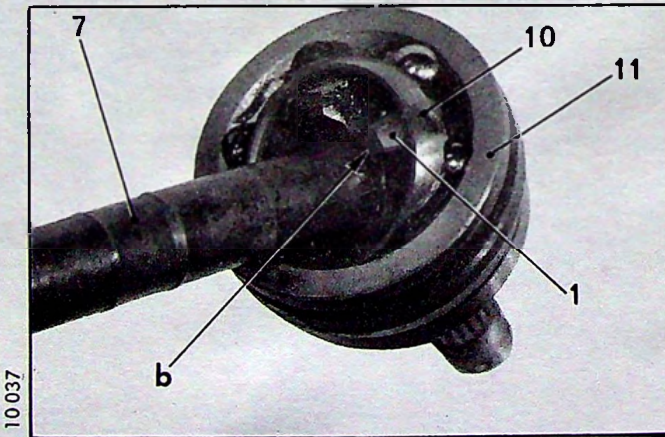
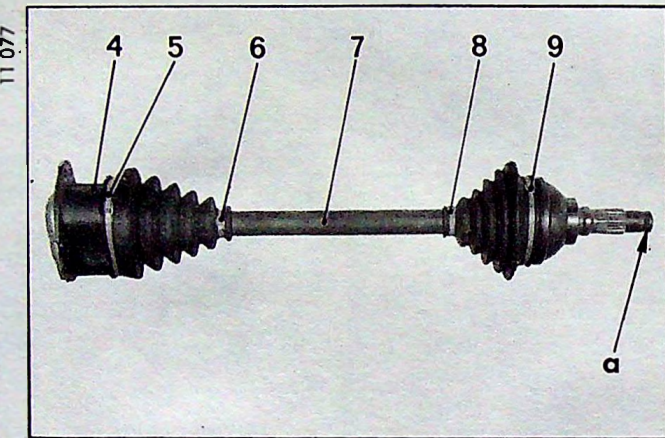
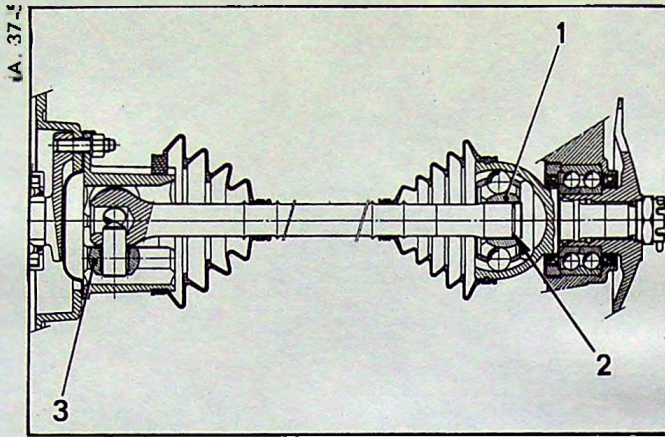

1. Déposer la transmission.

2. Fixer la transmission à l'étau (mordaches).

3. Remplacer la gaine de protection du joint à billes :

a) Déposer les colliers (8) et (9) et dégager la gaine.

b) Dégager l'ensemble du joint à billes de l'arbre (7). Pour cela, utiliser un outil dont l'extrémité est aplatie et non tranchante. Appliquer l'outil sur l'extrémité de la noix centrale (1), en « b » le plus près possible de l'arbre (7) : frapper jusqu'au dégagement complet de l'ensemble.

ATTENTION : Ne jamais frapper sur la cage à billes (10) ou le corps du joint (11).

c) Déposer le jonc (2) de l'extrémité de l'arbre (7). Déposer la gaine.

d) Nettoyer soigneusement l'intérieur du joint. Souffler à l'air comprimé.

ATTENTION : Ne jamais essayer de démonter le joint.

Remplir de graisse (TOTAL MULTIS MS) l'intérieur du joint.

e) Engager la nouvelle gaine sur l'arbre (7). Poser un jonc (2) neuf.

f) Engager la noix centrale (1) sur l'extrémité de l'arbre (7) : à l'aide d'un tournevis, comprimer le jonc (2) pour permettre son introduction dans la noix. Terminer la mise en place du joint sur l'arbre en frappant sur l'extrémité « a ».

g) Garnir l'intérieur de la gaine avec 80 g environ de graisse (TOTAL MULTIS MS). Poser les colliers (8) et (9).

4. Remplacer la gaine de protection du joint tripode :

a) Déposer les colliers (5) et (6) et dégager l'entraîneur (4), les rotules (3) (attention aux aiguilles). Déposer la gaine.

b) Nettoyer soigneusement les pièces.

c) Mettre en place la nouvelle gaine : l'engager tout d'abord sur une seule branche du tri-axe. Faire passer ensuite la gaine par-dessus chacune des deux autres branches en l'élargissant à l'aide de l'outil MR. 630-64/55 (voir figure) (graisser l'outil et la gaine).

d) Enduire de graisse (TOTAL MULTIS MS) les rotules et les aiguilles. Les mettre en place sur le tri-axe. Répartir 200 g environ de graisse dans l'entraîneur (4) et la gaine.

e) Mettre en place l'entraîneur et la gaine. Poser les colliers (5) et (6).