

DESHABILLAGE ET HABILLAGE D'UNE BOÎTE DE VITESSES

DESHABILLAGE

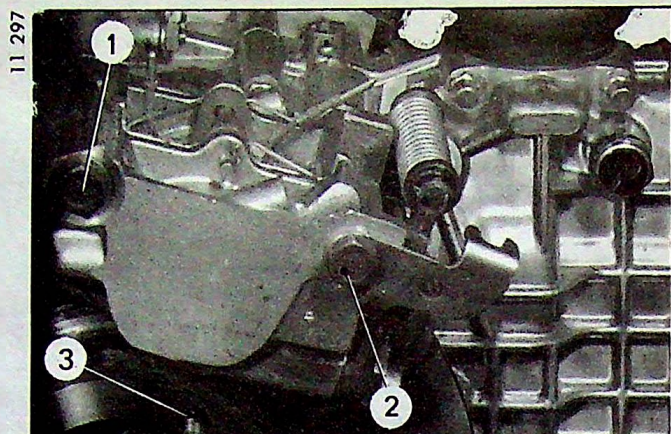

1. Déposer les étriers et les disques de frein :

- a) Déposer :
 - le tube de liaison des étriers de frein,
 - les plaquettes de frein principal.
- b) Dégager les vis de fixation arrière (2).
Desserrer la vis avant (1).
Basculer l'étrier vers le haut.
Poser et serrer l'écrou (10 × 150) sur la vis (2)
(pour empêcher les demi-coquilles de se séparer).
Déposer la vis (1).
- c) Déposer les disques de frein.
- d) Déposer les goujons (3) de fixation des disques.

2. Déposer la butée de débrayage et sa commande :

- Déposer :
- la butée à billes (4),
 - l'axe (5) de la fourchette de débrayage,
 - la fourchette (6), son ressort (7) et les bagues anti-bruit.

3. Nettoyer les pièces.

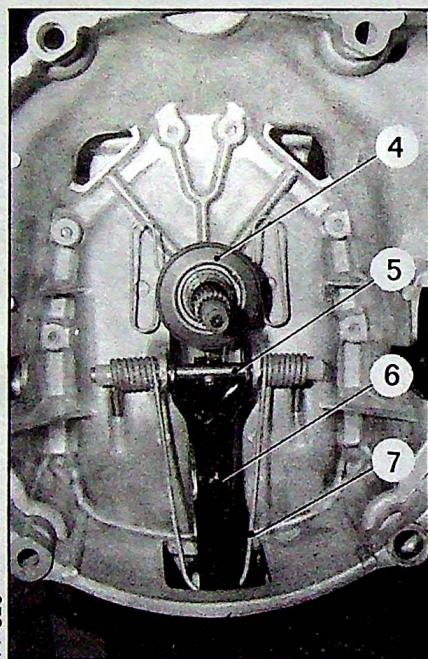

HABILLAGE

4. Poser la butée de débrayage et sa commande :

- Mettre en place la fourchette de débrayage (6) et son ressort (7) équipé des bagues anti-bruit.
Poser l'axe (5) et sa vis d'arrêt.
Poser la butée (4) et son agrafe.

5. Poser les disques de frein :

- Monter les deux goujons (3) de fixation. Les serrer à 4 mAN (0,4 m.kg).
Poser les disques. Les maintenir à l'aide d'écrous et d'entretoises.

6. Monter l'étrier de freins :

- a) Vérifier l'état de la surface d'appui de l'étrier sur la boîte de vitesses. Eliminer les bavures au grattoir.
- b) Présenter l'étrier complet, muni des plaquettes de frein de sécurité (les deux demi-coquilles étant assemblées et serrées par la vis (9) et l'écrou (8) qui ont servi au démontage).
- c) Poser la vis de fixation avant (1), l'approcher sans la serrer à fond. (rondelle plate sous tête).
- d) Déposer l'écrou (8). Faire basculer l'étrier et serrer la vis (2) (rondelle plate sous tête).
Serrer les vis de 45 à 50 mAN (4,5 à 5 m.kg).
- e) Monter les plaquettes de frein principal.
- f) Accoupler le tube de liaison des étriers de frein.
Serrer les raccords de 8 à 9 mAN (0,8 à 0,9 m.kg).
(monter des garnitures-joints neuves).

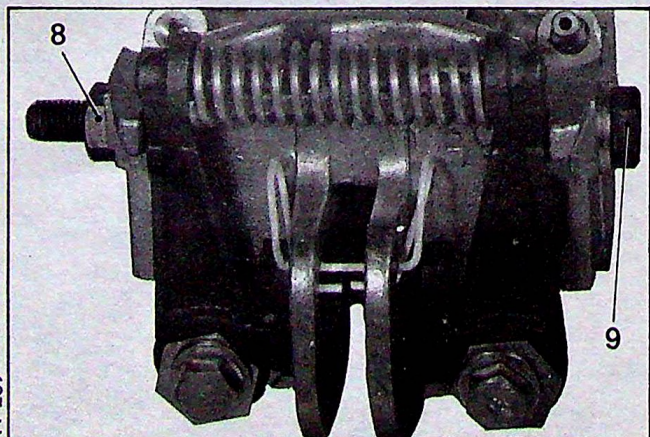

I. DEPOSE ET POSE D'UN LEVIER DE COMMANDE DES AXES DE FOURCHETTES.

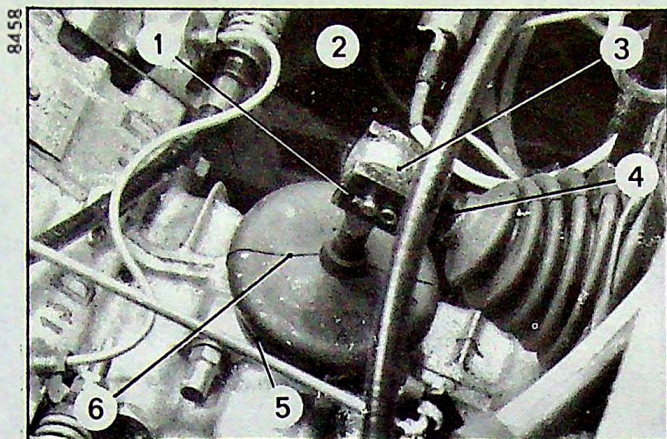

DEPOSE.

1. Déposer la roue de secours.
2. Désaccoupler le tirant de la commande des vitesses :
Déposer :
- l'épingle (1),
- l'axe (2),
- le collier (5).
Dégager le tirant (4) de la rotule (3).
Tirer, vers le haut, le pare-poussière (6).

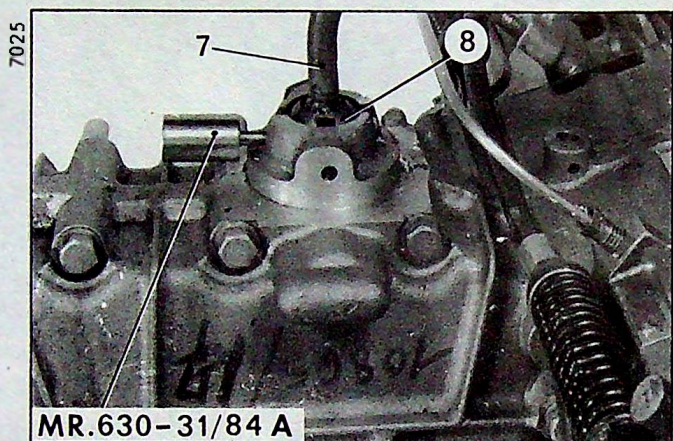

3. Déposer le levier de commande des axes de fourchettes :
A l'aide de l'outil MR. 630-31/84 A, dégager la goupille Mécanindus (9) d'accouplement du levier (7) à la rotule.
REMARQUE : L'outil MR. 630-31/84 A permet de laisser la goupille (9) en place dans la rotule (8).

POSE.

4. Poser le levier de commande des axes de fourchettes :
Pour faciliter la mise en place de la goupille Mécanindus (9), faire tourner la rotule (8) de 180°, de façon que la goupille se trouve placée vers l'arrière (sens de la flèche).
Mettre en place le levier dans la rotule (8).
Repousser la goupille Mécanindus (9) vers l'avant à l'aide de l'outil MR. 630-31/84 B jusqu'à ce que le corps de l'outil vienne en appui sur le carter de boîte de vitesses.
IMPORTANT : L'outil MR. 630-31/84 B permet de régler exactement la position de la goupille (9) dans la rotule (8).
En effet, si cette position n'est pas correcte, la goupille risque de gêner les mouvements de la rotule et de détériorer le carter de boîte de vitesses.
Poser le pare-poussière (6).
Placer le collier (5).

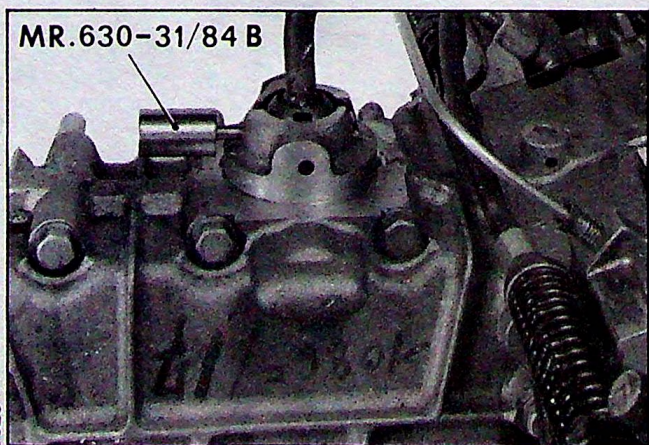
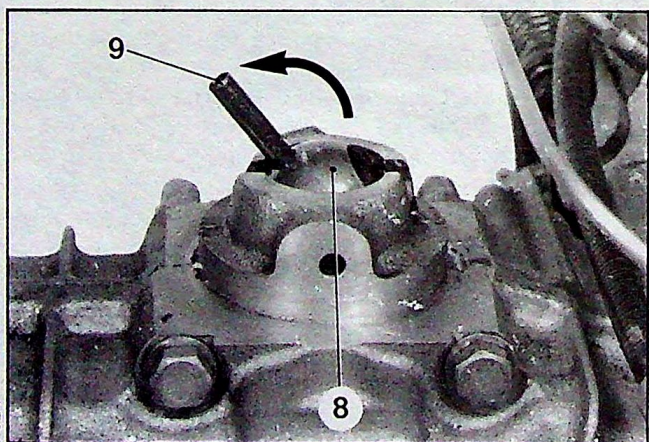

5. Accoupler le levier de commande des axes de fourchettes au tirant :
Engager le tirant (4) dans la rotule (3).
Poser l'axe (2) et l'épingle (1).
6. Poser la roue de secours.

II. DEPOSE ET POSE D'UN LEVIER DE COMMANDE DES VITESSES.

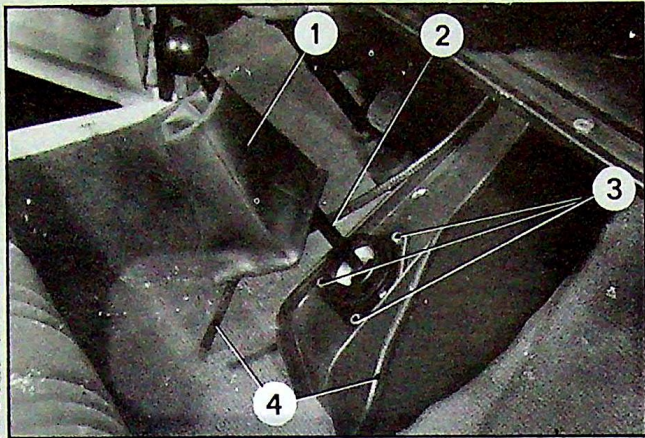

11 649

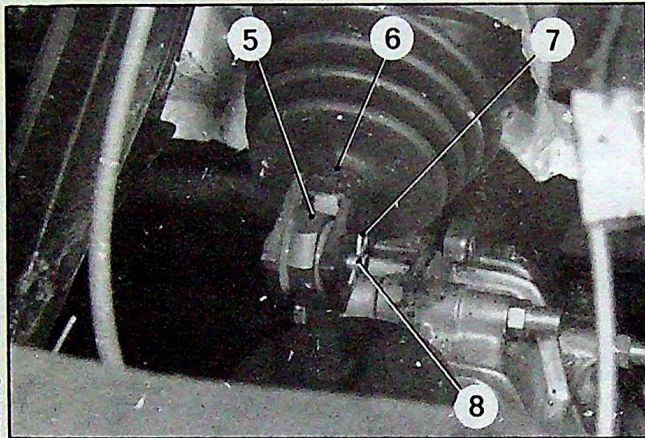

11 498

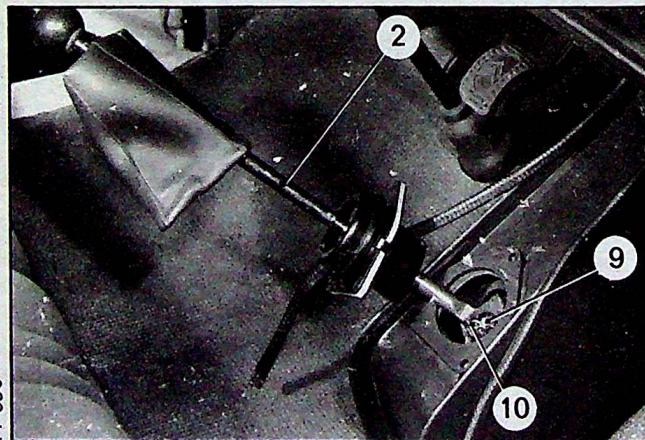

11 650

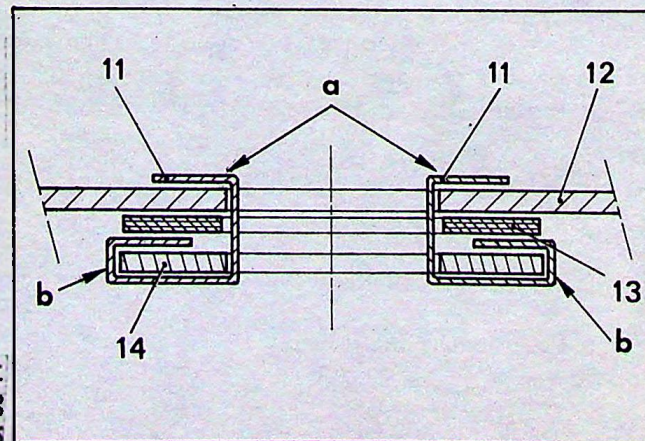

G. 33-11

DEPOSE.

1. Déposer la roue de secours.
2. Sur la boîte de vitesses :
 - Déposer l'épingle (7) et l'axe (8).
 - Dégager le tirant (6) de l'articulation du levier (5).
3. Sur la console centrale :
 - Dégager les garnitures (4).
 - Dégager le soufflet (1).
 - Déposer les vis (3) de fixation du boîtier sur la console.
 - Tirer sur le levier (2) pour déposer l'épingle (10) et l'axe (9).

Désaccoupler le tirant (6) du levier (2).

REMARQUE : La plaque de fixation du boîtier reste dans la console centrale.

Pour la déposer, il faut déposer la console.

4. Dégager le tirant (6) par l'avant, côté tablier.

POSE.

5. Préparer la plaque de fixation du boîtier sur la console :

Pour faciliter la pose du boîtier, opérer de la façon suivante :

- a) Dans une tôle de 0,5 mm, découper deux bandes (11) de 10 mm de largeur sur 40 mm de longueur.
 - b) Replier l'extrémités « b » de chaque bande sur une longueur de 10 mm environ.
 - c) A travers l'orifice de la console, mettre en place le joint inférieur (13) et la plaque (14) de fixation du boîtier, sous la tôle (12) de la console. Engager l'extrémité « b » repliée, de chaque bande sur la plaque (14), comme indiqué sur le dessin ci-contre.
- Replier l'autre extrémité « a » sur la tôle (12) de la console de façon à maintenir la plaque (14) et le joint (13) contre la tôle.

6. Poser le tirant :

Engager le pare-poussière caoutchouc, sur le tirant. Engager le tirant dans la console par l'avant (côté tablier).

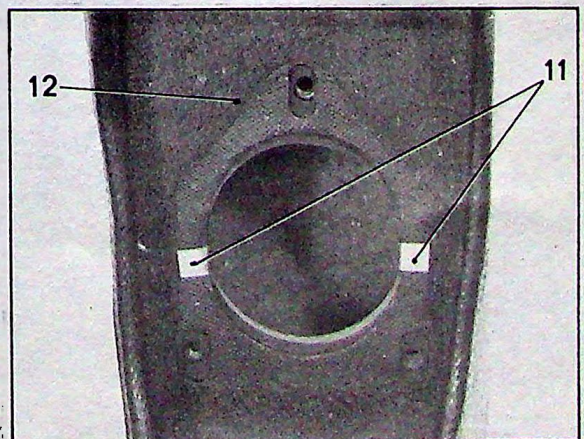

9334

11 653

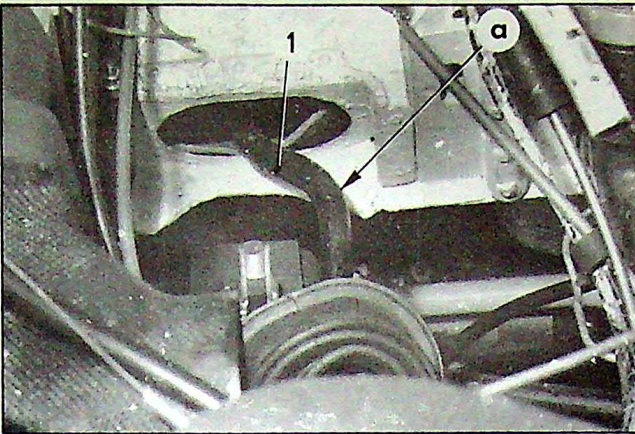

7. Accoupler le tirant aux leviers :

Vérifier que la partie incurvée « a » du tirant est bien orientée vers le haut et sur la gauche.

a) Côté console :

Mettre le joint caoutchouc (3) sur la console.
Engager la rotule du levier (2) dans la fourche du tirant (1).
Poser l'axe (4) et l'épingle (5).

11 650

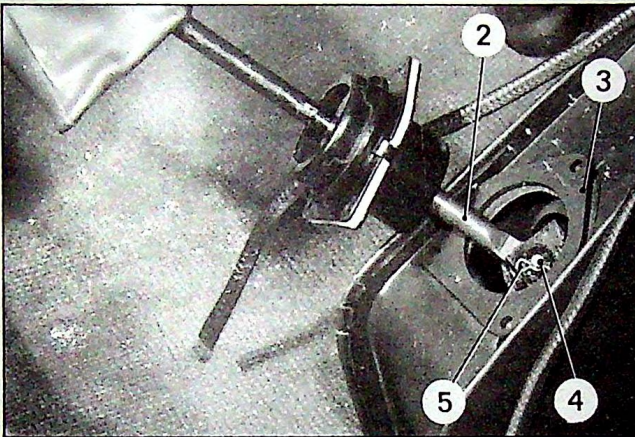

b) Côté boîte de vitesses :

Engager la fourchette du tirant (1) dans l'articulation du levier de commande des axes des fourchettes.
Poser l'axe (8).
Poser l'épingle (6).
Engager le pare-poussière (7) dans son logement sur le tablier.

Manuel 619-2

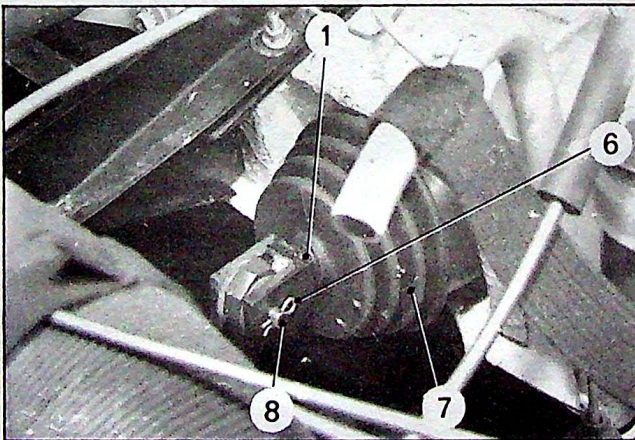

8. Fixer l'ensemble levier de commande et boîtier sur la console :

a) Engager le boîtier dans son logement sur la console.

Serrer les vis (10).
Régler la position du levier de commande (si nécessaire), en déplaçant le boîtier dans ses boutonnières.

11 486

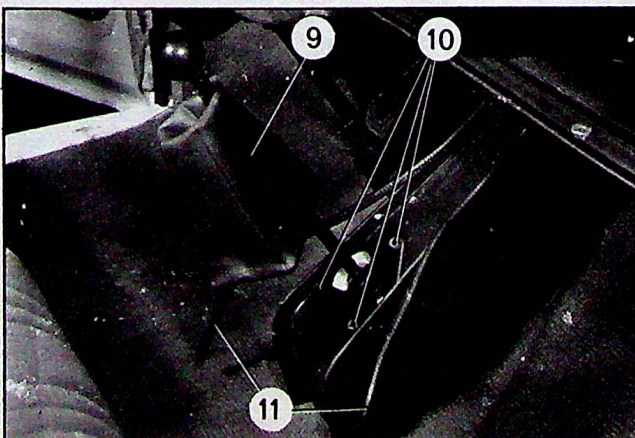

b) Mettre en place le soufflet (9) et les garnitures (11).

9. Poser la roue de secours.

11 649

DEPOSE ET POSE D'UN ARBRE DE SORTIE DE BOITE DE VITESSES

(ou d'un roulement, ou d'un joint)

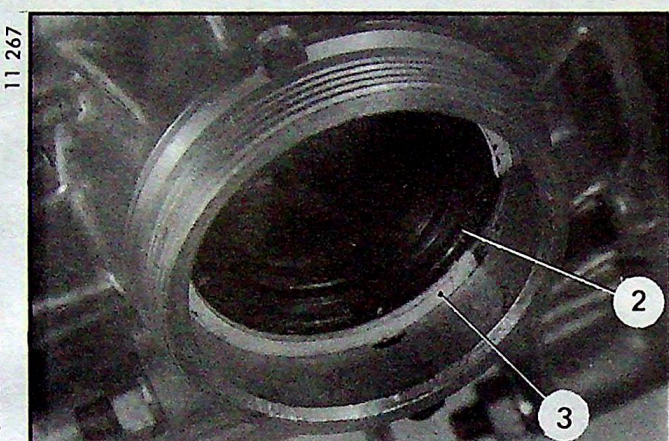
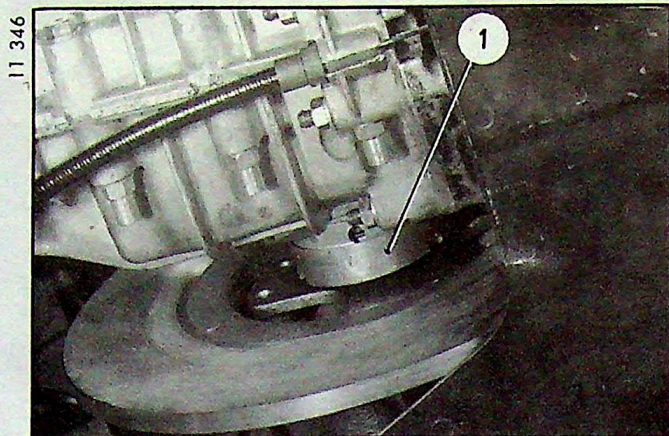

Manuel 619-2

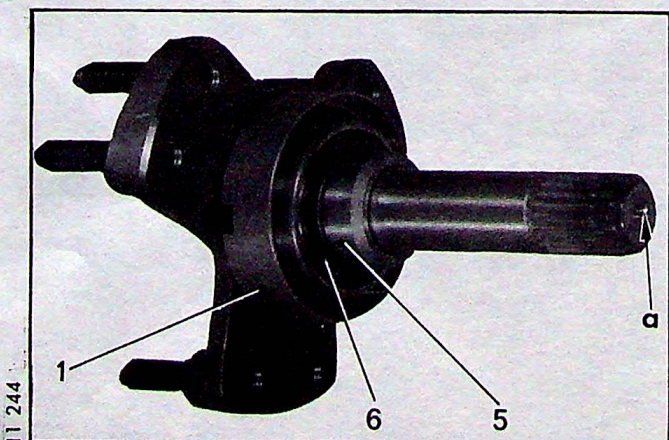
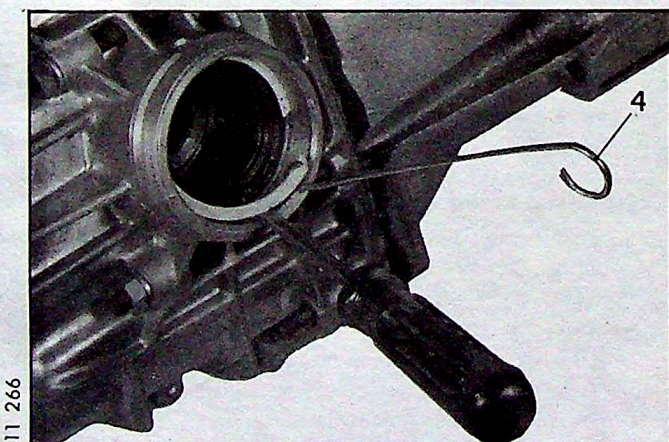

DEPOSE

1. Déposer la roue de secours.
2. Mettre l'avant du véhicule sur cales, roues pendantes.
3. Déconnecter le câble de la borne négative de la batterie.
4. Déposer le disque de frein.
5. Desserrer la bague-écrou (1), du palier de boîte (clé à chaîne).
6. Dégager l'arbre de sortie.
7. Déposer la bague d'étanchéité (2) du carter de boîte :
 - a) Déposer le circlips (3).
Dégager le circlips de sa gorge d'arrêt : après l'avoir soulevé avec la lame d'un tournevis, le maintenir avec un crochet (4) pour terminer la dépose.
 - b) Enfoncer la bague d'étanchéité (2) contre le boîtier de différentiel et la dégager à la main.

8. Déshabiller l'arbre de sortie de boîte :

Déposer la bague (5) et le roulement (6). Utiliser pour cela un extracteur universel prenant appui sous la bague-écrou (1), le plus près possible de l'arbre.

NOTA : L'extracteur doit avoir une vis centrale munie d'une bille pour éviter de détériorer l'extrémité « a » de l'arbre.

11 244

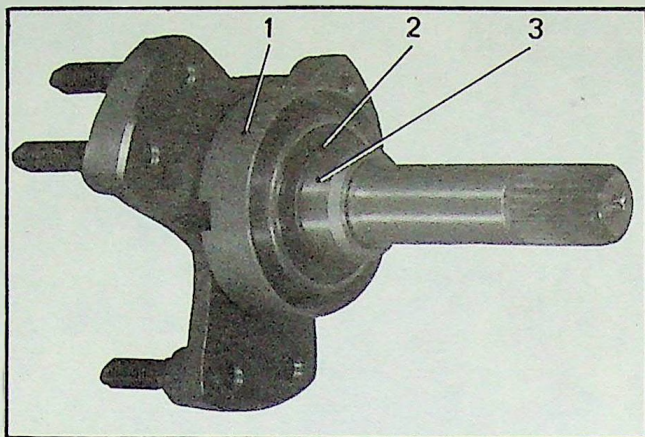

POSE

9. Préparer l'arbre de sortie, mettre en place :

- la bague-écrou (1),
- le roulement étanche (2) (à la presse, à l'aide d'un tube ϕ intérieur = 26 mm, ϕ extérieur = 34 mm longueur = 120 mm).
- la bague (3).

IMPORTANT : La bague (3) sur laquelle porte le joint d'étanchéité ne doit présenter aucune trace de rayure ou de coup. Sinon la remplacer.

11 267

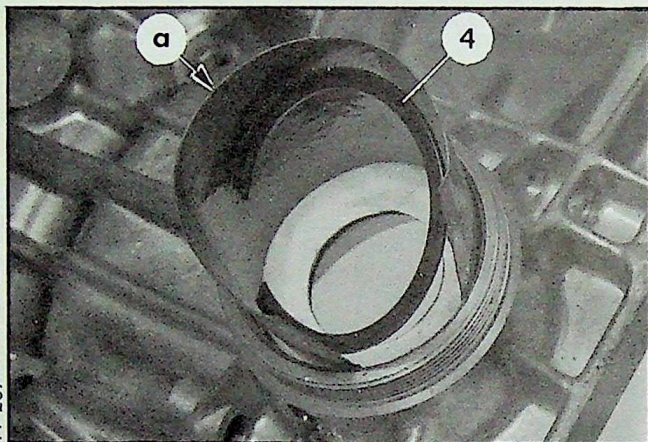

10. Monter la bague (5) d'étanchéité de l'arbre de sortie de boîte de vitesses :

- a) Graisser l'alésage du " carter " de boîte de vitesses et le pourtour de la bague d'étanchéité.
- b) Mettre la bague en place, à l'aide d'un tube de ϕ extérieur = 51 mm. ou d'une clé à douille de 36 mm.

Enfoncer la bague d'étanchéité jusqu'au niveau de la gorge du circlips (4).

- c) Mettre en place dans l'alésage le circlips (4), à l'aide d'une feuille de clinquant « a » de :
 - Longueur = 150 mm
 - Largeur = 50 mm
 - Épaisseur = 0,2 mm

Utiliser le tube ou la douille pour sa mise en place.

- d) Déposer le clinquant et terminer la mise en place du circlips et de la bague d'étanchéité à l'aide du mandrin (F) du coffret 3184-T.

REMARQUE : Pour faciliter une dépose ultérieure le bec « b » du circlips doit être à 10 mm environ du trou d'évacuation « c ».

11 247

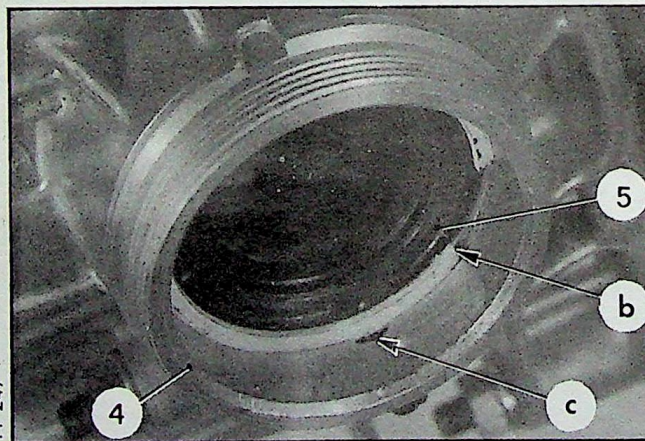

11. Monter l'arbre de sortie de boîte de vitesses :

Engager les dentelures de l'arbre dans celles du planétaire, frapper légèrement avec un maillet pour aider la mise en place du roulement.

Serrer la bague-écrou (1) de 60 à 100 mAN (6 à 10 m.kg) (clé à chaîne).

Arrêter la bague par rabattement de métal dans le fraisage correspondant du carter.

12. Poser le disque de frein.

13. Vérifier le niveau d'huile de la boîte de vitesses.

14. Mettre le véhicule au sol.

15. Connecter le câble à la borne négative de la batterie.

16. Poser la roue de secours.

11 346

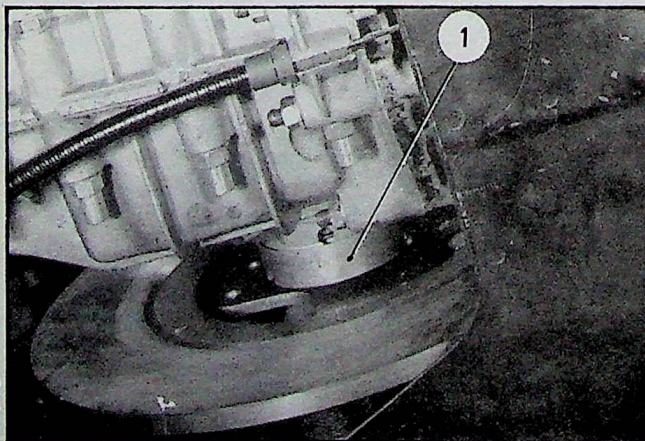

COFFRET 3184-T

9349

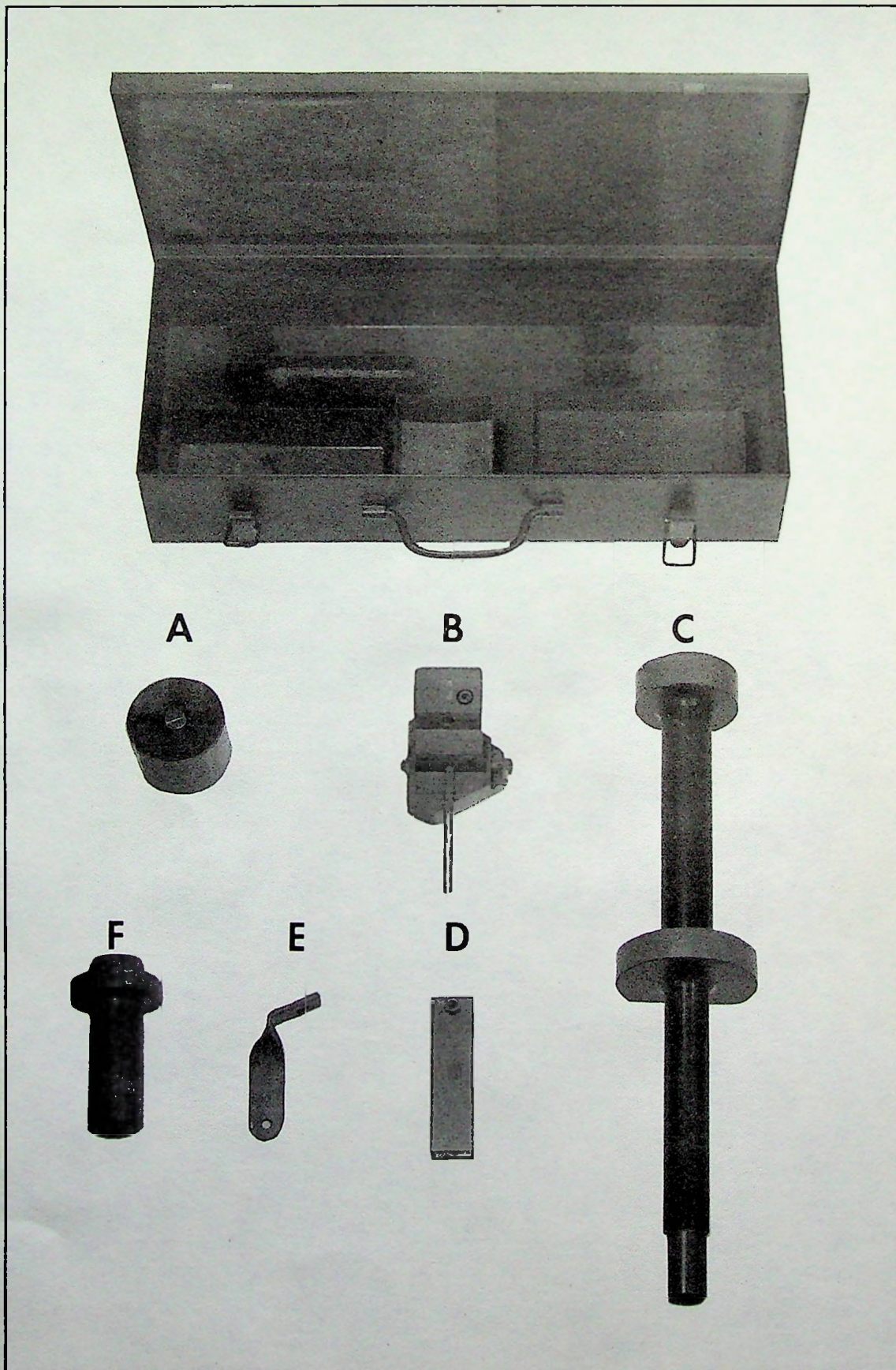

Manuel 619-2