

77-453

REPLACEMENT D'UN HABILLAGE AVANT

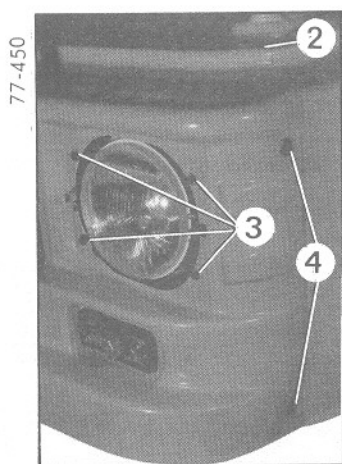
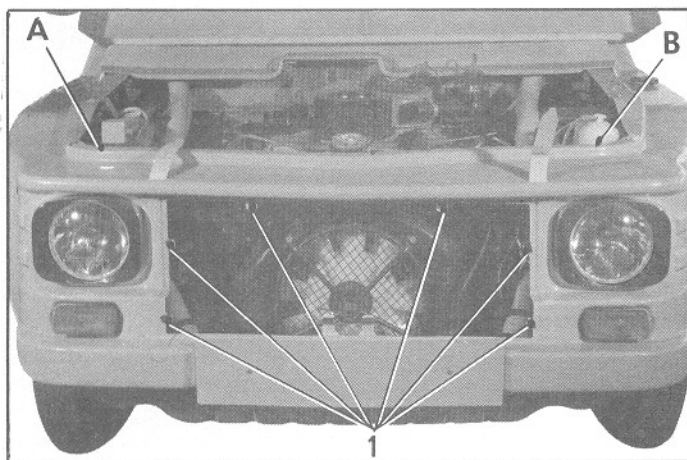

77-450

77-466

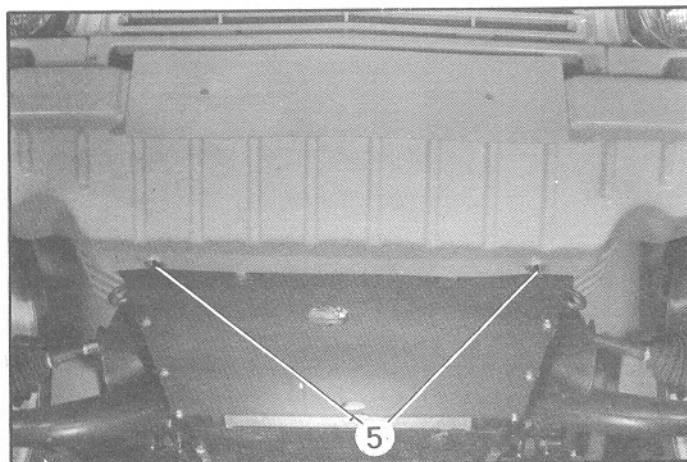

A. 85-50

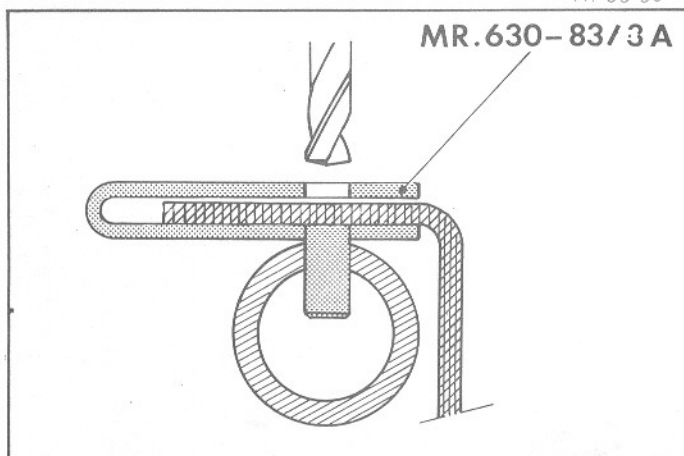

DEPOSE

1. Déposer :

- le capot-moteur,
- la calandre (vis (1)),
- les enjoliveurs de phare,
- les blocs optiques (quatre vis (3)),
- les « cabochons » de clignotant,
- les clignotants.

2. Déposer :

- les deux vis (4) et la vis (2) (de chaque côté) de fixation de l'habillage avant sur l'aile avant,
- les deux vis de fixation inférieure (5) de l'habillage avant sur la plate-forme.

3. A l'aide d'un foret de $\phi = 5$ mm, percer les rivets, suivant la ligne A à B.

4. Dégager l'habillage avant.

POSE

5. Présenter l'habillage avant.

6. Percer les emplacements de rivets de fixation de l'habillage avant en face des trous existants sur le support d'habillage avant.

Pour cela :

- placer le « téton » de centrage de l'outil MR 630-83/3 A dans un des trous du support d'habillage avant,
- amorcer le trou à $\phi = 5$ mm à l'aide d'un foret affûté à plat,
- déposer l'outil MR. 630-83/3 A,
- terminer le perçage,
- à l'aide de la pince à riveter 2669-T, fixer un rivet de $\phi = 4,8$ mm,
- répéter la même opération pour chacun des rivets suivants.

7. Poser :

- les deux vis de fixation inférieure (5) de l'habillage avant sur la plate-forme,
- les deux vis (4) et (2) (de chaque côté) de fixation de l'habillage avant sur l'aile avant.

8. Monter :

- les blocs optiques (vis (3)),
- les enjoliveurs de phare,
- les clignotants,
- les « cabochons » de clignotant,
- la calandre (vis (1)),
- la capot moteur.

9. Procéder au réglage des phares.