

## REPLACEMENT D'UN PANNEAU ARRIERE

## DEPOSE

## 1. Déposer :

- la capote arrière,
- les vis (7) de fixation des tubes arrière de capote sur les panneaux de côté,
- les vis cruciformes (5) de fixation des panneaux de côté sur le panneau arrière,
- le hayon arrière (percer à  $\phi = 5$  mm les quatre rivets des charnières),
- le bouchon du réservoir d'essence.

Déconnecter les fils d'alimentation des feux de position, de stop, de changement de direction et d'éclairage de la plaque de police.

2. Perçer à  $\phi = 5$  mm et chasser à l'aide d'un poinçon :

- a) Les quatre premiers rivets (3) en partant de l'arrière sur la partie supérieure du panneau de côté (de chaque côté).
- b) Les rivets de fixation du panneau arrière sur le fond de caisse (de chaque côté les trois rivets (1) et les rivets (2)).
- c) Le rivet (4) de fixation du panneau de côté sur le cadre arrière (de chaque côté).
- d) Le rivet (6) de fixation du panneau de côté sur le panneau arrière (de chaque côté).

3. Ecarter le panneau de côté du fond de caisse (de chaque côté)  
Déposer le panneau arrière.

## 4. Déposer :

- les feux de stop,
- les feux indicateurs de direction,
- l'éclairage de plaque de police,
- les catadioptrés,
- les fermetures A de hayon arrière.

## POSE

5. Présenter le panneau arrière sur le véhicule. Vérifier que les panneaux de côté s'emboîtent sur le panneau arrière. Le bord «b» du panneau de côté doit venir toucher le fond de l'emboîtement «a» du panneau arrière, sinon, retoucher les bords «c» du panneau arrière à l'aide d'une râpe ou d'une disqueuse.

6. Perçer à  $\phi = 5$  mm sur le panneau arrière :

- a) Les trous des rivets (1) (de chaque côté) et (2) en correspondance avec ceux existant sur le fond de caisse.
- b) Le trou du rivet (4) correspondant à celui percé sur le fond de caisse et sur le châssis-cadre (de chaque côté).
- c) Le trou du rivet (6) (de chaque côté).

77-491



7458

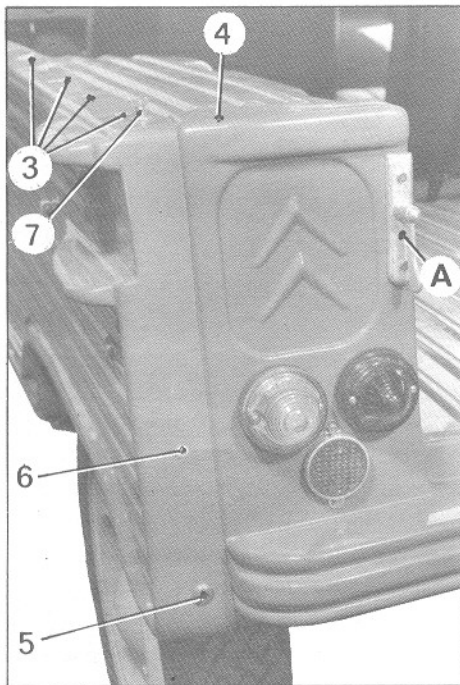

A. 82-65

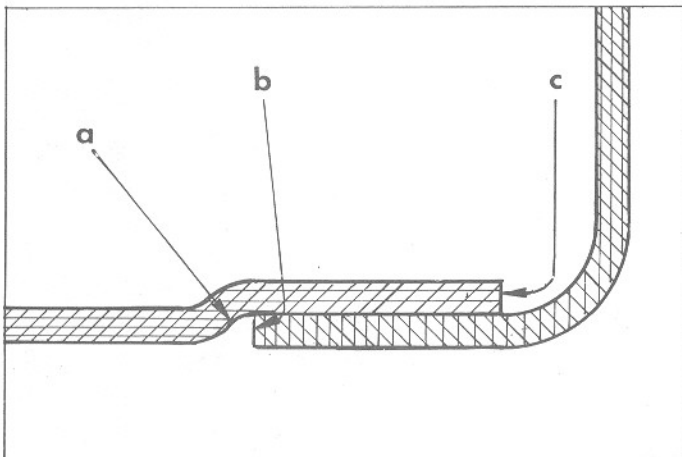

A 82-63

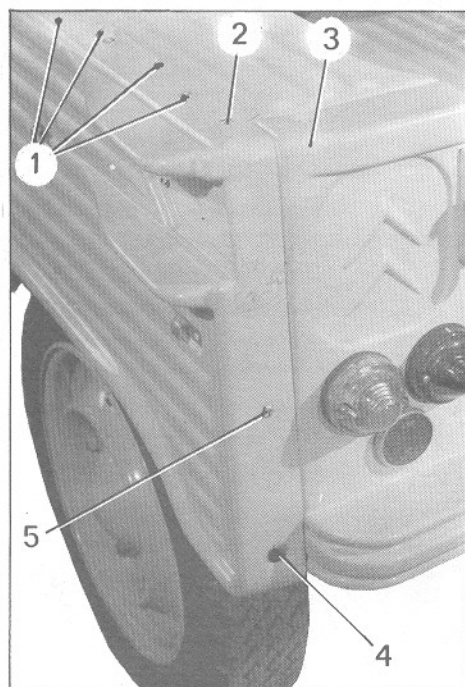
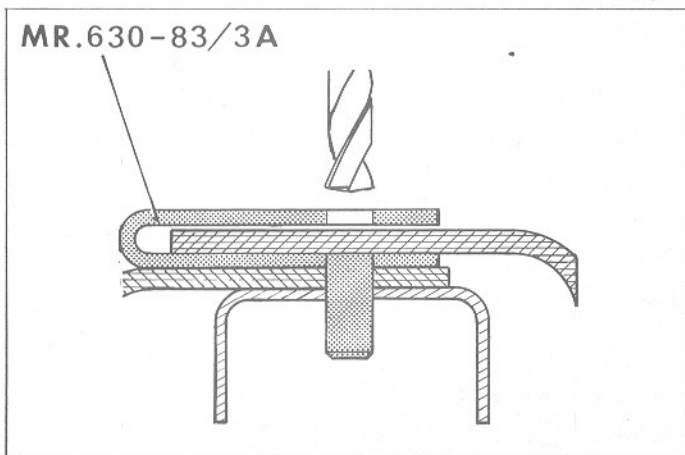

77-491



Pour ces différents perçages procéder comme indiqué ci-dessous :

- Placer le «têton»  $\phi / 5$  mm de l'outil MR 630-83/3 A dans un des trous existant sur le fond de caisse et sur le châssis-cadre.
- Amorcer le trou à  $\phi \approx 5$  mm à l'aide d'un foret affûté à plat.
- Déposer l'outil MR. 630-83/3 A.
- Terminer le perçage en soulevant légèrement le bord afin d'éviter de percer le fond de caisse lors du débouchage du foret.
- Placer l'outil MR. 630-83/3 A dans le trou de rivet suivant.
- Positionner le panneau arrière à l'aide d'une broche placée dans le trou effectué précédemment.
- Amorcer le trou du rivet, déposer l'outil MR. 630-83/3 A et percer.
- Procéder de la même manière pour les trous des rivets suivants en déplaçant la broche au fur et à mesure de l'avancement des travaux.

#### 7. A l'aide d'une pince à riveter « 2669-T » :

- a) Poser les rivets « POP » (7) de  $\phi = 4,8$  mm.
- b) Poser les quatre rivets (1) de fixation supérieure des panneaux de côté sur le fond de caisse.
- c) Poser le rivet (3) de fixation du panneau arrière sur le châssis-cadre (de chaque côté).
- d) Poser le rivet (5) de fixation du panneau de côté sur le panneau arrière (de chaque côté).

#### 8. Contrepercer de chaque côté sur le panneau arrière, la fixation de la vis (4) du panneau de côté sur le panneau arrière et monter la vis.

#### 9. Poser le hayon arrière :

Mettre en place le hayon arrière munie de ses charnières. Contrepercer les trous des charnières sur le panneau arrière.

Fixer les charnières sur le panneau arrière à l'aide de rivets « POP » de  $\phi = 4,8$  mm

#### 10. Monter :

- les fermetures de hayon arrière,
- les catadioptres,
- l'éclaireur de plaque de police,
- les feux indicateurs de direction,
- les feux de stop.

Connecter les fils.

#### 11. Poser :

- le bouchon du réservoir d'essence,
- les vis (2) de fixation des tubes arrière de capote,
- la capote arrière.