

REPLACEMENT D'UNE BAIE DE PARE-BRISE

A 80-77

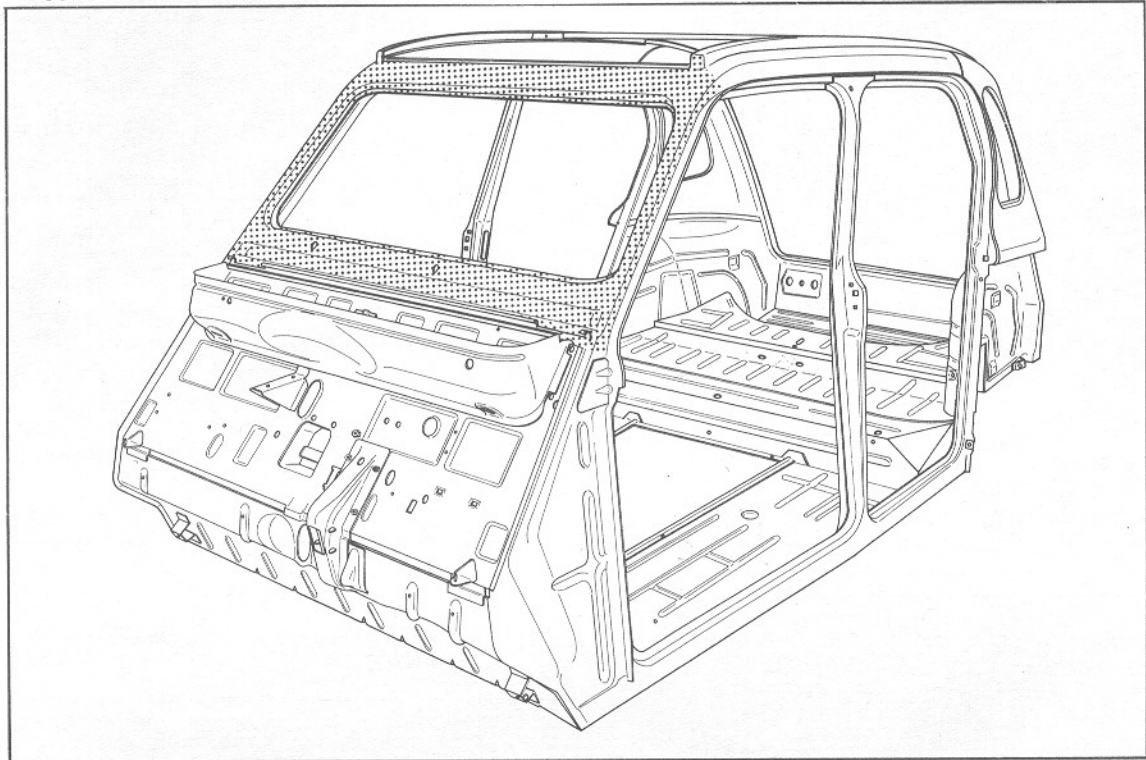

Pour effectuer cette opération, il faut déposer au préalable :

- la capote, (partiellement),
- le pare-brise,
- les essuie-glace,
- le capot moteur,
- les portes avant,
- les joues d'ailes,
- les pare-soleil,
- le rétroviseur intérieur,
- la planche de bord,
- le moteur d'essuie-glace,
- les garnitures d'étanchéité de portes,
- les profilés de gouttières.

Outillage nécessaire :

- Perceuse
- Disqueuse
- Extracteur de points de soudure « 2662-T » ou « PICKAVANT »
- Poste de soudure autogène
- Pince à souder
- Pinces serre-tôles.

2904

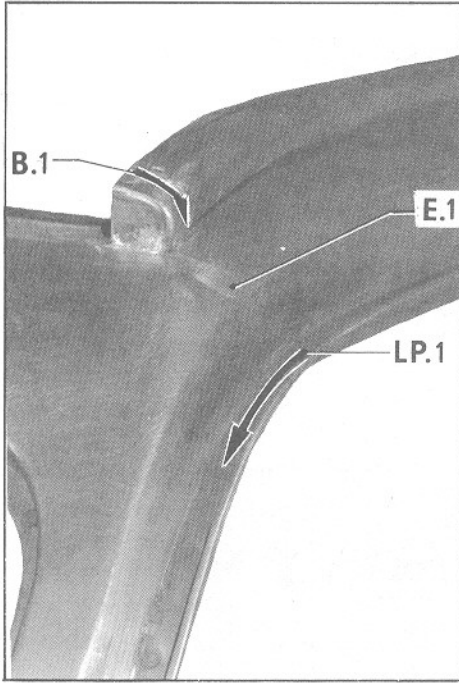

76-778

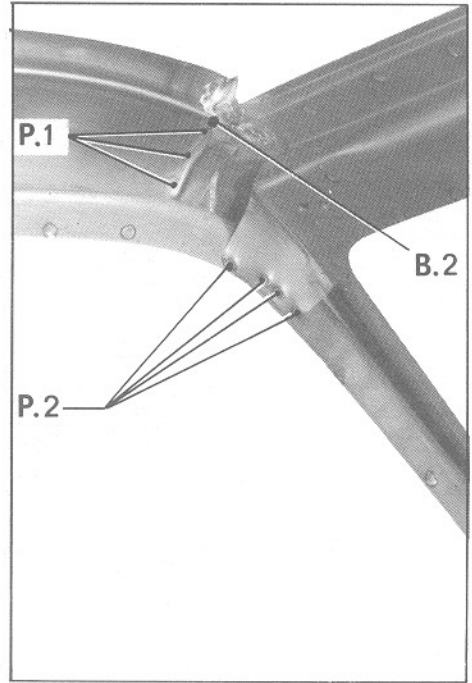

2941

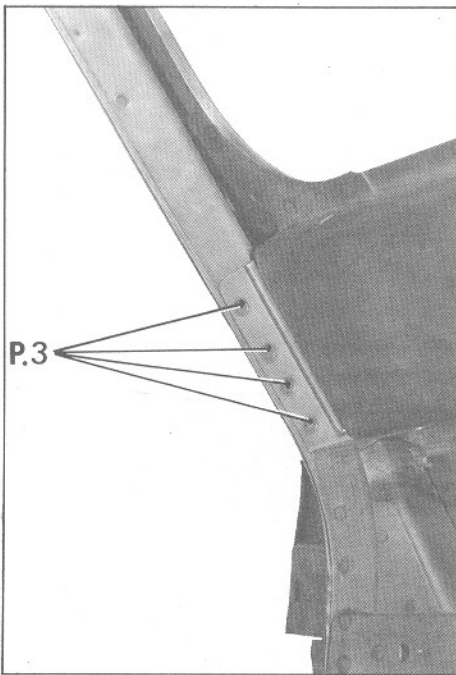

76-766

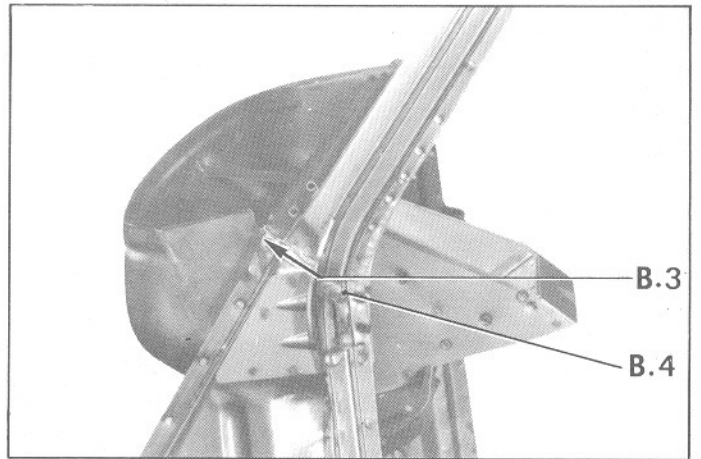

3511

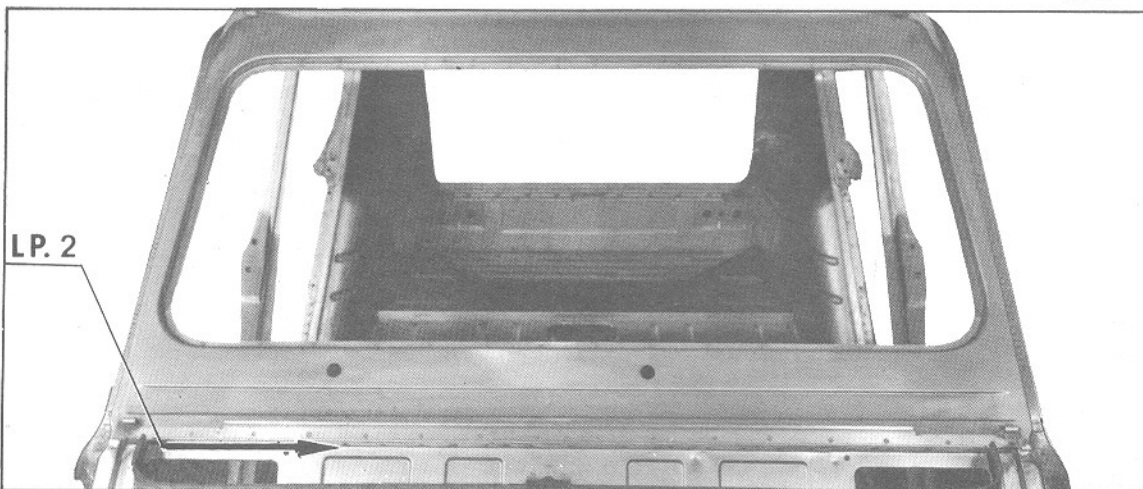

DEPOSE

- 1: A l'aide d'un chalumeau, éliminer l'étain **E1** à la jonction : panneau de côté-montant de pare-brise (de chaque côté).
2. Eliminer les brasures, suivant :
 - B.1
 - B.2
 - B.3
 - B.4
 } (de chaque côté)
3. Pointer et percer les points de soudure de fixation des traverses supérieure et inférieure de la baie de pare-brise suivant :
 - P.1
 - P.2
 - P.3.
 } (de chaque côté)
4. Pointer et percer les lignes de points de soudure suivant les liaisons :
 - LP.1 (de chaque côté)
 - LP.2 (traverse inférieure-tablier).

5. Déposer la baie de pare-brise.

PREPARATION

Reformer les tôles, si nécessaire.
Planer, meuler et souder les bords après dégraffage.
Décaper les zones de soudure sur caisse et élément neuf.

POSE

6. Présenter la baie de pare-brise sur la caisse et la brider à l'aide des pinces serre-tôles.
7. Procéder au soudage à la pince suivant les liaisons et les points :
 - LP.2
 - LP.1
 - P.1
 - P.2
 - P.3
 } (de chaque côté)
8. Exécuter les brasures suivant :
 - B.1
 - B.2
 - E.3
 - E.4
 } (de chaque côté)

Meuler la brasure B.1 (si nécessaire).
9. Faire une finition à l'étain (de chaque côté) en **E.1**.
10. Parfaire l'étanchéité de la caisse.
11. Peindre.
12. Procéder à la pose et au réglage des éléments préalablement déposés.