

FM Stereo FM-AM Receiver

Operating Instructions _____ **GB**

Mode d'emploi _____ **FR**

Manual de Instrucciones _____ **ES**

使用説明書 _____ **CT**

STR-DE545

STR-DE445

STR-SE501

WARNING

To prevent fire or shock hazard, do not expose the unit to rain or moisture.

To avoid electrical shock, do not open the cabinet. Refer servicing to qualified personnel only.

Do not install the appliance in a confined space, such as a bookcase or built-in cabinet.

For the customers in Canada

CAUTION

TO PREVENT ELECTRIC SHOCK, DO NOT USE THIS POLARIZED AC PLUG WITH AN EXTENSION CORD, RECEPTACLE OR OTHER OUTLET UNLESS THE BLADES CAN BE FULLY INSERTED TO PREVENT BLADE EXPOSURE.



ENERGY STAR® is a U.S. registered mark. As an ENERGY STAR® partner, Sony Corporation has determined that this product meets the ENERGY STAR® guidelines for energy efficiency.

Precautions

On safety

Should any solid object or liquid fall into the cabinet, unplug the receiver and have it checked by qualified personnel before operating it any further.

On power sources

- Before operating the receiver, check that the operating voltage is identical with your local power supply. The operating voltage is indicated on the nameplate at the rear of the receiver.
- The unit is not disconnected from the AC power source (mains) as long as it is connected to the wall outlet, even if the unit itself has been turned off.
- If you are not going to use the receiver for a long time, be sure to disconnect the receiver from the wall outlet. To disconnect the AC power cord, grasp the plug itself; never pull the cord.
- AC power cord must be changed only at the qualified service shop.

On placement

- Place the receiver in a location with adequate ventilation to prevent heat buildup and prolong the life of the receiver.
- Do not place the receiver near heat sources, or in a place subject to direct sunlight, excessive dust or mechanical shock.
- Do not place anything on top of the cabinet that might block the ventilation holes and cause malfunctions.

On operation

Before connecting other components, be sure to turn off and unplug the receiver.

On cleaning

Clean the cabinet, panel and controls with a soft cloth slightly moistened with a mild detergent solution. Do not use any type of abrasive pad, scouring powder or solvent such as alcohol or benzine.

If you have any question or problem concerning your receiver, please consult your nearest Sony dealer.

About This Manual

The instructions in this manual are for the STR-DE545, STR-DE445 and STR-SE501. Check your model number by looking at the upper right corner of the front panel or lower right corner of the remote. In this manual, the STR-DE545 and the remote commander RM-U304 are used for illustration purposes unless stated otherwise. Any difference in operation is clearly indicated in the text, for example, "STR-DE545 only".

Type of differences

Model	DE545	DE445	SE501
CONTROL A1-II	●		●
SPEAKERS FRONT B	●		●
S-Video	●		●
TV/SAT OPTICAL IN	●		●
AC OUTLET	●		●
IMPEDANCE SELECTOR	●		●

Conventions

- The instructions in this manual describe the controls on the receiver. You can also use the controls on the supplied remote if they have the same or similar names as those on the receiver. For details on the use of the remote RM-PP404 (STR-DE545 and STR-SE501 only), refer to the separate operating instructions supplied with the remote.
- The following icon is used in this manual:
 Indicates hints and tips for making the task easier.

This receiver incorporates Dolby* Digital and Pro Logic Surround and the DTS** Digital Surround System.

* Manufactured under license from Dolby Laboratories. "Dolby", "AC-3", "Pro Logic" and the double-D symbol  are trademarks of Dolby Laboratories.

**Manufactured under license from Digital Theater Systems, Inc. US Pat. No. 5,451,942 and other worldwide patents issued and pending. "DTS" and "DTS Digital Surround" are trademarks of Digital Theater Systems, Inc. © 1996 Digital Theater Systems, Inc. All rights reserved.

Demonstration Mode

The demonstration will activate the first time you turn on the power. When the demonstration starts, the following message appears in the display :

"NOW DEMONSTRATION MODE IF YOU FINISH DEMONSTRATION PLEASE PRESS POWER KEY WHILE THIS MESSAGE APPEARS IN THE DISPLAY THANK YOU"

To cancel the demonstration

Press I/⏻ to turn the receiver off while the above message is being displayed. The next time you turn the receiver on, the demonstration will not appear.

To view the demonstration

Hold down SET UP and press I/⏻ to turn on the power.

Notes

- Running the demonstration will clear the receiver's memory. For details on what will be cleared, see "Clearing the receiver's memory" on page 15.
- There will be no sound when the demonstration mode is activated.

TABLE OF CONTENTS

Hooking Up the Components 4

Unpacking	4
Antenna Hookups	5
Audio Component Hookups	6
Video Component Hookups	7
Digital Component Hookups	8
5.1CH Input Hookups	9
Other Hookups	10

Hooking Up and Setting Up the Speaker System 12

Speaker System Hookup	13
Performing Initial Setup Operations	15
Multi Channel Surround Setup	16
Before You Use Your Receiver	20

Location of Parts and Basic Operations 22

Front Panel Parts Descriptions	22
--------------------------------	----

Enjoying Surround Sound 27

Selecting a Sound Field	28
Understanding the Multi-Channel Surround Displays	31
Customizing Sound Fields	33

Receiving Broadcasts 37

Direct Tuning	39
Automatic Tuning	39
Preset Tuning	40

Other Operations 41

Naming Preset Stations and Program Sources	42
Recording	42
Using the Sleep Timer	43
Adjustment Using the SET UP Button	44

Additional Information 45

Troubleshooting	45
Specifications	47
Glossary	49
Settings Using SUR, LEVEL, BASS/TREBLE, and SET UP buttons	50
Remote Button Description (STR-DE445 only)	51
Index	54

Hooking Up the Components

This chapter describes how to connect various audio and video components to the receiver. Be sure to read the sections for the components you have before you actually connect them to the receiver.

Unpacking

Check that you received the following items with the receiver:

- FM wire antenna (1)
- AM loop antenna (1)
- R6 (size-AA) batteries (2)
- STR-DE545 and STR-SE501 only
 - Remote Commander RM-PP404 (remote) (1)
 - Operating instructions of the remote (1)
 - Operating instructions of CONTROL A1 II (1)
- STR-DE445 only
 - Remote Commander RM-U304 (remote) (1)

Inserting batteries into the remote

Insert R6 (size-AA) batteries with the + and – properly oriented in the battery compartment. When using the remote, point it at the remote sensor  on the receiver.

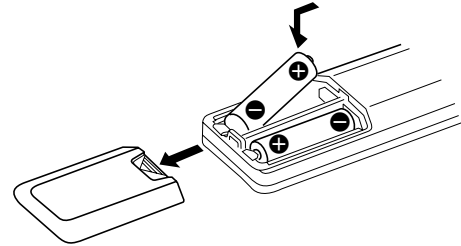

For details, refer to the operating instructions supplied with your remote (STR-DE545 and STR-SE501 only).

When to replace batteries

Under normal conditions, the batteries should last for about 6 months. When the remote no longer operates the receiver, replace all batteries with new ones.

Notes

- Do not leave the remote in an extremely hot or humid place.
- Do not use a new battery with an old one.
- Do not expose the remote sensor to direct sunlight or lighting apparatuses. Doing so may cause a malfunction.
- If you don't use the remote for an extended period of time, remove the batteries to avoid possible damage from battery leakage and corrosion.

Before you get started

- Turn off the power to all components before making any connections.
- Do not connect the AC power cords until all of the connections are completed.
- Be sure to make connections firmly to avoid hum and noise.
- When connecting an audio/video cord, be sure to match the color-coded pins to the appropriate jacks on the components: yellow (video) to yellow; white (left, audio) to white; and red (right, audio) to red.

Antenna Hookups

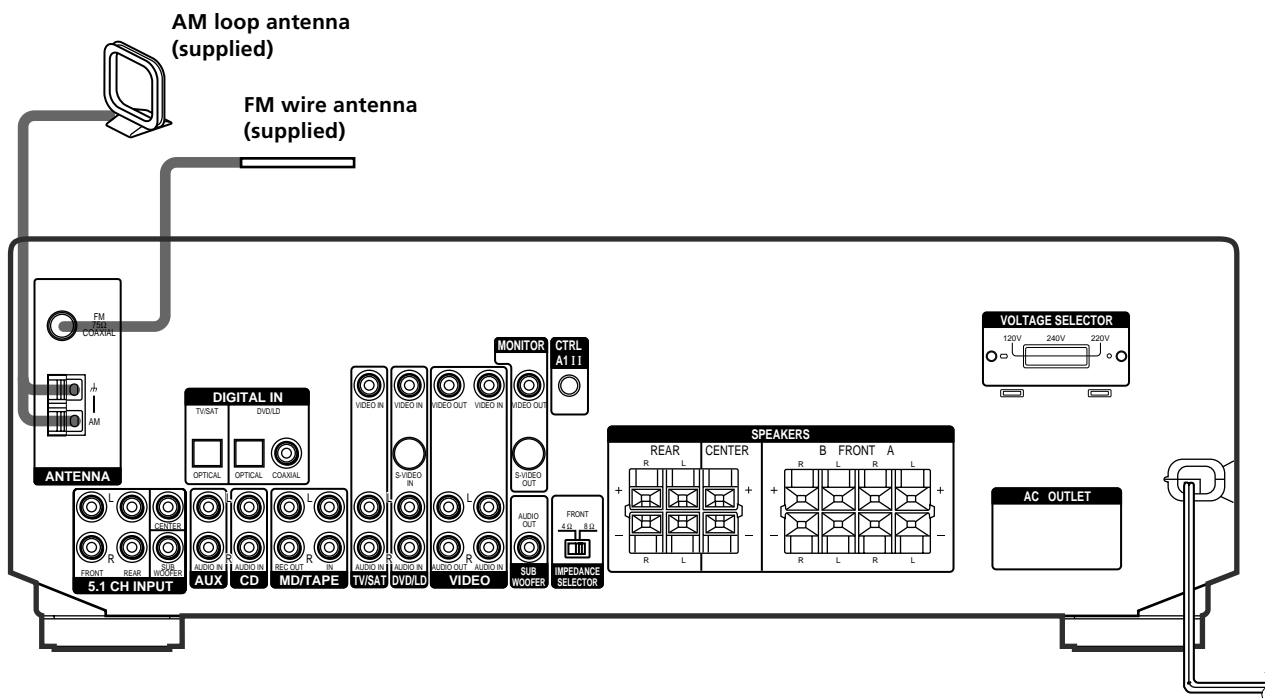

Terminals for connecting the antennas

Connect the	To the
AM loop antenna	AM terminals
FM wire antenna	FM 75Ω COAXIAL terminal

Notes on antenna hookups

- To prevent noise pickup, keep the AM loop antenna away from the receiver and other components.
- Be sure to fully extend the FM wire antenna.
- After connecting the FM wire antenna, keep it as horizontal as possible.

💡 If you have poor FM reception

Use a 75-ohm coaxial cable (not supplied) to connect the receiver to an outdoor FM antenna as shown below.

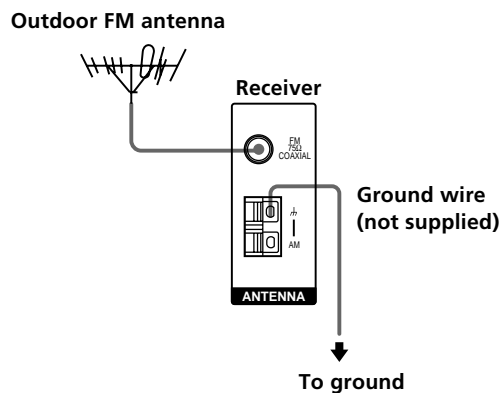

Important

If you connect the receiver to an outdoor antenna, ground it against lightning. To prevent a gas explosion, do not connect the ground wire to a gas pipe.

Audio Component Hookups

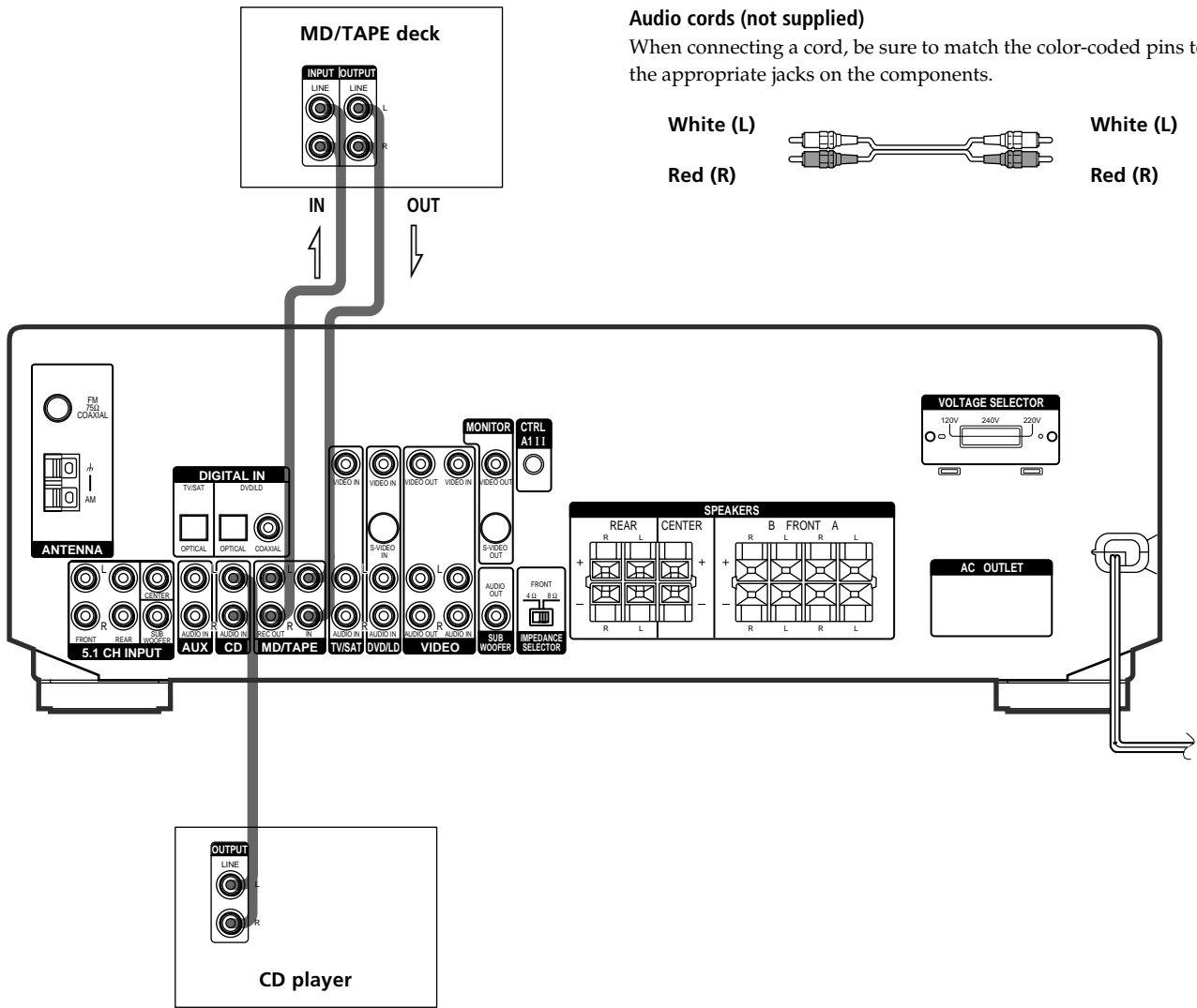

Required cords

Audio cords (not supplied)
 When connecting a cord, be sure to match the color-coded pins to the appropriate jacks on the components.

White (L)  White (L)
 Red (R)  Red (R)

Jacks for connecting audio components

Connect a	To the
CD player	CD jacks
MD deck or Tape deck	MD/TAPE jacks

Video Component Hookups

Required cords

Audio/video cords (not supplied)

When connecting a cord, be sure to match the color-coded pins to the appropriate jacks on the components.

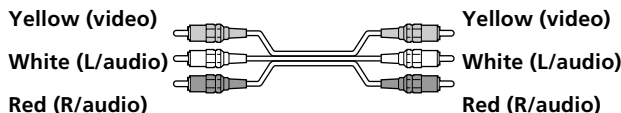

Video cord for connecting a TV monitor (not supplied)

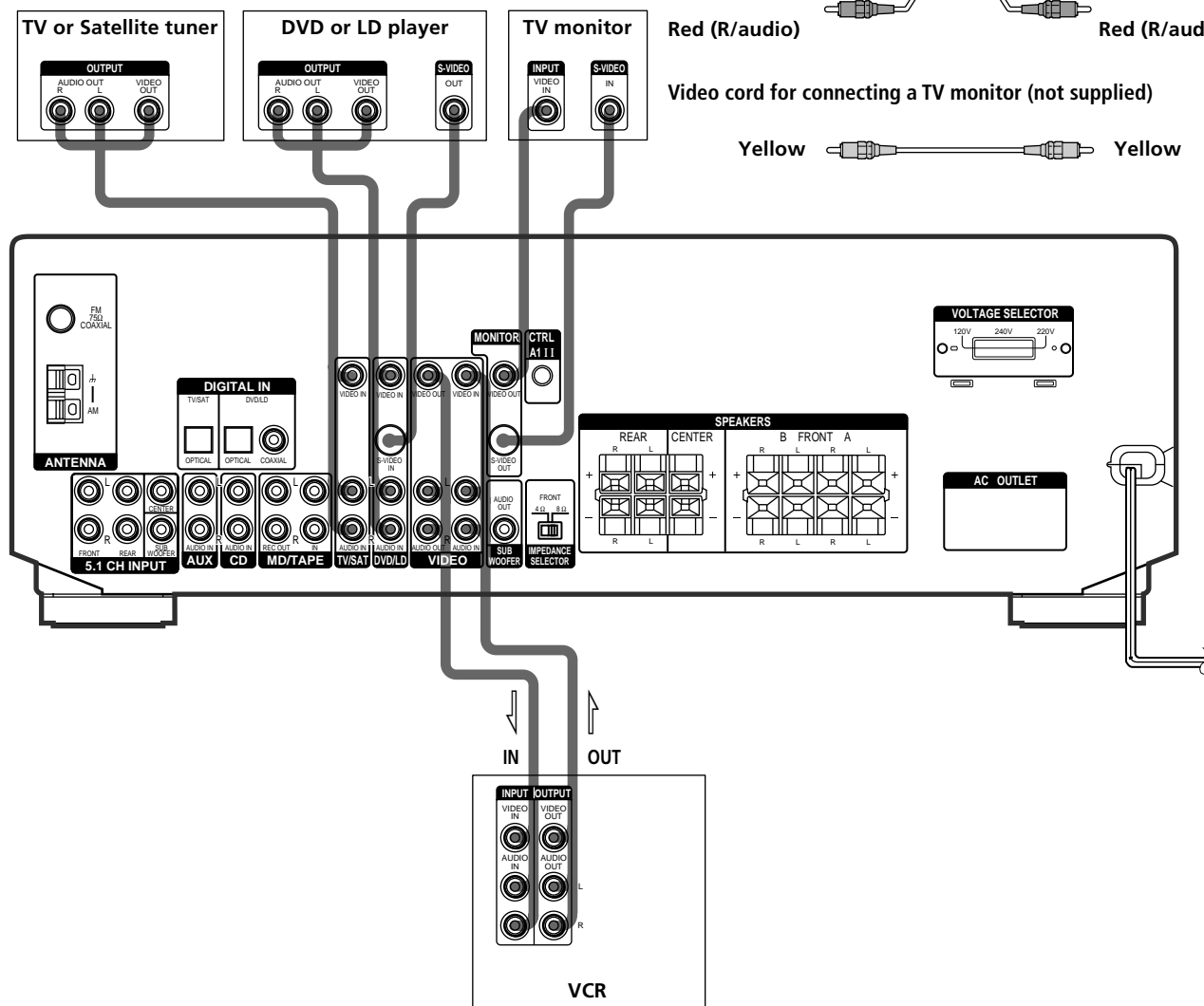
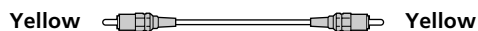

Jacks for connecting video components

Connect a	To the
TV or Satellite tuner	TV/SAT jacks
VCR	VIDEO jacks
DVD or LD player	DVD/LD jacks
TV monitor	MONITOR VIDEO OUT jack

Note on video component hookups

You can connect your TV's audio output jacks to the TV/SAT AUDIO IN jacks on the receiver and apply sound effects to the audio from the TV. In this case, do not connect the TV's video output jack to the TV/SAT VIDEO IN jack on the receiver. If you are connecting a separate TV tuner (or satellite tuner), connect both the audio and video output jacks to the receiver as shown above.

💡 When using the S-video jacks instead of the video jacks (STR-DE545 and STR-SE501 only)

Your monitor must also be connected via an S-video jack. S-video signals are on a separate bus from the video signals and will not be output through the video jacks.

Digital Component Hookups

Connect the digital output jacks of your DVD player and satellite tuner (etc.) to the receiver's digital input jacks to bring the multi channel surround sound of a movie theater into your home. To enjoy full effect of multi channel surround sound, five speakers (two front speakers, two rear speakers, and a center speaker) and a sub woofer are required. You can also connect an LD player with an RF OUT jack via an RF demodulator, such as the Sony MOD-RF1 (not supplied).

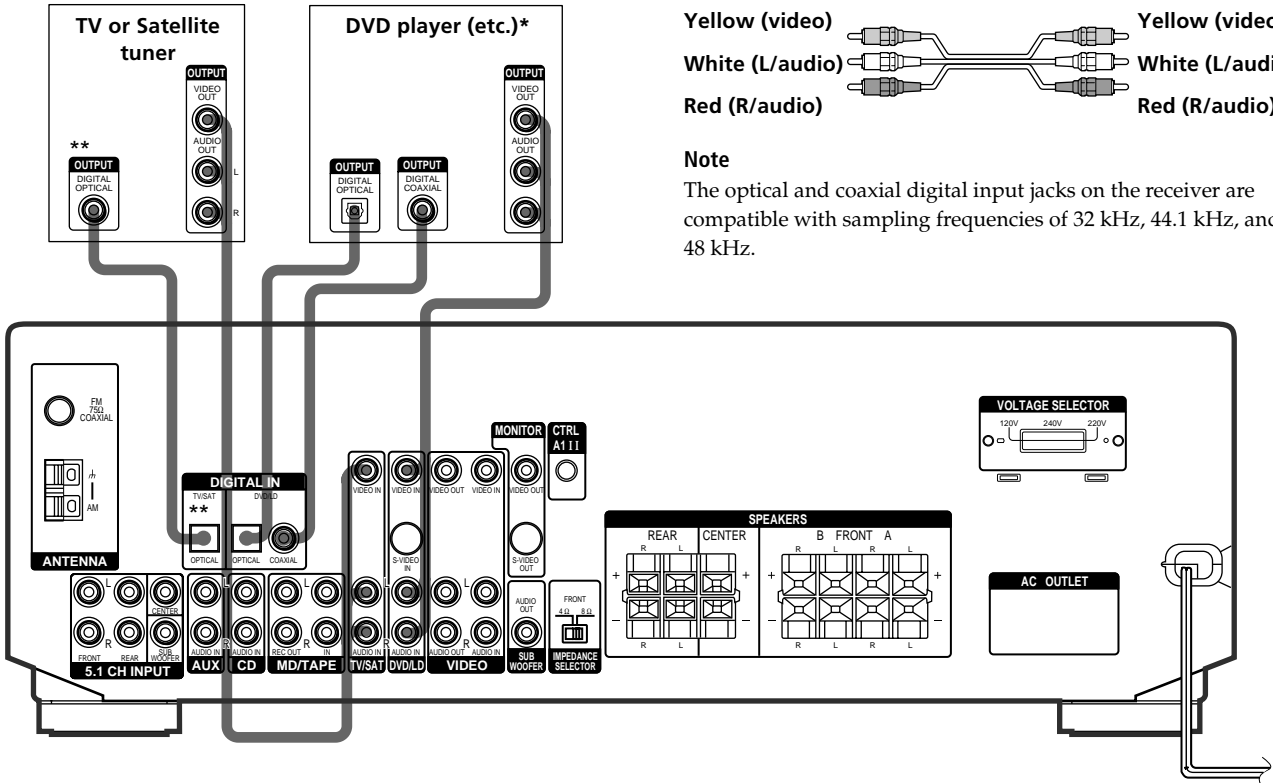

* When making digital audio connections to a DVD player, connect to either the coaxial OR optical digital jacks, and not both. It is recommended to make digital audio connections to the coaxial jack.
 ** STR-DE545 and STR-SE501 only.

Required cords

Optical digital cords (not supplied)

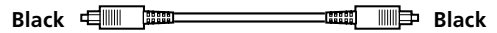

Coaxial digital cord (not supplied)

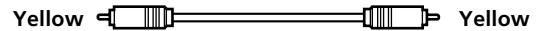

Audio/video cords (not supplied)

When connecting a cord, be sure to match the color-coded pins to the appropriate jacks on the components.

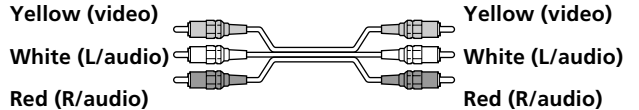

Note

The optical and coaxial digital input jacks on the receiver are compatible with sampling frequencies of 32 kHz, 44.1 kHz, and 48 kHz.

Example of LD player connected via an RF demodulator

Please note that you cannot connect an LD player's AC-3 RF OUT jack directly to the receiver's digital input jacks. You must first convert the RF signal to either an optical or coaxial digital signal. Connect the LD player to the RF demodulator, then connect the RF demodulator's optical or coaxial digital output to the receiver's OPTICAL or COAXIAL DVD/LD IN jack. Refer to the instruction manual supplied with your RF Demodulator for details on AC-3 RF hookups.

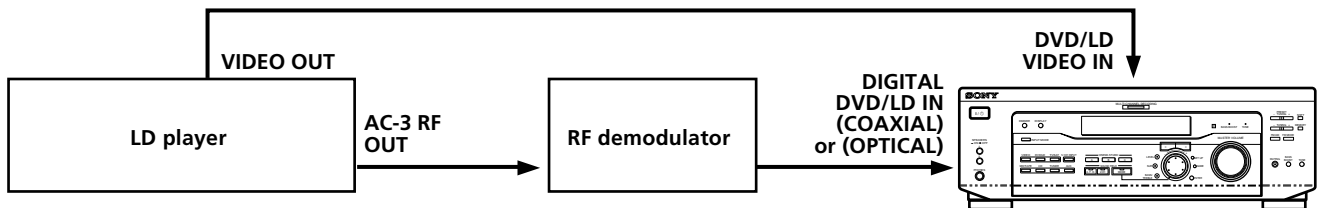

Note

When making connections as shown above, be sure to set INPUT MODE (3 on page 23) manually. The receiver may not operate correctly if INPUT MODE is set to "AUTO."

5.1CH Input Hookups

Although this receiver incorporates a multi channel decoder, it is also equipped with 5.1CH INPUT jacks. These connections allow you to enjoy multichannel software encoded in formats other than Dolby Digital (AC-3) and DTS. If your DVD player is equipped with 5.1CH OUTPUT jacks, you can connect them directly to the receiver to enjoy the sound of the DVD player's multi channel decoder. Alternatively, the 5.1CH INPUT jacks can be used to connect an external multi channel decoder. To fully enjoy multi channel surround sound, you will need five speakers (two front speakers, two rear speakers, and a center speaker) and a subwoofer. Refer to the instruction manual supplied with your DVD player, multi channel decoder, etc., for details on the 5.1 channel input hookups.

Required cords

Audio cords (not supplied)

Two for the 5.1CH INPUT FRONT and REAR jacks



Monaural audio cords (not supplied)

Two for the 5.1CH INPUT CENTER and SUB WOOFER jacks



Video cord (not supplied)

One for the DVD/LD VIDEO IN jacks (etc.)



Note

When using the connections described below, adjust the level of your surround speakers and subwoofer from the DVD player or multichannel decoder.

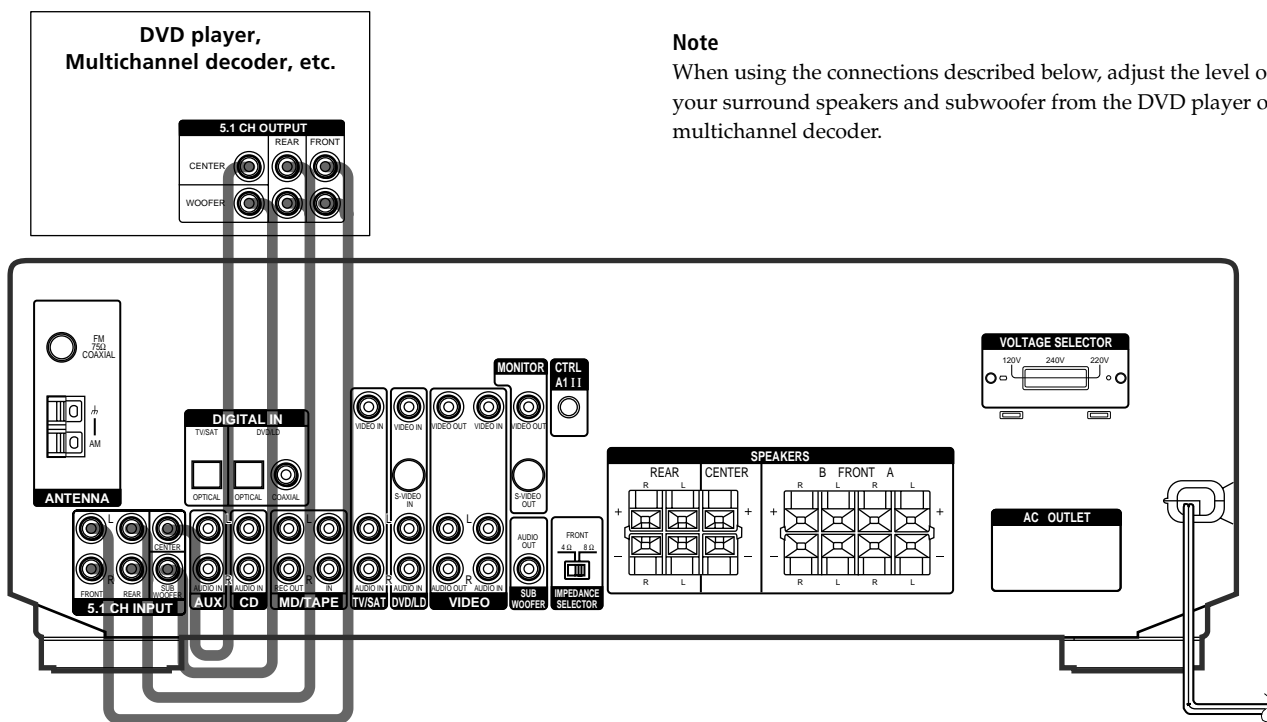

Example of a DVD player hookup using the 5.1CH INPUT jacks

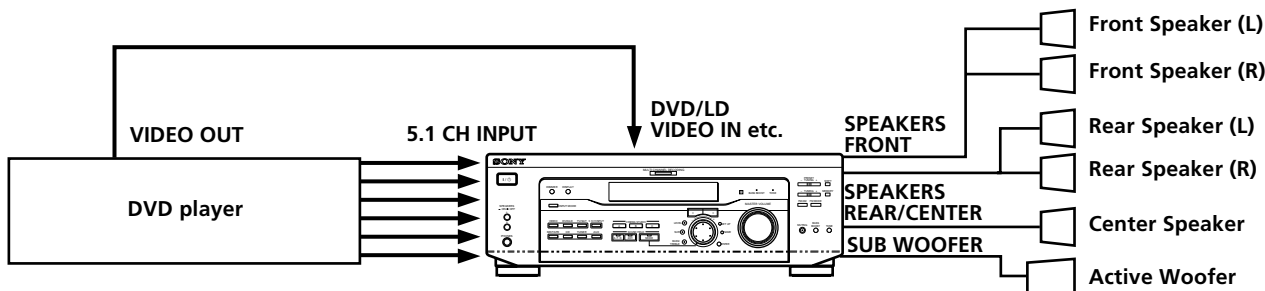

Note

See page 13 for details on speaker system hookup.

Other Hookups

Required cords

Audio cords (not supplied)

When connecting a cord, be sure to match the color-coded pins to the appropriate jacks on the components.

White (L)  White (L)
 Red (R)  Red (R)

CONTROL A1 connecting cord (not supplied) (STR-DE545 and STR-SE501 only)

Black  Black

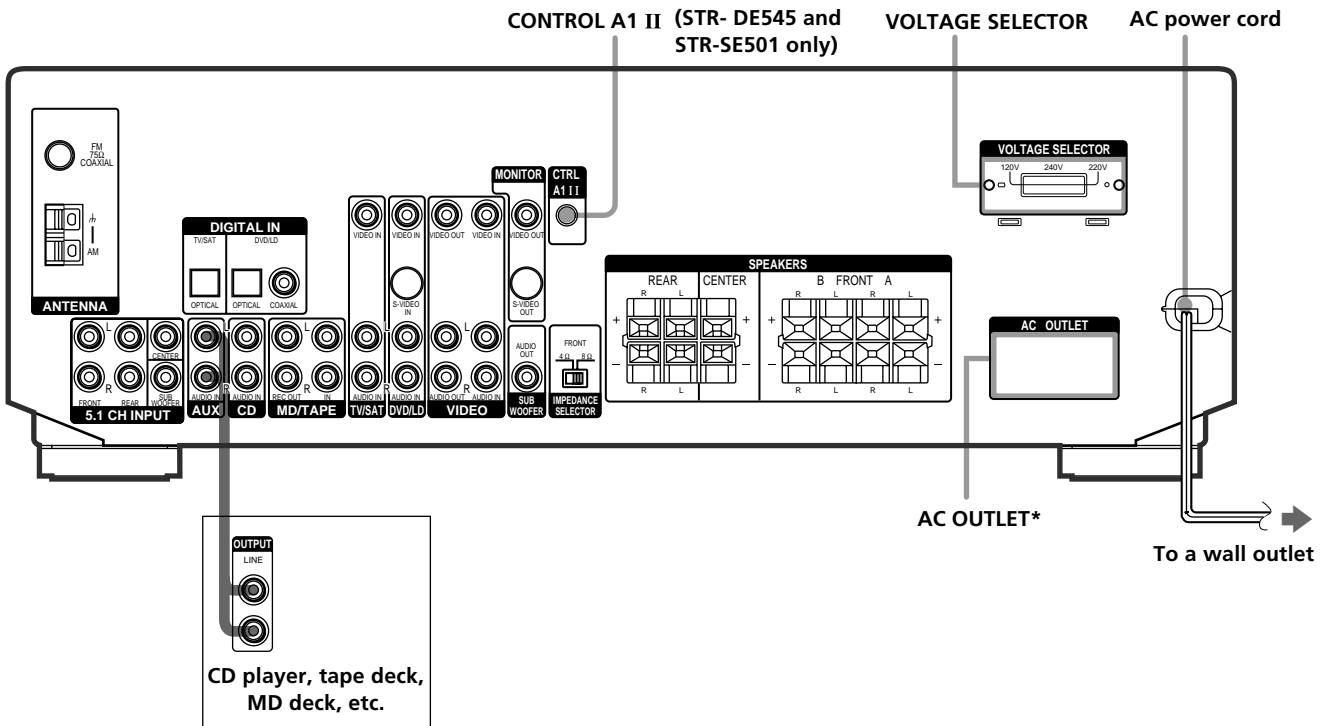

* The configuration and shape of AC outlets on the rear panel varies according to the model and country to which the receiver is shipped.

CONTROL A1 II hookup (STR-DE545 and STR-SE501 only)

- **If you have a CONTROL A1 II compatible Sony CD player, tape deck, or MD deck**

Use a CONTROL A1 cord (not supplied) to connect the CONTROL A1 II jack on the CD player, tape deck, or MD deck to the CONTROL A1 II jack on the receiver. Refer to the separate manual "CONTROL-A1 II Control System" and the operating instructions supplied with your CD player, tape deck, or MD deck for details.

Note

If you make CONTROL A1 II connections from the receiver to an MD deck that is also connected to a computer, do not operate the receiver while using the "Sony MD Editor" software. This may cause a malfunction.

- **If you have a Sony CD changer with a COMMAND MODE selector**

If your CD changer's COMMAND MODE selector can be set to CD 1, CD 2, or CD 3, be sure to set the command mode to "CD 1" and connect the changer to the CD jacks on the receiver.

If, however, you have a Sony CD changer with VIDEO OUT jacks, set the command mode to "CD 2" and connect the changer to the VIDEO IN jacks on the receiver.

AUX AUDIO IN hookup

- **If you have an individual audio component (except PHONO)**

Use the audio cords to connect the LINE OUT jacks on the CD player, tape deck, or MD deck to the AUX AUDIO IN jack on the receiver so that you can listen to stereo sources in surround sound.

Setting the VOLTAGE SELECTOR (except for Singapore, Malaysia, Canada and Australia models)

Check that the voltage selector on the rear panel of the player is set to the local power line voltage. If not, set the selector to the correct position using a screwdriver before connecting the AC power cord to a wall outlet.

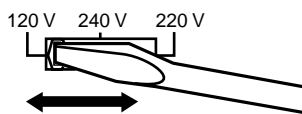

Connecting the AC power cord

Before connecting the AC power cord of this receiver to a wall outlet:

- Connect the speaker system to the receiver (see page 13).

Connect the AC power cord(s) of your audio/video components to a wall outlet.

STR-DE545 and STR-SE501 only

If you connect other audio/video components to the AC OUTLET(s) on the receiver, the receiver will supply power to the connected component(s), allowing you to turn the whole system on or off when you turn the receiver on or off.

Caution

Make sure that the total power consumption of the component(s) connected to the receiver's AC OUTLET(s) does not exceed the wattage stated on the rear panel. Do not connect high-wattage electrical home appliances such as electric irons, fans, or TVs to this outlet. (STR-DE545 and STR-SE501 only)

Note

If the AC power cord is disconnected for about two weeks, the receiver's entire memory will be cleared and the demonstration will start.

Hooking Up and Setting Up the Speaker System

This chapter describes how to hook up your speaker system to the receiver, how to position each speaker, and how to set up your speakers to enjoy multi channel surround sound.

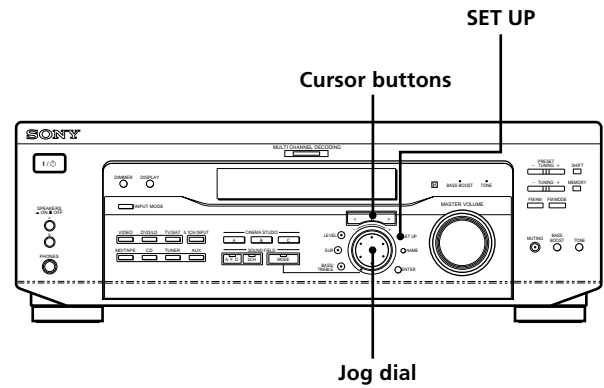

Brief descriptions of buttons and control used to set up the speaker system

SET UP button: Press to enter the setup mode when specifying speaker types and distances.

Cursor buttons (</>): Use to select parameters after pressing the SET UP button.

Jog dial: Use to adjust the setting of each parameter.

Speaker System Hookup

Required cords

Speaker cords (not supplied)

One for each front, rear, and center speaker



Monaural audio cord (not supplied)

One for an active sub woofer

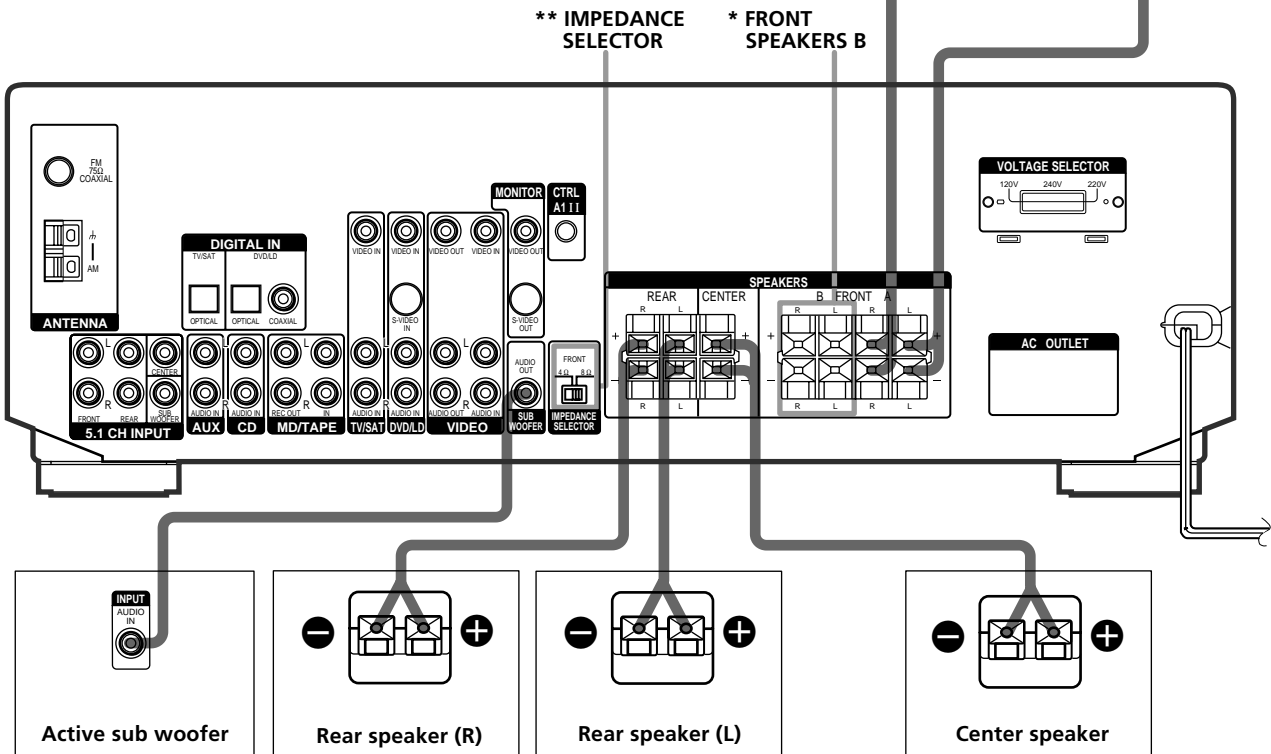
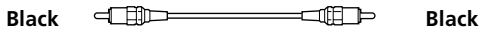

Hooking Up and Setting Up the Speaker System

Terminals for connecting the speakers

Connect the	To the
Front speakers (8 or 4** ohm)	SPEAKERS FRONT A terminals
*Additional pair of front speakers (8 or 4** ohm)	SPEAKERS FRONT B terminals
Rear speakers (8 ohm)	SPEAKERS REAR terminals
Center speaker (8 ohm)	SPEAKERS CENTER terminals
Active sub woofer	SUB WOOFER AUDIO OUT jack

* STR-DE545 and STR-SE501 only.

** See "Speaker impedance" on the next page.

Notes on speaker system hookup

- Twist the stripped ends of the speaker cords about 10 mm (2/3 inch). Be sure to match the speaker cord to the appropriate terminal on the components: + to + and - to -. If the cords are reversed, the sound will be distorted and will lack bass.
- If you use front speakers with low maximum input rating, adjust the volume carefully to avoid excessive output on the speakers.
- You can also connect Micro Satellite Speaker (e.g. SA-VE230) to the receiver. Micro Satellite Speaker is a 5.1 Channel speaker system consisting of two front speakers, two rear speakers, one center speaker and one subwoofer.

Speaker System Hookup

To avoid short-circuiting the speakers

Short-circuiting of the speakers may damage the receiver. To prevent this, make sure to take the following precautions when connecting the speakers.

Make sure the stripped ends of each speaker cord does not touch another speaker terminal or the stripped end of another speaker cord.

Examples of poor conditions of the speaker cord

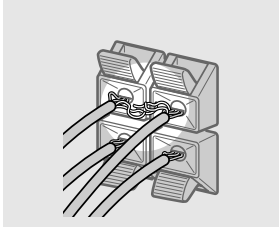

Stripped speaker cord is touching another speaker terminal.

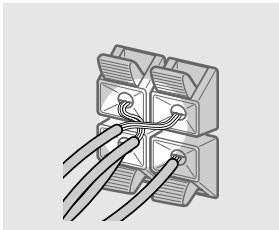

Stripped cords are touching each other due to excessive removal of insulation.

After connecting all the components, speakers, and AC power cord, output a test tone to check that all the speakers are connected correctly. For details on outputting a test tone, see page 19.

If no sound is heard from a speaker while outputting a test tone or a test tone is output from a speaker other than the one whose name is currently displayed on the receiver, the speaker may be short-circuited. If this happens, check the speaker connection again.

To avoid damaging your speakers

Make sure that you turn down the volume before you turn off the receiver. When you turn on the receiver, the volume remains at the level you turn off the receiver.

Speaker impedance (STR-DE545 and STR-SE501 only)

Set the IMPEDANCE SELECTOR for the front speakers as indicated in the table below. Check the instruction manual supplied with your speakers if you're not sure of their impedance. (This information is usually printed on a label on the back of the speaker.)

If the nominal impedance of your speaker is	Set IMPEDANCE SELECTOR to
Between 4 and 8 ohms	4Ω
8 ohms or higher	8Ω

Speakers connected to the REAR and CENTER SPEAKERS terminals must have a nominal impedance of 8 ohms or higher (regardless of the setting of the IMPEDANCE SELECTOR).

Note

Be sure to connect front speakers with a nominal impedance of 8 ohms or higher if you want to select both sets (A+B) of front speakers (see page 23).

Performing Initial Setup Operations

Once you have made speaker connections and have turned on the power for the first time, clear the receiver's memory. After you have done this, set the speaker sizes, speaker locations and other initial system settings that are necessary.

Before turning on the receiver

Make sure that you have:

- Selected the appropriate front speakers (see "[7] SPEAKERS selector" on page 23). (STR-DE545 and STR-SE501 only)

Clearing the receiver's memory

Before you use your receiver for the first time or when you want to clear the receiver's memory, do the following. If the Demonstration appears when the power is turned on, this procedure is not necessary.

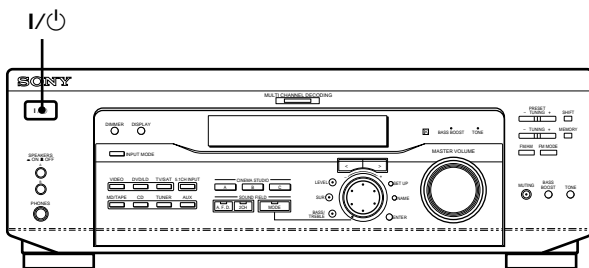

1 Turn off the receiver.

2 Hold down I/Power for four seconds.

The currently selected function, then the demonstration message appears in the display and the items including the following are reset or cleared:

- All preset stations are reset or cleared.
- All sound field parameters are reset to their factory settings.
- All index names (of preset stations and program sources) are cleared.
- All adjustments made with the SET UP button are reset to their factory settings.
- The sound field memorized for each program source and preset stations are cleared.

Setting up the receiver

Before you use your receiver for the first time, use the SET UP button to adjust settings to correspond to your system. You can set the following items. For details on how to adjust each setting, see the page in parentheses.

- Set the speaker size (page 16).
- Set the speaker distance (page 18).
- Select the 5.1CH INPUT video signal (page 44).

Multi Channel Surround Setup

For the best possible surround sound all speakers should be the same distance from the listening position (A). (However, this unit lets you to place the center speaker up to 1.5 meters (5 feet) closer (B) and the rear speakers up to 4.5 meters (15 feet) closer (C) to the listening position. The front speakers can be placed from 1.0 to 12.0 meters (3 to 40 feet) from the listening position (A).)

You can place the rear speakers either behind you or to the side, depending on the shape of your room (etc.).

When the rear speakers are placed to the side

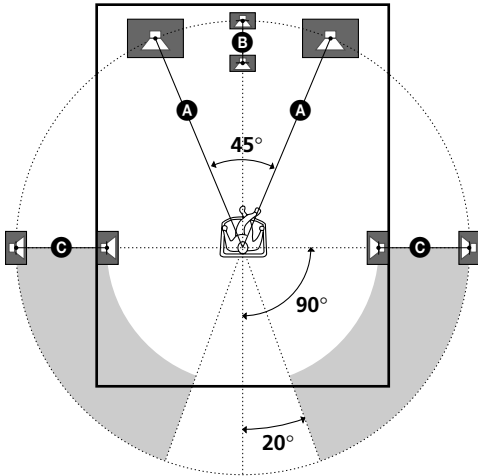

When the rear speakers are placed behind you

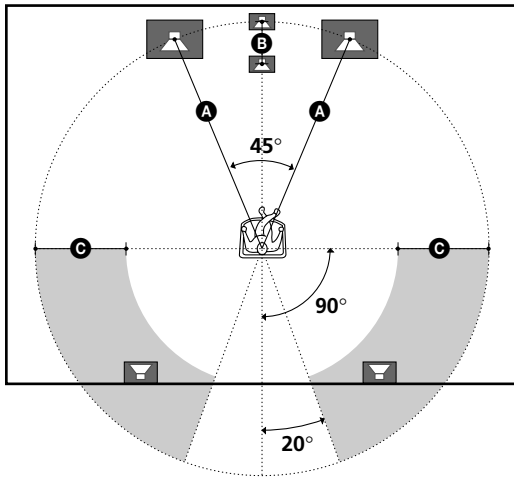

Note

Do not place the center speaker farther away from the listening position than the front speakers.

Specifying the speaker parameters

- 1 Press I/⏻ to turn on the receiver.
- 2 Press SET UP.
- 3 Press the cursor buttons (< or >) to select the parameter you want to adjust.
- 4 Turn the jog dial to select the setting you want. The setting is stored automatically.
- 5 Repeat steps 3 and 4 until you have set all of the parameters that follow.

Normal speaker and Micro Satellite speaker

Choose NORM. SP if you're using normal speakers and MICRO SP if you're using Micro Satellite speakers. If you choose NORM. SP, you can adjust the speaker size and the sub woofer selection as mentioned below. However, if you choose MICRO SP, the speaker size and the sub woofer selection has been configured as follows:

Speakers	Settings
Front	SMALL
Center	SMALL
Rear	SMALL
Woofer	YES

You cannot change the configuration if you choose MICRO SP.

For STR-SE501, the speaker size and sub woofer selection has been preset to MICRO SP according to the supplied speaker system. If you change the speaker system, choose NORM. SP to adjust the speaker size and sub woofer selection.

Front speaker size (L R)

Initial setting : LARGE (STR-DE545/DE445)
SMALL (STR-SE501)

- If you connect large speakers that will effectively reproduce bass frequencies, select "LARGE". Normally, select "LARGE".
- If the sound is distorted, or you feel a lack of surround effects when using multi channel surround sound, select "SMALL" to activate the bass redirection circuitry and output the front channel bass frequencies from the sub woofer.
- When the front speaker is set to "SMALL", the center and rear speakers are also automatically set to "SMALL" (unless previously set to "NO").

■ Center speaker size ()

Initial setting : LARGE (STR-DE545/DE445)
SMALL (STR-SE501)

- If you connect a large speaker that will effectively reproduce bass frequencies, select "LARGE". Normally, select "LARGE". However, if the front speakers are set to "SMALL", you cannot set the center speaker to "LARGE".
- If the sound is distorted, or you feel a lack of surround effects when using multi channel surround sound, select "SMALL" to activate the bass redirection circuitry and output the center channel bass frequencies from the front speakers (if set to "LARGE") or sub woofer. *1
- If you do not connect the center speaker, select "NO". The sound of the center channel will be output from the front speakers.*2

■ Rear speaker size ()

Initial setting : LARGE (STR-DE545/DE445)
SMALL (STR-SE501)

- If you connect large speakers that will effectively reproduce bass frequencies, select "LARGE". Normally, select "LARGE". However, if the front speakers are set to "SMALL", you cannot set the rear speakers to "LARGE".
- If the sound is distorted, or you feel a lack of surround effects when using multi channel surround sound, select "SMALL" to activate the bass redirection circuitry and output the rear channel bass frequencies from the sub woofer or other "LARGE" speakers.
- If you do not connect rear speakers, select "NO".*3

 *1~*3 correspond to the following Dolby Pro Logic modes

- *1 NORMAL
- *2 PHANTOM
- *3 3 STEREO

About speaker sizes (LARGE and SMALL)

Internally, the LARGE and SMALL settings for each speaker determine whether or not the internal sound processor will cut the bass signal from that channel. When the bass is cut from a channel the bass redirection circuitry sends the corresponding bass frequencies to the sub woofer or other "LARGE" speaker. However, since bass sounds have a certain amount of directionality it best not to cut them, if possible. Therefore, even when using small speakers, you can set them to "LARGE" if you want to output the bass frequencies from that speaker. On the other hand, if you are using a large speaker, but prefer not to have bass frequencies output from that speaker, set it to "SMALL".

If the overall sound level is lower than you prefer, set all speakers to "LARGE". If there is not enough bass, you can use the bass/treble to boost the bass levels. To adjust the bass/treble, see page 35.

■ Rear speaker position (REAR PL.)*

Initial setting : BEHIND

This parameter lets you specify the location of your rear speakers for proper implementation of the Digital Cinema Sound surround modes in the "VIRTUAL" sound fields. Refer to the illustration below.

- Select "SIDE" if the location of your rear speakers corresponds to section **A**.
- Select "BEHIND" if the location of your rear speakers corresponds to section **B**.

This setting only effects the surround modes in the "VIRTUAL" sound fields.

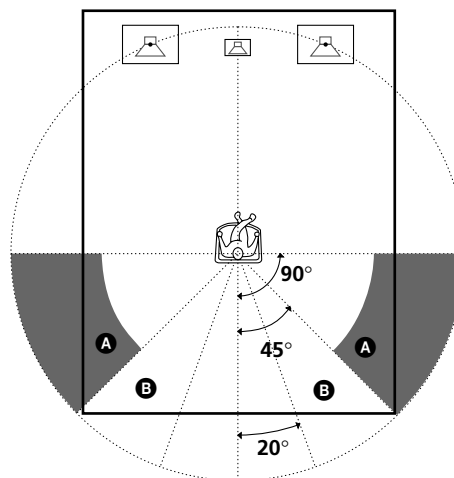

* These parameters are not available when "Rear speaker size (REAR)" is set to "NO".

Multi Channel Surround Setup

■ Rear speaker height (REAR HGT.)*

Initial setting : LOW

This parameter lets you specify the height of your rear speakers for proper implementation of the Digital Cinema Sound surround modes in the "VIRTUAL" sound fields. Refer to the illustration below.

- Select "LOW" if the location of your rear speakers corresponds to section **A**.
- Select "HIGH" if the location of your rear speakers corresponds to section **B**.

This setting only affects the surround modes in the "VIRTUAL" sound fields.

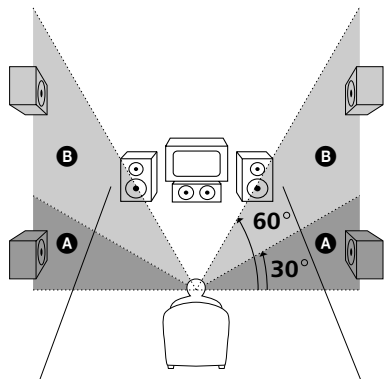

* These parameters are not available when "Rear speaker size (REAR)" is set to "NO".

💡 About the rear speaker position (SIDE, and BEHIND)

This setting is designed specifically for implementation of the Digital Cinema Sound modes in the "VIRTUAL" sound fields. With the Digital Cinema Sound modes, speaker position is not as critical as other modes. All of the modes in the "VIRTUAL" sound fields were designed under the premise that the rear speaker would be located behind the listening position, but presentation remains fairly consistent even with the rear speakers positioned at a rather wide angle. However, if the speakers are pointing toward the listener from the immediate left and right of the listening position, the "VIRTUAL" sound fields will not be effective unless the rear speaker position parameter is set to "SIDE".

Nevertheless, each listening environment has many variables, such as wall reflections, and you may obtain better results using "BEHIND" if your speakers are located high above the listening position, even if they are to the immediate left and right. Therefore, although it may result in a setting contrary to the "Rear speaker position" explanation, we recommend that you play back multi channel surround encoded software and listen to the effect each setting has on your listening environment. Choose the setting that provides a good sense of spaciousness and that best succeeds in forming a cohesive space between the surround sound from the rear speakers and the sound from the front speakers. If you are not sure which sounds best, select "BEHIND" and then use the speaker distance parameter and speaker level adjustments to obtain proper balance.

■ Sub woofer selection (SUB WOOFER)

Initial setting : YES

- If you connect a sub woofer, select "YES".
- If you do not connect a sub woofer, select "NO". This activates the bass redirection circuitry and outputs the LFE signals from other speakers.
- In order to take full advantage of the Dolby Digital (AC-3) bass redirection circuitry, we recommend that you set your sub woofer's cut off frequency as high as possible.

■ Front speaker distance (FRONT)

Initial setting : 5.0 meter

Set the distance from your listening position to the front (left or right) speaker (**A** on page 16).

- Front speaker distance can be set in 0.1 meter (1 foot) steps from 1.0 to 12.0 meters (3 to 40 feet).
- If both speakers are not placed an equal distance from your listening position, set the distance to the closest speaker.

■ Center speaker distance (CENTER)

Initial setting : 5.0 meter

Set the distance from your listening position to the center speaker.

- Center speaker distance can be set in 0.1 meter (1 foot) steps from a distance equal to the front speaker distance (**A** on page 16) to a distance 1.5 meters (5 feet) closer to your listening position (**B** on page 16).
- Do not place the center speaker farther away from your listening position than the front speakers.

■ Rear speaker distance (REAR)

Initial setting : 3.0 meter

Set the distance from your listening position to the rear (left or right) speaker.

- Rear speaker distance can be set in 0.1 meter (1 foot) steps from a distance equal to the front speaker distance (**A** on page 16) to a distance 4.5 meters (15 feet) closer to your listening position (**C** on page 16).
- Do not place the rear speakers farther away from your listening position than the front speakers.
- If both speakers are not placed an equal distance from your listening position, set the distance to the closest speaker.

About speaker distances

This receiver allows you to input the speaker position in terms of distance. However, it is not possible to set the center speaker farther away than the front speakers. Also, the center speaker can not be set more than 1.5 meters (5 feet) closer than the front speakers.

Likewise, the rear speakers cannot be set farther away from the listening position than the front speakers. And they can be no more than 4.5 meters (15 feet) closer.

This is because incorrect speaker placement is not conducive to enjoy the surround sound.

Please note that, setting the speaker distance closer than the actual location of the speakers will cause a delay in the output of the sound from that speaker. In other words, the speaker will sound like it is farther away.

For example, setting the center speaker distance 1~2 m (3~6 feet) closer than the actual speaker position will create a fairly realistic sensation of being "inside" the screen. If you cannot obtain a satisfactory surround effect because the rear speakers are too close, setting the rear speaker distance closer (shorter) than the actual distance will create a larger soundstage. (1 foot corresponds to a 1 ms difference.)

Adjusting these parameters while listening to the sound often results in much better surround sound. Give it a try!

Adjusting the speaker volume

Use the remote while seated in your listening position to adjust the volume of each speaker.

Note

This receiver incorporates a new test tone with a frequency centered at 800 Hz for easier speaker volume adjustment.

- 1 Press I/⏻ to turn on the receiver.**
- 2 Press TEST TONE on the supplied remote.**
You will hear the test tone from each speaker in sequence.
- 3 Adjust the volume level so that the volume of the test tone from each speaker sounds the same when you are in your main listening position.**
 - To adjust the balance of the front right and front left speakers, use the front balance parameter in the LEVEL menu (see page 34).
 - To adjust the balance of the rear right and rear left speakers, use the rear balance parameter in the LEVEL menu (see page 34).
 - To adjust the volume level of the center speaker, press MENU </> to select the center parameter. Use +/- on the remote to adjust the level.
 - To adjust the volume level of the rear speaker, press MENU </> to select the rear parameter. Use +/- on the remote to adjust the level.
- 4 Press TEST TONE on the remote again to turn off the test tone.**

Note

The test tone cannot be output when the receiver is set to 5.1CH INPUT.

You can adjust the volume level of all speakers at the same time

Rotate MASTER VOLUME on the receiver or press MASTER VOL +/- on the remote.

Multi Channel Surround Setup

Notes

- The front balance, rear balance, center level, and rear level are shown in the display during adjustment.
- Although these adjustments can also be made via the front panel using the LEVEL menu (when the test tone is output, the receiver switches to the LEVEL menu automatically), we recommend you follow the procedure described above and adjust the speaker levels from your listening position using the remote control.

💡 When setting the volume levels for each speaker

Let's assume that you have matched the sound levels of all the speakers using the test tone. Although this lays the foundation for high quality surround sound, it may be necessary to make further adjustments while listening to playback of actual software. This is because most software contains center and rear channels recorded at slightly lower levels than the two front channels.

When you actually play back software recorded in multi channel surround, you will notice that increasing the center and rear speaker levels produces a better blend between the front and rear speakers and greater cohesion between the front and rear speakers. Increasing the level of the center speaker about 1 dB, and the rear speakers about 1~2 dB is likely to produce better results.

In other words, in order to create a more cohesive soundstage with balanced dialog, we recommend that you make some adjustments while playing your software. Changes of only 1 dB can make a huge difference in the character of the soundstage.

Before You Use Your Receiver

Before turning on the receiver

Make sure that you have:

- Selected the appropriate front speakers (see "[7] SPEAKERS selector" on page 23). (STR-DE545 and STR-SE501 only)

Checking the connections

After connecting all of your components to the receiver, do the following to verify that the connections were made correctly.

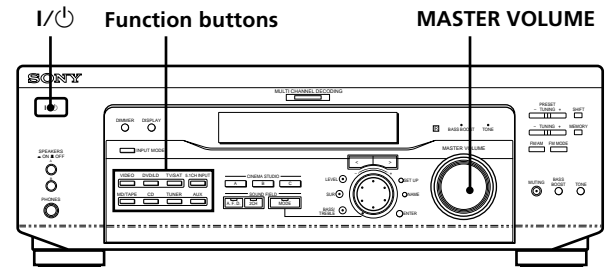

- 1** Press I/Power to turn on the receiver.
- 2** Press a function button to select a component (program source) that you connected (e.g., CD player or tape deck).
- 3** Turn on the component and start playing it.
- 4** Rotate MASTER VOLUME to turn up the volume.

If you do not obtain normal sound output after performing this procedure, look for the reason in the checklist on the following page and take the appropriate measures to correct the problem.

There is no sound no matter which component is selected.

- ➔ Check that both the receiver and all components are turned on.
- ➔ Check that the volume level on the display is not set to VOL MIN by turning the MASTER VOLUME.
- ➔ Check that the SPEAKERS selector is not set to OFF or to a position for front speakers that are not connected to the receiver (see "[7] SPEAKERS selector" on page 23). (STR-DE545 and STR-SE501 only)
- ➔ Check that all speaker cords are connected correctly.
- ➔ Press the MUTING button to turn off the indicator.

There's no sound from a specific component.

- ➔ Check that the component is connected correctly to audio input jacks for that component.
- ➔ Check that the cord(s) used for the connection is (are) fully inserted into the jacks on both the receiver and the component.

No sound is heard from one of the front speakers.

- ➔ Connect a pair of headphones to the PHONES jack and set the SPEAKERS selector to OFF to verify that sound is output from the headphones (see "[7] SPEAKERS selector" and "PHONES jack" on page 23).
If only one channel is output from the headphones, the component may not be connected to the receiver correctly. Check that all the cords are fully inserted into the jacks on both the receiver and the component.
If both channels are output from the headphones, the front speaker may not be connected to the receiver correctly. Check the connection of the front speaker which is not outputting any sound.

If you encounter a problem that is not included above, see "Troubleshooting" on page 45.

Location of Parts and Basic Operations

This chapter provides information about the locations and functions of the buttons and controls on the front panel. It also explains basic operations.

Front Panel Parts Descriptions

1 I/⏻ switch

Press to turn the receiver on and off.

2 Function buttons

Press one of the buttons to select the component you want to use.

To select	Press
VCR	VIDEO
TV or satellite tuner	TV/SAT
DVD or LD player	DVD/LD
MD or Tape deck	MD/TAPE
CD player	CD
Built in tuner	TUNER
An audio component	AUX

After selecting the component, turn on the component you selected and play the program source.

- After selecting VCR, DVD player, or LD player, turn on the TV and set the TV's video input to match the component you selected.

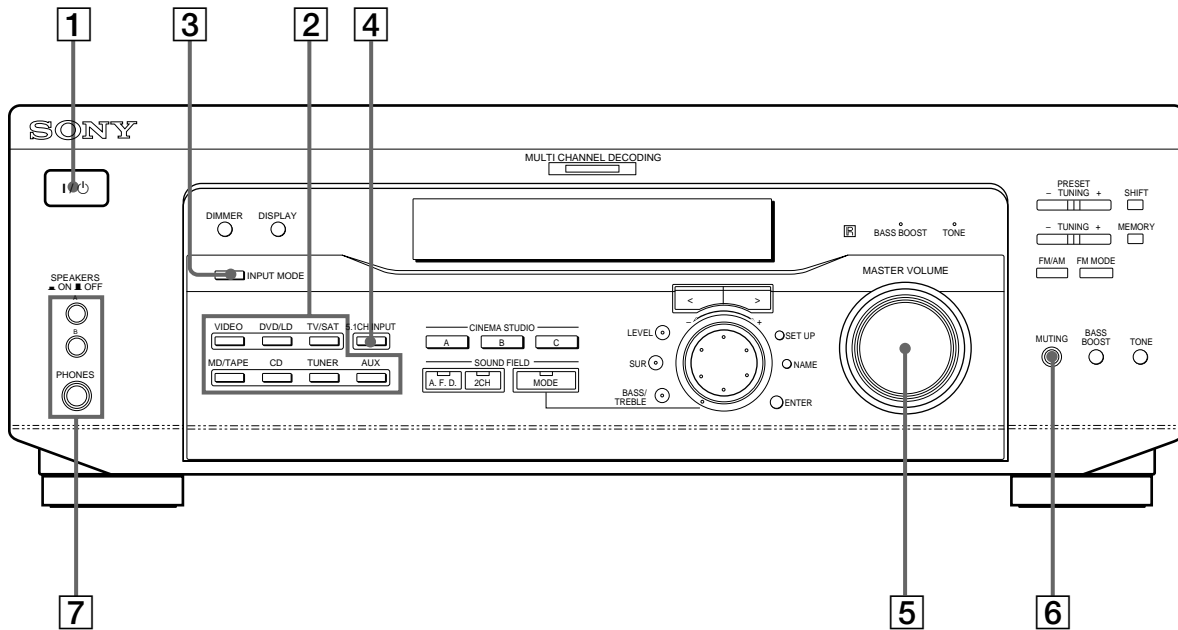

3 INPUT MODE button

Press to select the input mode for your digital components (DVD/LD and TV/SAT). Each press switches the input mode of the currently selected component.

Select	To
AUTO	Give priority to digital signals when there are both digital and analog connections. If there are no digital signals, analog is selected
DIGITAL (OPTICAL)	Specify the digital audio signals input to the DIGITAL OPTICAL input jacks
DIGITAL (COAXIAL)	Specify the digital audio signals input to the DIGITAL COAXIAL input jacks (DVD/LD only)
ANALOG	Specify the analog audio signals input to the AUDIO IN (L and R) jacks

4 5.1CH INPUT button

Press to enjoy the audio source connected to the 5.1CH INPUT jacks with the video from the selected component.

- When the 5.1CH INPUT is selected, the tone, bass booster, and sound field effects do not function.
- To change the video input displayed when 5.1CH INPUT is selected, press SET UP (22) and then press cursor buttons (20) repeatedly to select "5.1 V. IN" (see page 44 for details).

5 MASTER VOLUME control

After turning on the component you selected, rotate to adjust the volume.

6 MUTING button

Press to mute the sound. The indicator lights up when the sound is muted.

7 SPEAKERS selector (STR-DE545 and STR-SE501 only)

Press according to the front speakers you want to drive.

Press	To select
A	The speakers connected to the FRONT SPEAKERS A terminals
B	The speakers connected to the FRONT SPEAKERS B terminals
A+B*	The speakers connected to both the FRONT SPEAKERS A and B terminals (parallel connection)

* Be sure to connect the front speakers with nominal impedance of 8 ohms or higher if you want to select both sets of front speakers.

STR-DE445 only

Press SPEAKERS button to ON.

PHONES jack

Connects headphones.

- To use the headphones, press the SPEAKERS button to OFF to output sound to the headphones.
- When listening to the headphones, set the sound field to 2CH to get the correct soundstage.

Front Panel Parts Description

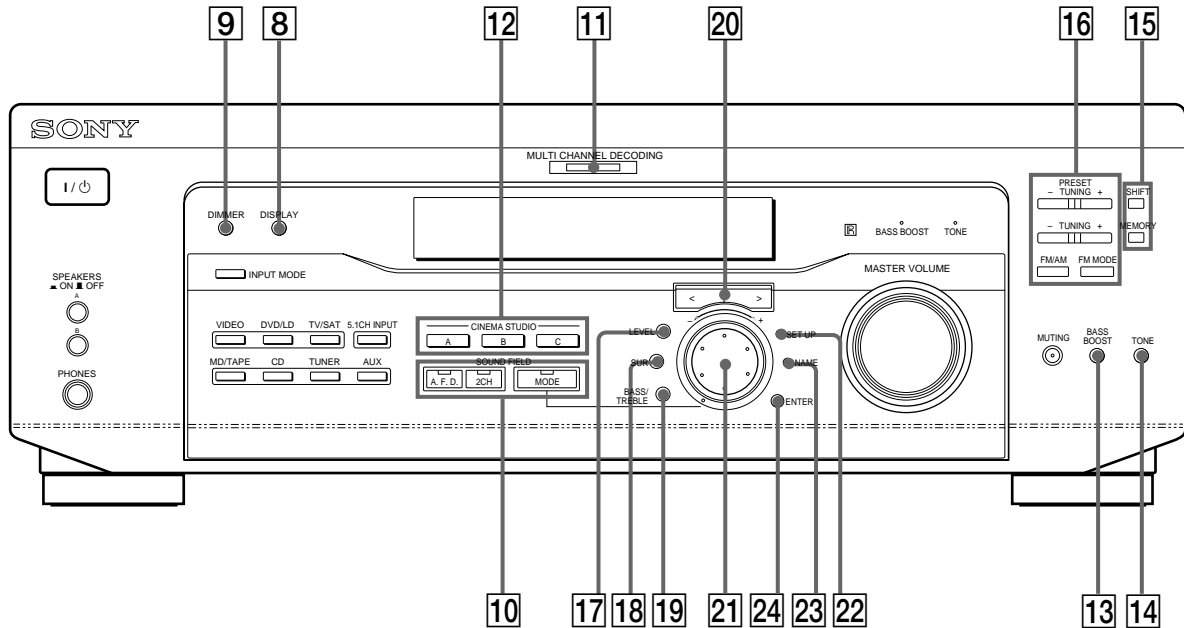

8 DISPLAY button

Press repeatedly to change the information on the display window as follows:

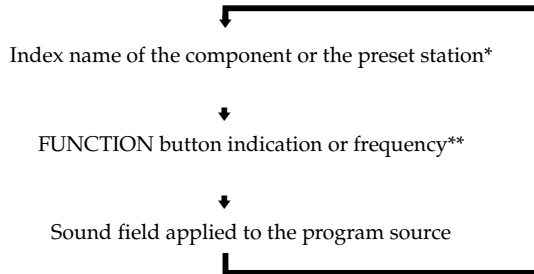

* Index name appears only when you have assigned one to the component or preset station (see page 42). Index name does not appear when only blank spaces have been entered, or it is the same as the function button.

** Frequency appears only when the tuner is selected.

9 DIMMER button

Press repeatedly to adjust the brightness of the display.

10 Use the SOUND FIELD buttons to enjoy surround sound. For details, see "Enjoying Surround Sound" starting from page 27.

A.F.D. button / indicator

Press to set the receiver to automatically detect the type of audio signal being input and perform proper decoding (if necessary).

2CH button / indicator

Press to output sound from only the front (left and right) speakers.

MODE button / indicator

Press to activate the sound field selection mode (page 28).

11 MULTI CHANNEL DECODING indicator

This indicator lights up when the unit is decoding signals recorded in a multi channel format.

- 12** Use the CINEMA STUDIO buttons to enjoy the CINEMA STUDIO sound effects.

A/B/C buttons

Press to activate the CINEMA STUDIO A, B or C sound field (page 29).

- 13** **BASS BOOST button**

Press to increase the bass of the front speakers. The BASS BOOST indicator lights up when the function is turned on.

- 14** **TONE button**

Press to turn the tone effect on or off. The TONE indicator lights up when the tone is turned on. When you adjust the tone using the BASS/TREBLE parameters (page 35), the settings are stored automatically and can be reproduced whenever you turn on the tone.

When you want to listen to an analog source without any digital processing

Do the following to bypass the sound field, tone, and bass booster circuits.

- 1 Press 2CH.
- 2 Press BASS BOOST to turn off the BASS BOOST indicator.
- 3 Press TONE to turn off the TONE indicator.

The result will be a sound that is highly faithful to the program source.

- 15** The following buttons operate the built-in tuner. For details, see “Receiving Broadcasts” starting from page 37.

SHIFT button

Selects a memory page for preset stations.

MEMORY button

Press to memorize a preset station.

- 16** The following buttons operate the built-in tuner. For details, see “Receiving Broadcasts” starting from page 37.

PRESET TUNING +/- buttons

Scan all preset stations.

TUNING +/- buttons

Scan all the available radio stations.

FM/AM button

Selects the FM or AM band.

FM MODE button

If “STEREO” flashes in the display and the FM stereo reception is poor, press this button. You will not have the stereo effect but the sound is improved.

- 17** **LEVEL button**

Press to activate the speaker level parameters (page 34). The indicator on the button lights up and you can adjust the various speaker level parameters (front balance, rear balance, etc.).

Press again to turn off the indicator.

- 18** **SUR button**

Press to activate the surround parameters (page 33). The indicator on the button lights up and you can adjust the various surround parameters (effect level, wall type, etc.).

Press again to turn off the indicator.

- 19** **BASS/TREBLE button**

Press to adjust the tone (page 35).

- 20** **Cursor buttons (</>)**

Press to select various speaker level, surround, and bass/treble parameters (etc.).

Front Panel Parts Description

21 Jog dial

Turn to adjust the selected speaker level, surround, and bass/treble parameters (etc.).

22 SET UP button

Press to activate the setup mode, then use the cursor buttons (20) to select any of the following indications. You can then make various settings using the jog dial (21).

When you select	You can
Speaker type	Specify the type of speakers. (page 16)
Speaker setup	Specify the front, center, rear speaker sizes, the rear speaker position, and whether or not you are using a sub woofer. (page 16)
Speaker Distance	Specify the front, center, and rear speaker distances. (page 18)
5.1CH video input	Specify the video input to be used with the audio signals from the 5.1CH INPUT jacks. (page 44)

23 NAME button

Press to activate the name function and enter names for preset stations and program sources (page 42).

24 ENTER button

Press to enter individual characters for the preset station and program source names.

Enjoying Surround Sound

This chapter describes how to set up the receiver to enjoy surround sound. You can enjoy multi channel surround when playing back software encoded with Dolby Digital or DTS.

You can take advantage of surround sound simply by selecting one of the receiver's pre-programmed sound modes. They bring the exciting and powerful sound of movie theaters and concert halls into your home. You can also customize the sound modes to obtain the sound you desire by changing the various surround parameters. The receiver contains a variety of different sound modes. The cinema sound modes are designed for use when playing back movie software (DVD, LD, etc.) encoded with multi channel surround sound or Dolby Pro Logic. In addition to decoding the surround sound, some of these modes also provide sound effects commonly found in movie theaters.

The virtual sound modes contain compelling applications of the Sony Digital Cinema Sound digital signal processing technology. They shift the sound away from the actual speaker locations to simulate the presence of several "virtual" speakers.

The music (etc.) sound modes are designed for use with standard audio sources and TV broadcasts. They add reverberation to the source signal to make you feel as if you were in a concert hall or stadium (etc.). Use these sound modes with two-channel sources like CD and stereo broadcasts of sports programs or musical concerts. For more information about the sound modes, see pages 29 - 30.

A.F.D.

The "Auto Format Decoding" sound mode presents the sound exactly as it was encoded, without adding any reverberation (etc.).

To fully enjoy surround sound, you must register the number and location of your speakers. See "Multi-Channel Surround setup" starting on page 16 to set the speaker parameters before enjoying surround sound.

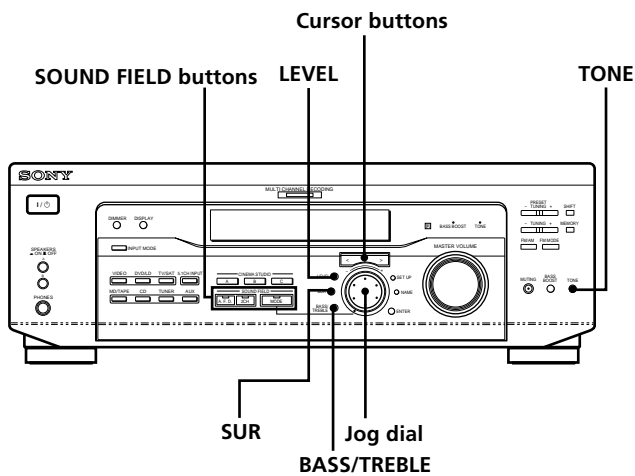

Brief descriptions of buttons used to enjoy surround sound

- LEVEL button:** Press to customize the level parameters.
- SUR button:** Press to customize the surround parameters in the current sound field.
- BASS/TREBLE button:** Press to adjust the tone.
- Cursor buttons (</>):** Use to select parameters after pressing the LEVEL, SUR, BASS/TREBLE or SET UP buttons.
- Jog dial:** Use to adjust parameters and select sound fields (etc.).
- SOUND FIELD buttons:**
 - A.F.D. button:** Press to set the receiver to automatically detect the type of audio signal being input and perform proper decoding (if necessary).
 - MODE button:** Press to activate the sound field selection mode.
 - 2CH button:** Press to output sound from only the front (left and right) speakers.
- TONE button:** Turns the tone effect on or off.

Selecting a Sound Field

You can enjoy surround sound simply by selecting one of the pre-programmed sound fields according to the program you want to listen to.

- 1 Press MODE.**
The current sound field is indicated in the display.
- 2 Turn the jog dial or press the cursor buttons (< or >) to select the sound field you want.**
See the table starting on page 29 for information on each sound field.

To turn the sound field off

Press A.F.D. or 2CH (page 24).

💡 The receiver memorizes the last sound field selected for each program source (Sound Field Link)

Whenever you select a program source, the sound field that was last applied is automatically applied again. For example, if you listen to CD with HALL as the sound field, change to a different program source, then return to CD, HALL will be applied again. With the tuner, sound fields are memorized separately for AM, FM, and all preset stations.

💡 You can identify Dolby Surround-encoded software by looking at the packaging

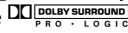
Dolby Digital discs are labeled with the  logo, and Dolby Surround encoded programs are labeled with the  logo.

Sound field information

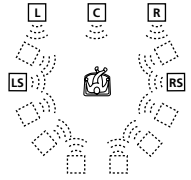
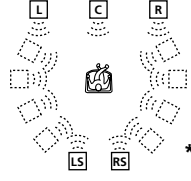
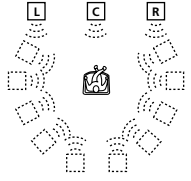
Sound field	Effect	Notes
NORM. SUR (NORMAL SURROUND)	Software with multi channel surround audio signals is played according to the way it was recorded. Software with two channel audio signals, is decoded with Dolby Pro Logic to create surround effects.	
C. STUDIO A (CINEMA STUDIO A)	Reproduces the sound characteristics of the Sony Pictures Entertainment "Cary Grant Theater" cinema production studio.	This is a standard mode, great for watching most type of movie.
C. STUDIO B (CINEMA STUDIO B)	Reproduces the sound characteristics of the Sony Pictures Entertainment "Kim Novak Theater" cinema production studio.	This mode is ideal for watching science-fiction or action movies with lots of sound effects.
C. STUDIO C (CINEMA STUDIO C)	Reproduces the sound characteristics of the Sony Pictures Entertainment scoring stage.	This mode is ideal for watching musicals or classic films where music is featured in the soundtrack.
V. MULTI* (VIRTUAL MULTI DIMENSION)	Uses 3D sound imaging to create an array of virtual rear speakers positioned higher than the listener from a single pair of actual rear speakers. This mode creates four sets of virtual speakers surrounding the listener at approximately a 30° angle of elevation.	<div style="display: flex; align-items: center;"> <div style="margin-right: 10px;">SIDE**</div>  </div> <div style="display: flex; align-items: center;"> <div style="margin-right: 10px;">BEHIND**</div>  </div> <p style="text-align: right; margin-top: 10px;">** See page 17</p>
V. SEMI-M* (VIRTUAL SEMI-MULTI DIMENSION)	Uses 3D sound imaging to create virtual rear speakers from the sound of the front speakers without using actual rear speakers. This mode creates five sets of virtual speakers surrounding the listener at a 30° angle of elevation.	

* "VIRTUAL" sound field: Sound field with virtual speakers.

Selecting a Sound Field

Sound field information

Sound field	Effect	Notes
HALL	Reproduces the acoustics of a rectangular concert hall.	Ideal for soft acoustic sounds.
JAZZ (JAZZ CLUB)	Reproduces the acoustics of a jazz club.	
LIVE (LIVE HOUSE)	Reproduces the acoustics of a 300-seat live house.	Great for rock or pop music.
GAME	Obtains maximum audio impact from video game software.	Be sure to set the game machine to stereo mode when using game software with stereo sound capabilities.

Notes

- The effects provided by the virtual speakers may cause increased noise in the playback signal.
- When listening to sound fields that employ the virtual speakers, you will not be able to hear any sound coming directly from the rear speakers.

Use the buttons on the front panel to operate the following modes

AUTO FORMAT DECODING (Press the A.F.D. button)	Automatically detects the type of audio signal being input (Dolby Digital, Dolby Pro Logic, or standard two channel stereo) and performs the proper decoding if necessary. This mode presents the sound as it was recorded/encoded, without adding any effects.	You can use this mode as a reference. Set the tone to OFF while using this mode to hear the source sound exactly as it was recorded.
2 CHANNEL (Press the 2CH button)	Outputs the sound from the front left and right speakers only. Standard two channel (stereo) sources completely bypass the sound field processing. Multi channel surround formats are downmixed to two channels.	This allows you to play any source using only the front left and right speakers.

Note

No sound is output from the sub woofer when the 2 CHANNEL mode is selected. To listen to two channel (stereo) sources using the front left and right speakers and a sub woofer, use the AUTO FORMAT DECODING mode.

Understanding the Multi-Channel Surround Displays

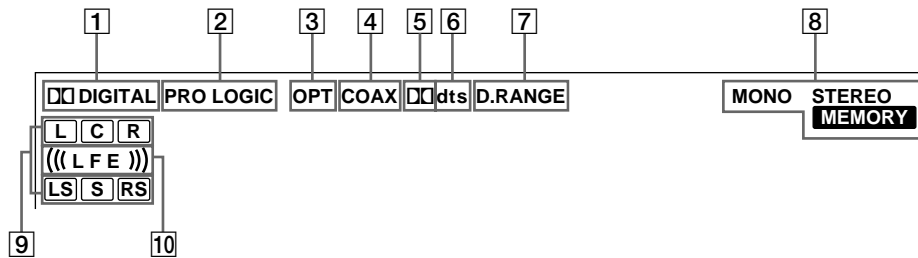

1 DIGITAL

This indicator lights up when a sound field other than 2 CHANNEL is selected and the unit is decoding signals recorded in the Dolby Digital (AC-3) format.*
 * However, this indicator does not light when the recording format is 2/0 or 2/0 Pro logic.

2 PRO LOGIC

Lights up when the receiver applies Pro Logic processing to two channel signals in order to output the center and surround channel signals.**
 ** However, this indicator does not light if the center and rear speakers are set to "NO", or the SPEAKER button is set to OFF and the A.F.D. or NORMAL SURROUND sound fields are selected.

3 OPT

Lights up when the source signal is a digital signal being input through the OPT terminal.

4 COAX

Lights up when the source signal is a digital signal being input through the COAX terminal.

5 dts

Lights up when Dolby Digital (AC-3) signals are input.

6 dts

Lights up when DTS signals are input.

Note

When playing a DTS format disc, be sure that you have made digital connections and that INPUT MODE is NOT set to ANALOG (see **3** on page 23).

7 D. RANGE

Lights up when dynamic range compression is active. See page 35 to adjust the dynamic range compression.

8 Tuner indicators

These indicators light up when using the receiver to tune in radio stations, etc. See pages 37 - 40 for tuner operations.

9 Playback channel indicators

The letters light up to indicate the channels being played back.

- L: Front Left
- R: Front Right
- C: Center (monaural)
- LS: Left Surround
- RS: Right Surround

S: Surround (monaural or the rear components obtained by Pro Logic processing)

The boxes around the letters light up to indicate the speakers used to playback the channels.

See the next page for details regarding the playback channel indicators.

10 ((LFE))

((LFE)) will light up when the disc being played contains the LFE (Low Frequency Effect) channel and when the sound of the LFE channel signal is actually being reproduced.

Understanding the Multi-Channel Surround Displays

Source sound displays

The letters (L, C, R, etc.) indicate the source sound. The box around the letters varies to show how the receiver downmixes the source sound (based on the speakers settings). When using music sound modes such as HALL or JAZZ CLUB, the receiver adds reverberation based on the source sound.

The following table shows how the indicators light up when using AUTO FORMAT DECODING mode.

Although the table below shows almost all of the configurations available from multi channel surround signals, the ones marked “☆” are the most common.

Recording Format (Front/Rear)	Input Channel Display	Source sound and Output Channel Display			
		All speakers present	Rear speakers absent	Center speaker absent	Rear/center speakers absent
1/0	DOLBY DIGITAL [1/0]	<input checked="" type="checkbox"/> DIGITAL <input type="checkbox"/> C	<input checked="" type="checkbox"/> DIGITAL <input type="checkbox"/> C	<input checked="" type="checkbox"/> DIGITAL <input type="checkbox"/> c <input type="checkbox"/>	<input checked="" type="checkbox"/> DIGITAL <input type="checkbox"/> c <input type="checkbox"/>
	DTS [1/0]	<input type="checkbox"/> dts <input type="checkbox"/> C	<input type="checkbox"/> dts <input type="checkbox"/> C	<input type="checkbox"/> dts <input type="checkbox"/> c <input type="checkbox"/>	<input type="checkbox"/> dts <input type="checkbox"/> c <input type="checkbox"/>
2/0*	DOLBY DIGITAL [2/0]	<input type="checkbox"/> L <input type="checkbox"/> R	<input type="checkbox"/> L <input type="checkbox"/> R	<input type="checkbox"/> L <input type="checkbox"/> R	<input type="checkbox"/> L <input type="checkbox"/> R
	DTS [2/0]	<input type="checkbox"/> dts <input type="checkbox"/> L <input type="checkbox"/> R	<input type="checkbox"/> dts <input type="checkbox"/> L <input type="checkbox"/> R	<input type="checkbox"/> dts <input type="checkbox"/> L <input type="checkbox"/> R	<input type="checkbox"/> dts <input type="checkbox"/> L <input type="checkbox"/> R
3/0	DOLBY DIGITAL [3/0]	<input checked="" type="checkbox"/> DIGITAL <input type="checkbox"/> L <input type="checkbox"/> C <input type="checkbox"/> R	<input checked="" type="checkbox"/> DIGITAL <input type="checkbox"/> L <input type="checkbox"/> C <input type="checkbox"/> R	<input checked="" type="checkbox"/> DIGITAL <input type="checkbox"/> L <input type="checkbox"/> c <input type="checkbox"/> R	<input checked="" type="checkbox"/> DIGITAL <input type="checkbox"/> L <input type="checkbox"/> c <input type="checkbox"/> R
	DTS [3/0]	<input type="checkbox"/> dts <input type="checkbox"/> L <input type="checkbox"/> C <input type="checkbox"/> R	<input type="checkbox"/> dts <input type="checkbox"/> L <input type="checkbox"/> C <input type="checkbox"/> R	<input type="checkbox"/> dts <input type="checkbox"/> L <input type="checkbox"/> c <input type="checkbox"/> R	<input type="checkbox"/> dts <input type="checkbox"/> L <input type="checkbox"/> c <input type="checkbox"/> R
2/1	DOLBY DIGITAL [2/1]	<input checked="" type="checkbox"/> DIGITAL <input type="checkbox"/> L <input type="checkbox"/> R <input type="checkbox"/> S	<input checked="" type="checkbox"/> DIGITAL <input type="checkbox"/> L <input type="checkbox"/> R <input type="checkbox"/> S	<input checked="" type="checkbox"/> DIGITAL <input type="checkbox"/> L <input type="checkbox"/> R <input type="checkbox"/> S	<input checked="" type="checkbox"/> DIGITAL <input type="checkbox"/> L <input type="checkbox"/> R <input type="checkbox"/> S
	DTS [2/1]	<input type="checkbox"/> dts <input type="checkbox"/> L <input type="checkbox"/> R <input type="checkbox"/> S	<input type="checkbox"/> dts <input type="checkbox"/> L <input type="checkbox"/> R <input type="checkbox"/> S	<input type="checkbox"/> dts <input type="checkbox"/> L <input type="checkbox"/> R <input type="checkbox"/> S	<input type="checkbox"/> dts <input type="checkbox"/> L <input type="checkbox"/> R <input type="checkbox"/> S
3/1	DOLBY DIGITAL [3/1]	<input checked="" type="checkbox"/> DIGITAL <input type="checkbox"/> L <input type="checkbox"/> C <input type="checkbox"/> R <input type="checkbox"/> S	<input checked="" type="checkbox"/> DIGITAL <input type="checkbox"/> L <input type="checkbox"/> C <input type="checkbox"/> R <input type="checkbox"/> S	<input checked="" type="checkbox"/> DIGITAL <input type="checkbox"/> L <input type="checkbox"/> c <input type="checkbox"/> R <input type="checkbox"/> S	<input checked="" type="checkbox"/> DIGITAL <input type="checkbox"/> L <input type="checkbox"/> c <input type="checkbox"/> R <input type="checkbox"/> S
	DTS [3/1]	<input type="checkbox"/> dts <input type="checkbox"/> L <input type="checkbox"/> C <input type="checkbox"/> R <input type="checkbox"/> S	<input type="checkbox"/> dts <input type="checkbox"/> L <input type="checkbox"/> C <input type="checkbox"/> R <input type="checkbox"/> S	<input type="checkbox"/> dts <input type="checkbox"/> L <input type="checkbox"/> c <input type="checkbox"/> R <input type="checkbox"/> S	<input type="checkbox"/> dts <input type="checkbox"/> L <input type="checkbox"/> c <input type="checkbox"/> R <input type="checkbox"/> S
2/2	DOLBY DIGITAL [2/2]	<input checked="" type="checkbox"/> DIGITAL <input type="checkbox"/> L <input type="checkbox"/> R <input type="checkbox"/> LS <input type="checkbox"/> RS	<input checked="" type="checkbox"/> DIGITAL <input type="checkbox"/> L <input type="checkbox"/> R <input type="checkbox"/> LS <input type="checkbox"/> RS	<input checked="" type="checkbox"/> DIGITAL <input type="checkbox"/> L <input type="checkbox"/> R <input type="checkbox"/> LS <input type="checkbox"/> RS	<input checked="" type="checkbox"/> DIGITAL <input type="checkbox"/> L <input type="checkbox"/> R <input type="checkbox"/> LS <input type="checkbox"/> RS
	DTS [2/2]	<input type="checkbox"/> dts <input type="checkbox"/> L <input type="checkbox"/> R <input type="checkbox"/> LS <input type="checkbox"/> RS	<input type="checkbox"/> dts <input type="checkbox"/> L <input type="checkbox"/> R <input type="checkbox"/> LS <input type="checkbox"/> RS	<input type="checkbox"/> dts <input type="checkbox"/> L <input type="checkbox"/> R <input type="checkbox"/> LS <input type="checkbox"/> RS	<input type="checkbox"/> dts <input type="checkbox"/> L <input type="checkbox"/> R <input type="checkbox"/> LS <input type="checkbox"/> RS
3/2	☆ DOLBY DIGITAL [3/2]	<input checked="" type="checkbox"/> DIGITAL <input type="checkbox"/> L <input type="checkbox"/> C <input type="checkbox"/> R <input type="checkbox"/> LS <input type="checkbox"/> RS	<input checked="" type="checkbox"/> DIGITAL <input type="checkbox"/> L <input type="checkbox"/> C <input type="checkbox"/> R <input type="checkbox"/> LS <input type="checkbox"/> RS	<input checked="" type="checkbox"/> DIGITAL <input type="checkbox"/> L <input type="checkbox"/> c <input type="checkbox"/> R <input type="checkbox"/> LS <input type="checkbox"/> RS	<input checked="" type="checkbox"/> DIGITAL <input type="checkbox"/> L <input type="checkbox"/> c <input type="checkbox"/> R <input type="checkbox"/> LS <input type="checkbox"/> RS
	☆ DTS [3/2]	<input type="checkbox"/> dts <input type="checkbox"/> L <input type="checkbox"/> C <input type="checkbox"/> R <input type="checkbox"/> LS <input type="checkbox"/> RS	<input type="checkbox"/> dts <input type="checkbox"/> L <input type="checkbox"/> C <input type="checkbox"/> R <input type="checkbox"/> LS <input type="checkbox"/> RS	<input type="checkbox"/> dts <input type="checkbox"/> L <input type="checkbox"/> c <input type="checkbox"/> R <input type="checkbox"/> LS <input type="checkbox"/> RS	<input type="checkbox"/> dts <input type="checkbox"/> L <input type="checkbox"/> c <input type="checkbox"/> R <input type="checkbox"/> LS <input type="checkbox"/> RS
2/0**	☆ DOLBY DIGITAL [2/0]	<input type="checkbox"/> L <input type="checkbox"/> C <input type="checkbox"/> R <input type="checkbox"/> S <input type="checkbox"/> PRO LOGIC	<input type="checkbox"/> L <input type="checkbox"/> C <input type="checkbox"/> R <input type="checkbox"/> S <input type="checkbox"/> PRO LOGIC	<input type="checkbox"/> L <input type="checkbox"/> c <input type="checkbox"/> R <input type="checkbox"/> S <input type="checkbox"/> PRO LOGIC	<input type="checkbox"/> L <input type="checkbox"/> R
	☆ DOLBY PROLOGIC	<input type="checkbox"/> L <input type="checkbox"/> C <input type="checkbox"/> R <input type="checkbox"/> S <input type="checkbox"/> PRO LOGIC	<input type="checkbox"/> L <input type="checkbox"/> C <input type="checkbox"/> R <input type="checkbox"/> S <input type="checkbox"/> PRO LOGIC	<input type="checkbox"/> L <input type="checkbox"/> c <input type="checkbox"/> R <input type="checkbox"/> S <input type="checkbox"/> PRO LOGIC	<input type="checkbox"/> L <input type="checkbox"/> R
	☆ PCM XX kHz***	<input type="checkbox"/> L <input type="checkbox"/> R	<input type="checkbox"/> L <input type="checkbox"/> R	<input type="checkbox"/> L <input type="checkbox"/> R	<input type="checkbox"/> L <input type="checkbox"/> R

* Signals with Dolby surround encoded flag OFF

**Signals with Dolby surround encoded flag ON

*** The sampling rate is displayed.

Notes

- The receiver performs Pro Logic decoding and the display conforms to 2/0** when using the following movie sound modes with 2/0* or STEREO PCM format signals. (C. STUDIO A, B, C, V. MULTI and V. SEMI-M.)
- When using music sound modes such as HALL or JAZZ CLUB with standard audio formats e.g., PCM, the receiver creates rear signals from the front L and R signals. In this case, sound is output from the rear speakers, but output channel indicators for the rear speakers do not light.

Customizing Sound Fields

By adjusting the surround parameters and the tone characteristics of the front speakers, you can customize the sound fields to suit your particular listening situation.

Once you customize a sound field, the changes are stored in memory indefinitely (unless the receiver is unplugged for about two weeks). You can change a customized sound field any time by making new adjustments to the parameters.

See the table on page 36 for the parameters available in each sound field.

To get the most from multi channel surround sound

Position your speakers and do the procedures described in “Multi Channel Surround Setup” starting on page 16 before you customize a sound field.

Adjusting the surround parameters

The SUR menu contains parameters that let you customize various aspects of the current sound field. The settings available in this menu are stored individually for each sound field.

- 1 Start playing a program source encoded with multi channel surround sound.**
- 2 Press SUR.**
The button lights up and the first parameter is displayed.
- 3 Press the cursor buttons (< or >) to select the parameter you want to adjust.**
- 4 Turn the jog dial to select the setting you want.**
The setting is stored automatically.

Effect level (EFFECT)

Initial setting : (depends on sound mode)

This parameter lets you adjust the “presence” of the current surround effect.

Wall type (WALL)

Initial setting : midpoint

When sound is reflected off soft material, such as a curtain, the high frequency elements are reduced. A hard wall is highly reflective and does not significantly affect the frequency response of the reflected sound. This parameter lets you control the level of the high frequencies to alter the sonic character of your listening environment by simulating a softer (S) or harder (H) wall. The midpoint designates a neutral wall (made of wood).

Reverberation (REVB.)

Initial setting : midpoint

Before sound reaches our ears, it is reflected (reverberated) many times between the left and right walls, ceiling, and floor. In a large room, sound takes more time to bounce from one surface to another than in a smaller room. This parameter lets you control the spacing of the early reflections to simulate a sonically larger (L) or smaller (S) room.

- The reverberation can be adjusted from REVB. S. 1 ~ REVB. S. 8 (short) to REVB. L. 1 ~ REVB. L. 8 (long) in 17 steps.
- The midpoint (REVB. MID) designates a standard room with no adjustment.

Adjusting the level parameters

The LEVEL menu contains parameters that let you adjust the balance and speaker volumes of each speaker. The settings available in this menu are applied to all sound fields.

- 1 Start playing a program source encoded with multi channel surround sound.**
- 2 Press LEVEL.**
The button lights up and the first parameter is displayed.
- 3 Press the cursor buttons (< or >) to select the parameter you want to adjust.**
- 4 Turn the jog dial to select the setting you want.**
The setting is stored automatically.

*Front balance (L R)

Initial setting : balance

Lets you adjust the balance between the front left and right speakers.

- The balance can be adjusted ± 8 steps.
- These settings can also be adjusted using the supplied remote. See "Adjusting the speaker volume" (page 19).

*Rear balance (LS RS)

Initial setting : balance

Lets you adjust the balance between the rear left and right speakers.

- The balance can be adjusted ± 8 steps.
- These settings can also be adjusted using the supplied remote. See "Adjusting the speaker volume" (page 19).

*Rear level (REAR)

Initial setting : 0 dB

Lets you adjust level of the rear (left and right) speakers.

- The level can be adjusted in 1 dB steps from -10 dB to +6 dB.
- These settings can also be adjusted directly using the supplied remote. See "Adjusting the speaker volume" (page 19).

*Center level (CTR)

Initial setting : 0 dB

Lets you adjust the level of the center speaker.

- The level can be adjusted in 1 dB steps from -10 dB to +6 dB.

*Sub woofer level (S.W. xx)

Initial setting : 0 dB

Lets you adjust the level of the sub woofer.

- The level can be adjusted in 1 dB steps from -10 dB to +6 dB.

** The parameters can be adjusted separately for 5.1 CH INPUT.*

LFE (Low Frequency Effect) mix level (LFE LFE xx)

Initial setting : 0 dB

This parameter lets you attenuate the level of the LFE (Low Frequency Effect) channel output from the sub woofer without affecting the level of the bass frequencies sent to the sub woofer from the front, center or rear channels via the bass redirection circuitry.

- The level can be adjusted in 1 dB steps from -20.0 dB to 0 dB (line level). 0 dB outputs the full LFE signal at the mix level determined by the recording engineer.
- Selecting OFF mutes the sound of the LFE channel from the sub woofer. However, the low frequency sounds of the front, center, or rear speakers are output from the sub woofer according to the settings made for each speaker in the speaker setup (page 16).

dts LFE (Low Frequency Effect) mix level (LFE dts xx)

Initial setting: 0 dB

This parameter lets you attenuate the level of the LFE (Low Frequency Effect) channel output from the sub woofer without affecting the level of the bass frequencies sent to the sub woofer from the front, center or rear channels via the "dts" bass redirection circuitry.

- The level can be adjusted in 1 dB steps from -20.0 dB to +10.0 dB (line level).
- Selecting OFF mutes the sound of the LFE channel from the sub woofer. However, the low frequency sounds of the front, center, or rear speakers are output from the sub woofer according to the settings made for each speaker setup (For details, refer to "Multi Channel Surround Setup").

ⓘ About the level differences in the LFE MIX settings

The "dts LFE MIX" level is set to +10.0 dB and "LFE MIX" (Dolby Digital) is set to 0 dB. This is because there is an initial difference of 10 dB in the overall mix between the Dolby Digital and dts LFE channel levels. Essentially, with the "dts LFE MIX" level set to +10 dB and the "LFE MIX (Dolby Digital)" level set to 0 dB, approximately the same amounts of LFE channel signal are distributed to the other audio channels in the overall mix.

Dynamic range compressor (COMP. xx)

Initial setting : OFF

Lets you compress the dynamic range of the sound track. This may be useful when you want to watch movies at low volumes late at night.

- OFF reproduces the sound track with no compression.
- STD reproduces the sound track with the dynamic range intended by the recording engineer.
- 0.1 ~ 0.9 allow you to compress the dynamic range in small steps to achieve the sound you want.
- MAX provides a dramatic compression of the dynamic range.

Note

Dynamic range compression is not possible with DTS sources.

About the Dynamic Range Compressor

This parameter allows you to compress the dynamic range of the soundtrack based on the dynamic range information included in the Dolby Digital signal. "STD" is standard compression, but because many sources have only light compression, you may not notice much difference when using 0.1~0.9.

Therefore, we recommend using the "MAX" setting. This greatly compresses the dynamic range and allows you to view movies late at night at low volumes. Unlike analog limiters, the levels are predetermined and it provides a very natural compression.

Adjusting the bass/treble

The BASS/TREBLE button lets you adjust the tone (bass or treble) of the front speakers for optimum sound. You can adjust the tone for each separate sound field.

1 Start playing a program source encoded with multi channel surround sound.

2 Press BASS/TREBLE.

The button lights up and the first parameter is displayed.

3 Press the cursor buttons (< or >) to select the parameter you want to adjust.

4 Turn the jog dial to select the setting you want.

The setting is stored automatically.

You can select a tone level of -6 dB to +6 dB in 2 dB steps.

5 Press TONE so that the TONE indicator lights up.

 **You can turn off the tone without erasing it**

The tone settings are stored separately for each sound field. Press the TONE button to turn the TONE indicator off.

Resetting customized sound fields to the factory settings

1 If the power is on, press I/⏻ to turn off the power.

2 Hold down MODE and press I/⏻.

"SUR CLR" appears in the display and all sound fields are reset at once.

Customizing Sound Fields

Adjustable parameters for each sound field

	EFFECT LEVEL	WALL TYPE	REVERB TIME	FRONT BAL.	REAR BAL.	REAR LEVEL	CENTER LEVEL	SUB WOOFER LEVEL	LFE MIX	dts LFE mix
2CH				●					●	●
A.F.D.				●	●	●	●	●	●	●
NORMAL SURROUND				●	●	●	●	●	●	●
CINEMA STUDIO A	●			●	●	●	●	●	●	●
CINEMA STUDIO B	●			●	●	●	●	●	●	●
CINEMA STUDIO C	●			●	●	●	●	●	●	●
V. MULTI DIMENSION				●	●	●	●	●	●	●
V. SEMI-M. DIMENSION				●			●	●	●	●
HALL	●	●	●	●	●	●	●	●	●	●
JAZZ CLUB	●	●	●	●	●	●	●	●	●	●
LIVE HOUSE	●	●	●	●	●	●	●	●	●	●
GAME	●	●	●	●	●	●	●	●	●	●
5.1CH INPUT				●	●	●	●	●		

	D.RANGE COMP.	BASS/TREBLE
2CH	●	●
A.F.D.	●	●
NORMAL SURROUND	●	●
CINEMA STUDIO A	●	●
CINEMA STUDIO B	●	●
CINEMA STUDIO C	●	●
V. MULTI DIMENSION	●	●
V. SEMI-M. DIMENSION	●	●
HALL	●	●
JAZZ CLUB	●	●
LIVE HOUSE	●	●
GAME	●	●
5.1CH INPUT		

Receiving Broadcasts

This chapter describes how to receive FM or AM broadcasts and how to preset selected stations.

You can tune in stations on this receiver in the following ways:

Direct Tuning

You can enter a frequency of the station you want directly by using the numeric buttons on the remote (see page 39).

Automatic Tuning

If you don't know the frequency of the station you want, you can let the receiver scan all available stations in your area (see page 39).

Preset Tuning

After you have tuned in stations using Direct Tuning or Automatic Tuning, you can preset them to the receiver (see page 40). Then you can tune in any of the stations directly by entering its 2-character code (see page 40). Up to 30 FM or AM stations can be preset. The receiver will also scan all the stations that you have preset (see page 40).

Before you begin, make sure you have:

- Connected an FM and AM antenna to the receiver (see page 5).
- Selected the appropriate speaker system (see page 23). (STR-DE545 and STR-SE501 only)

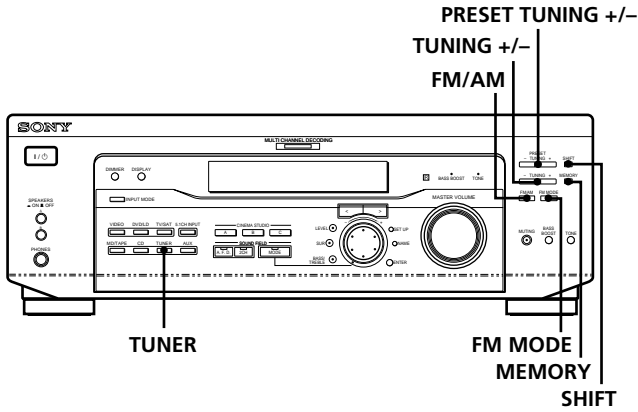

STR-DE445 only

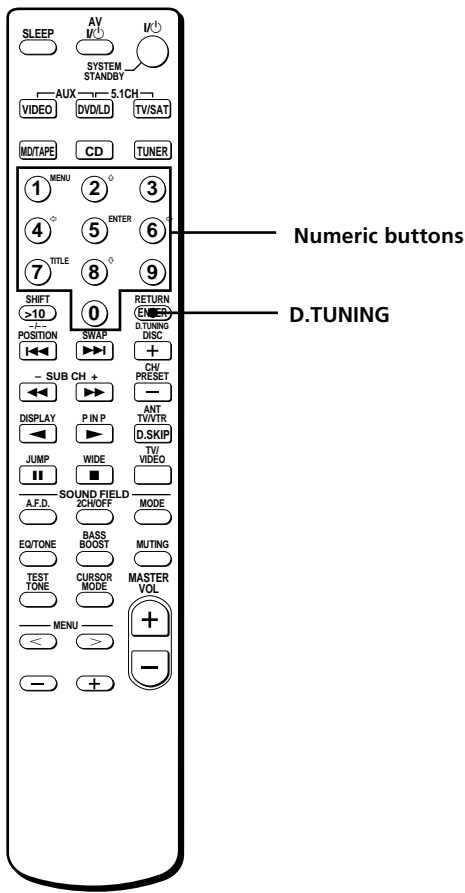

Brief descriptions of buttons used to receive broadcasts

TUNING +/- buttons: Press to scan all available radio stations.

MEMORY button: Uses for memorizing preset stations.

PRESET TUNING +/- buttons: Press to scan all preset radio stations.

FM MODE button: If "STEREO" flashes in the display and the FM stereo reception is poor, press this button to improve the sound. You will not be able to enjoy stereo effect but the sound will be less distorted.

Note

If "STEREO" does not appear at all even when the FM broadcast is received normally, press this button to turn on the "STEREO" indication.

FM/AM button: Press to select the FM or AM band.

SHIFT button: Press to select a memory page (A, B, or C) for presetting radio stations or tuning to preset stations.

TUNER: Press to select the tuner.

On the remote (STR-DE445 only):

D. TUNING: Press this button to enter a frequency directly using the numeric buttons.

Numeric buttons: Press to enter a numeric value when inputting the frequency directly, presetting radio stations, or tuning to preset stations.

Direct Tuning

For details on the buttons used in this section, see “Brief descriptions of buttons used to receive broadcasts” on page 38.

- 1 Press TUNER.**
The last received station is tuned in.
- 2 Press FM/AM to select the FM or AM band.**
- 3 Press D.TUNING on the remote.**
- 4 Press the numeric buttons on the remote to enter the frequency.**

Example 1: FM 102.50 MHz

① → ② → ⑤ → ①

Example 2: AM 1350 kHz

(You don't have to enter the last “0” when tuning interval is set to 10 kHz)

① → ③ → ⑤

If you cannot tune in a station and the entered numbers flash

Make sure you've entered the right frequency. If not, repeat Steps 3 and 4.

If the entered numbers still flash, the frequency is not used in your area.

- 5 If you've tuned in an AM station, adjust the direction of the AM loop antenna for optimum reception.**
- 6 Repeat Steps 2 to 5 to receive other stations.**

 **If you try to enter a frequency not covered by the tuning interval**

The entered value is automatically rounded up or down.

Tuning intervals for direct tuning are:

FM: 50 kHz intervals

AM: 9 kHz intervals [to change to 10 kHz intervals (except Singapore, Malaysia and Australia models) see page 48]

Automatic Tuning

For details on the buttons used in this section, see “Brief descriptions of buttons used to receive broadcasts” on page 38.

- 1 Press TUNER.**
The last received station is tuned in.
- 2 Press FM/AM to select the FM or AM band.**
- 3 Press TUNING + or TUNING –.**
Press the + button to scan from low to high; press the – button to scan from high to low.

When the receiver reaches either end of the band

Scanning is repeated in the same direction.

The receiver stops scanning whenever a station is received.

- 4 To continue scanning, press TUNING + or TUNING – again.**

Preset Tuning

For details on the buttons used in this section, see “Brief descriptions of buttons used to receive broadcasts” on page 38.

Before tuning to preset stations, be sure to preset them by performing steps on “Presetting radio stations” below.

Presetting radio stations

- 1 Press TUNER.**
The last received station is tuned in.
- 2 Tune in the station that you want to preset using Direct Tuning, or Automatic Tuning (page 39).**
- 3 Press MEMORY.**
“MEMORY” appears in the display for a few seconds. Do Steps 4 to 6 before “MEMORY” goes out.
- 4 Press SHIFT to select a memory page (A, B or C).**
Each time you press SHIFT, the letter “A,” “B” or “C” appears in the display.
- 5 Select a preset number by pressing PRESET TUNING + or PRESET TUNING –.**
If “MEMORY” goes out before you press the preset number, start again from Step 3.
- 6 Press MEMORY again to store the station.**
If “MEMORY” goes out before you can store the station, start again from Step 3.
- 7 Repeat Steps 2 to 6 to preset another station.**

To change a preset number to another station

Do Steps 1 to 6 to preset the new station to the number.

Note

If the AC power cord is disconnected for about two weeks, all the preset stations will be cleared from the receiver’s memory, and you will have to preset the stations again.

Tuning to preset stations

You can tune the preset stations either of the following two ways.

Scanning the preset stations

- 1 Press TUNER.**
The last received station is tuned in.
- 2 Press PRESET TUNING + or PRESET TUNING – repeatedly to select the preset station you want.**
Each time you press the button, the receiver tunes in one preset station at a time, in the corresponding order and direction as follows:

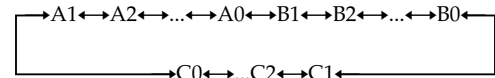

Using the preset codes

- 1 Press TUNER.**
The last received station is tuned in.
- 2 Press SHIFT to select a memory page (A, B or C), then press the preset number of the station you want using the numeric buttons on the supplied remote.**

Other Operations

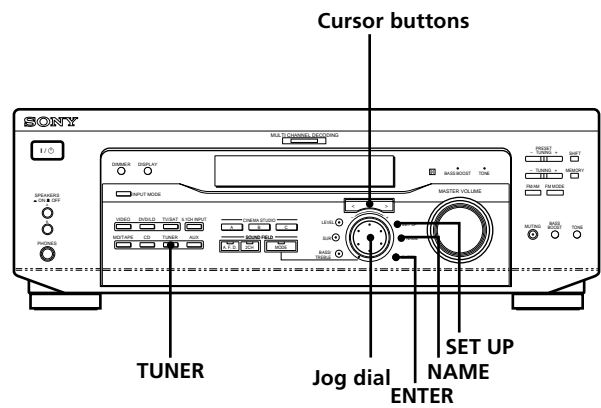

Brief descriptions of buttons that appear in this chapter

NAME button: Press to name preset stations or program sources.

Jog dial: Use to select characters when naming preset stations or program sources.

Cursor buttons (< / >): Use to move the cursor when naming preset stations or program sources.

TUNER button: Press to select the tuner.

SET UP button: Press to enter the set up mode.

ENTER button: Press to enter the completed name of the preset station or program source.

Naming Preset Stations and Program Sources

You can enter a name (index name) of up to 8 characters for preset stations and program sources. These names (for example, "VHS") appear in the receiver's display when a station or program source is selected.

Note that no more than one name can be entered for each preset station or program source.

This function is useful for distinguishing components of the same kind. For example, two VCRs can be specified as "VHS" and "8MM", respectively. It is also handy for identifying components connected to jacks meant for another type of component, for example, a second CD player connected to the MD/TAPE jacks.

1 To name a preset station

Press **TUNER**.

The last station you received is tuned in.

To name a program source

Select the program source (component) to be named, then go to Step 3.

2 Tune in the preset station you want to create an index name for.

If you are not familiar with how to tune in preset stations, see "Tuning to preset stations" on page 40.

3 Press **NAME**.

4 Create an index name by using the jog dial and cursor buttons:

Turn the jog dial to select a character, then press \triangleright to move the cursor to the next position.

To insert a space

Turn the jog dial until a blank space appears in the display (you can find the space character between "J" and "A").

If you've made a mistake

Press \triangleleft or \triangleright repeatedly until the character to be changed flashes, then turn the jog dial to select the right character.

5 Press **ENTER**.

To assign index names to other stations

Repeat Steps 2 to 5.

Recording

Your receiver makes it easy to record to and from the components connected to it. You don't have to connect the playback and recording components directly to each other: once you select a program source on the receiver, you can record and edit as you normally would using the controls on each component.

Before you begin, make sure you've connected all components properly.

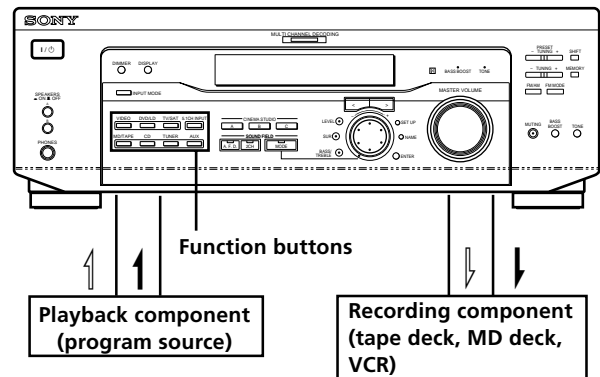

\rightarrow : Audio signal flow

\rightarrow : Video signal flow

Recording on an audio tape or MiniDisc

You can record on a cassette tape or MiniDisc using the receiver. Refer to the instruction manual of your cassette deck or MD deck if you need help.

1 Select the component to be recorded.

2 Prepare the component for playing.

For example, insert a CD into the CD player.

3 Insert a blank tape or MD into the recording deck and adjust the recording level, if necessary.

4 Start recording on the recording deck, then start playback on the playback component.

Notes

- You cannot record a digital audio signal using a component connected to the analog MD/TAPE REC OUT jacks.
- Sound adjustments do not affect the signal output from the MD/TAPE REC OUT jacks.

Recording on a video tape

You can record from a TV, or an LD player using the receiver. You can also add audio from a variety of audio sources when editing a video tape. See your LD player's instruction manual if you need help.

- 1 Select the program source to be recorded.**
- 2 Prepare the component for playing.**
For example, insert the laser disc you want to record into the LD player.
- 3 Insert a blank video tape into the VCR for recording.**
- 4 Start recording on the recording VCR, then start playing the laser disc you want to record.**

You can record the sound from any audio source onto a video tape while recording from a laser disc

Locate the point where you want to start recording from another audio source, select the program source, then start playback. The audio from that source will be recorded onto the audio track of the video tape instead of the audio from the original medium.

To resume audio recording from the original medium, select the video source again.

Note

Please be sure to make both digital and analog connections to the DVD/LD inputs. Analog recording is not possible if you only make digital connections.

Using the Sleep Timer

You can set the receiver to turn off automatically at a specified time.

Press SLEEP on the remote while the power is on. Each time you press SLEEP, the time changes as shown below.

→ 2:00:00 → 1:30:00 → 1:00:00 → 0:30:00 → OFF →

The display dims after you have specified the time.

You can freely specify the time

First, press SLEEP on the remote, then specify the time you want using the jog dial on the receiver. The sleep time changes in 1 minute intervals. You can specify up to 5 hours.

You can check the time remaining before the receiver turns off

Press SLEEP on the remote. The remaining time appears in the display.

Adjustment Using the SET UP Button

The SET UP button allows you to make the following adjustments.

Selecting the 5.1CH video input

This parameter lets you specify the video input to be used with the audio signals from the 5.1CH INPUT jack. The 5.1CH video input is set to DVD/LD by default.

- 1** Press SET UP.
- 2** Press the cursor buttons (< or >) to select "5.1 V. IN".
- 3** Turn the jog dial to select the video input you want.

Additional Information

Troubleshooting

If you experience any of the following difficulties while using the receiver, use this troubleshooting guide to help you remedy the problem. Also, see “Checking the connections” on page 20 to verify that the connections are correct. Should any problem persist, consult your nearest Sony dealer.

There’s no sound or only a very low-level sound is heard.

- ➔ Check that the speakers and components are connected securely.
- ➔ Make sure that you’ve selected the correct component on the receiver.
- ➔ Make sure that you’ve set the SPEAKERS selector correctly (see page 23). (STR-DE545 and STR-SE501 only)
- ➔ Press MUTING on the remote if the MUTING indicator is lit.
- ➔ The protective device on the receiver has been activated because of a short circuit. Turn off the receiver, eliminate the short-circuit problem and turn on the power again.

The left and right sounds are unbalanced or reversed.

- ➔ Check that the speakers and components are connected correctly and securely.
- ➔ Adjust front balance parameter in the LEVEL menu.

Severe hum or noise is heard.

- ➔ Check that the speakers and components are connected securely.
- ➔ Check that the connecting cords are away from a transformer or motor, and at least 3 meters (10 feet) away from a TV set or fluorescent light.
- ➔ Move your TV away from the audio components.
- ➔ The plugs and jacks are dirty. Wipe them with a cloth slightly moistened with alcohol.

No sound is heard from the center speaker.

- ➔ Make sure the sound field function is on (press SOUND FIELD – MODE).
- ➔ Select a sound field containing the word “cinema” or “virtual” (see pages 28 - 30).
- ➔ Adjust the speaker volume (see page 19).
- ➔ Make sure the center speaker size parameter is set to either SMALL or LARGE (see page 17).

Troubleshooting

No sound or only a very low-level sound is heard from the rear speakers.

- ➔ Make sure the sound field function is on (press SOUND FIELD – MODE).
- ➔ Select a sound field containing the word “cinema” or “virtual” (see pages 28 - 30).
- ➔ Adjust the speaker volume (see page 19).
- ➔ Make sure the rear speaker size parameter is set to either SMALL or LARGE (see page 17).

No sound is heard from the sub woofer.

- ➔ Make sure the sub woofer is set to ON (see page 18).

Recording cannot be done.

- ➔ Check that the components are connected correctly.
- ➔ Select the source component with a FUNCTION button.
- ➔ When recording from a digital component, make sure the input mode is set to ANALOG (see page 23) before recording with a component connected to the analog MD/TAPE terminals.

Radio stations cannot be tuned in.

- ➔ Check that the antennas are connected securely. Adjust the antennas and connect an external antenna if necessary.
- ➔ The signal strength of the stations is too weak (when tuning in with automatic tuning). Use direct tuning.
- ➔ Make sure you set the tuning interval correctly (when you tune in AM stations with automatic tuning) (see pages 39 and 48).
- ➔ No stations have been preset or the preset stations have been cleared (when tuning by scanning preset stations). Preset the stations (see page 40).
- ➔ Press DISPLAY so that the frequency appears in the display.

The surround effect cannot be obtained.

- ➔ Make sure the sound field function is on (press SOUND FIELD – MODE).
- ➔ Make sure that the SPEAKERS selector is set to A or B (not A+B) if you connected two sets of front speakers. (STR-DE545 and STR-SE501 only)

“PCM--kHz” appears on the display.

- ➔ The sampling frequency is more than 48 kHz. Change the DVD setting to 48 kHz.

Nothing appears on the display.

- ➔ When the display turns off immediately after the receiver is turned on, press DIMMER to change the display mode.

No picture or an unclear picture appears on the TV screen or monitor.

- ➔ Select the appropriate function on the receiver.
- ➔ Set your TV to the appropriate input mode.
- ➔ Move your TV away from the audio components.

The remote does not function.

- ➔ Point the remote at the remote sensor  on the receiver.
- ➔ Remove any obstacles in the path between the remote and the receiver.
- ➔ Replace both batteries in the remote with new ones, if they are weak.
- ➔ Make sure you select the correct function on the remote.
- ➔ If the remote is set to operate the TV only, use the remote to select a source or component other than TV before operating the receiver or other component.

Reference sections for clearing the receiver's memory

To clear	See
All memorized settings	page 15
Customized sound fields	page 35

Specifications

Amplifier section

POWER OUTPUT

Rated Power Output at Stereo mode

Canada model:
(8 ohms 20 Hz - 20 kHz,
less than 0.09% total
harmonic distortion)

STR-DE545:
100 W + 100 W

STR-DE445:
80 W + 80 W

Other countries:
(8 ohms at 1 kHz, THD
0.7%)

STR-DE545/SE501:
100 W + 100 W

Reference Power Output

Canada model:
(8 ohms at 1 kHz, THD
0.7%)

STR-DE545:
Front: 100 W/ch
Center: 100 W
Rear: 100 W/ch

STR-DE445:
Front: 80 W/ch
Center: 80 W
Rear: 80 W/ch

Other countries:
(8 ohms at 1 kHz, THD
0.7%)

STR-DE545/SE501:
Front: 100 W/ch
Center: 100 W
Rear: 100 W/ch

Frequency response

CD, MD/TAPE, DVD/
LD, TV/SAT, VIDEO,
AUX:
10 Hz - 50 kHz + 0.5/
-2 dB (with sound
field, tone, and bass
boost bypassed)

Inputs (Analog)

5.1CH INPUT, CD,
DVD/LD, MD/TAPE,
TV/SAT, VIDEO,
AUX:
Sensitivity: 250 mV
Impedance: 50
kilohms
S/N^{a)}: 96 dB (A, 250
mV^{b)})

a) INPUT SHORT

b) Weighted network, input level

Inputs (Digital)

DVD/LD (coaxial):
Sensitivity: -
Impedance: 75 ohms
S/N: 100 dB (A, 20
kHz LPF)
DVD/LD, TV/SAT*
(optical):
Sensitivity: -
Impedance: -
S/N: 100 dB (A, 20
kHz LPF)

* STR-DE545 and STR-SE501 only.

Outputs

MD/TAPE (REC OUT);
VIDEO (AUDIO
OUT):
Voltage: 250 mV,
Impedance: 10
kilohms
SUB WOOFER:
Voltage: 2 V
Impedance: 1
kilohms
PHONES:
Accepts low- and
high-impedance
headphones

BASS BOOST +6 dB at 70 Hz

TONE ±6 dB at 100 Hz and
10 kHz

Sampling Frequency

48 kHz

Specifications

FM tuner section

Tuning range	87.5 - 108.0 MHz
Antenna terminals	75 ohms, unbalanced
Sensitivity	Mono: 18.3 dBf, 2.2 μ V/ 75 ohms Stereo: 38.3 dBf, 22.5 μ V/75 ohms
Usable sensitivity	11.2 dBf, 1 μ V/75 ohms
S/N	Mono: 76 dB Stereo: 70 dB
Harmonic distortion at 1 kHz	Mono: 0.3% Stereo: 0.5%
Separation	45 dB at 1 kHz
Frequency response	30 Hz - 15 kHz +0.5/-2 dB
Selectivity	60 dB at 400 kHz

AM tuner section

Tuning range	Australia, Singapore and Malaysia models: 531 - 1602 kHz (9 kHz step) Canada model: 530 - 1710 kHz (10 kHz step) ^{c)} 531 - 1710 kHz (9 kHz step) ^{c)} Other countries models: 530 - 1610 kHz (10 kHz step) ^{c)} 531 - 1602 kHz (9 kHz step) ^{c)}
Antenna	Loop antenna
Usable sensitivity	50 dB/m (at 999 kHz)

S/N 54 dB (at 50 mV/m)

Harmonic distortion
0.5 % (50 mV/m, 400
kHz)

Selectivity At 9 kHz: 35 dB

c) You can change the AM tuning interval to 9 kHz. After tuning in any AM station, turn off the receiver. Hold down the TUNING + button and press the I/⏏ button. All preset stations will be erased when you change the tuning interval. To reset the scale to 10 kHz, repeat the procedure.

Video section

Inputs Video: 1 Vp-p 75 ohms
S-video*:
Y: 1 Vp-p 75 ohms
C: 0.286 Vp-p 75 ohms

Outputs Video: 1 Vp-p 75 ohms
S-video*:
Y: 1 Vp-p 75 ohms
C: 0.286 Vp-p 75 ohms

* STR-DE545 and STR-SE501 only.

General

System Tuner section:
PLL quartz-locked
digital synthesizer
system
Pre-amplifier section:
Low-noise NF type
equalizer
Power amplifier section:
Pure-complementary
SEPP

Power requirements

Canada model: 120 V
AC, 60 Hz

Australia model: 240 V
AC, 50 Hz

Singapore and Malaysia
models: 220 - 230 V
AC, 50/60 Hz

Power consumption

Canada model:
STR-DE545 : 310 VA
STR-DE445 : 280 VA

Australia, Singapore and
Malaysia models:
STR-DE545/SE501 :
220 W

Other countries:
STR-DE545/SE501:
265 W

AC outlets (STR-DE545 and STR-SE501 only)

1 switched, max 100 W

Dimensions 430 × 303 × 157 mm
including projecting
parts and controls

Mass (Approx.)

Canada model:
STR-DE545: 7.9 kg
STR-DE445: 7.7 kg

Australia model:
STR-DE545: 7.9 kg
STR-SE501: 8.2 kg

Singapore and Malaysia
models:
STR-DE545: 7.9 kg
STR-SE501: 8.2 kg

Other countries:
STR-DE545/SE501:
8.0 kg

Supplied accessories

See page 4.

The specification measured is under

- 230 AC 50 Hz condition (Singapore and Malaysia models)
- 240 AC 50 Hz condition (Australia model).

Design and specifications are subject to change without notice.

Glossary

Surround sound

Sound that consists of three elements: direct sound, early reflected sound (early reflections) and reverberative sound (reverberation). The acoustics of the surrounding space affect the way these three sound elements are heard. Surround sound combines these sound elements in such a way that you actually can sense the size of the venue, as well as its type.

• Types of sound

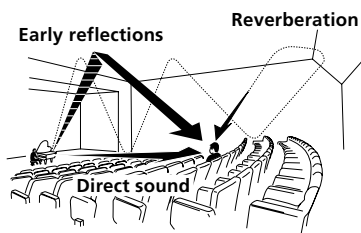

• Transition of sound from rear speakers

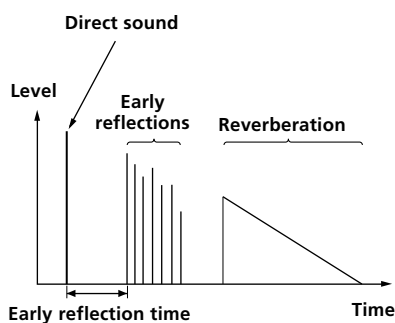

Dolby Pro Logic Surround

As one method of decoding Dolby Surround, Dolby Pro Logic Surround produces four channels from two-channel sound. Compared with the former Dolby Surround system, Dolby Pro Logic Surround reproduces left-to-right panning more naturally and localizes sounds more precisely. To take full advantage of Dolby Pro Logic Surround, you should have one pair of rear speakers and a center speaker. The rear speakers output monaural sound.

Dolby Digital (AC-3)

This sound format for movie theaters is more advanced than Dolby Pro Logic Surround. In this format, the rear speakers output stereo sound with an expanded frequency range and a sub woofer channel for deep bass is independently provided. This format is also called "5.1" because the sub woofer channel is counted as 0.1 channel (since it functions only when a deep bass effect is needed). All six channels in this format are recorded separately to realize superior channel separation. Furthermore, since all the signals are processed digitally, less signal degradation occurs. The name "AC-3" comes from the fact that it is the third audio coding method to be developed by the Dolby Laboratories Licensing Corporation.

Digital Cinema Sound

This is the generic name of the surround sound produced by digital signal processing technology developed by Sony. Unlike previous surround sound fields mainly directed at the reproduction of music, Digital Cinema Sound is designed specifically for the enjoyment of movies.

Settings Using SUR, LEVEL, BASS/TREBLE, and SET UP buttons

You can make various settings using the LEVEL, SUR, BASS/TREBLE, SET UP buttons, jog dial, and cursor buttons. The table below shows each of the settings that these buttons can make.

Press and light	Press < or > to select	Turn jog dial to select	See page
SUR button	EFFECT LEVEL	depends on sound mode (in 16 steps)	33
	WALL TYPE	between -8 to +8 (in 1 increment steps)	
	REVERBERATION TIME	between -8 to +8 (in 1 increment steps)	
LEVEL button	FRONT BALANCE	between -8 to +8 (in 1 increment steps)	34
	REAR BALANCE	between -8 to +8 (in 1 increment steps)	
	REAR LEVEL	between -10 dB to +6 dB (in 1 dB steps)	
	CENTER LEVEL	between -10 dB to +6 dB (in 1 dB steps)	
	SUB WOOFER LEVEL	between -10 dB to +6 dB (in 1 dB steps)	
	LFE MIX LEVEL	MUTING, or -20 dB to 0 dB (in 1 dB steps)	
	dtS LFE MIX LEVEL	MUTING, or -20 dB to +10 dB (in 1 dB steps)	
	DYNAMIC RANGE COMP	Off, 0.1 to 0.9 (in 0.1 dB steps), STD, or MAX	
BASS/TREBLE button	BASS	between -6 dB to +6 dB (2 dB step)	35
	TREBLE	between -6 dB to +6 dB (2 dB step)	
*SET UP	[L] [R] (FRONT)	LARGE or SMALL	16
	[C] (CENTER)	LARGE, SMALL, or NO	
	[LS] [RS] (REAR)	LARGE, SMALL, or NO	
	REAR PL.	PL. SIDE or PL. BEHD.	
	REAR HGT.	HGT. LOW or HGT. HIGH	
	SUB WOOFER	S.W. YES or S.W. NO	
	[L] [R] (FRONT) XX.X FEET	between 3 feet (1.0 meters) and 40 feet (12.0 meters) (in 1 foot (0.1 meter) steps)	
	[C] (CENTER) XX.X FEET	between FRONT and 5 feet (1.5 meters) (in 1 foot (0.1 meter) steps)	
	[LS] [RS] (REAR) XX.X FEET	between FRONT and 15 feet (4.5 meters) (in 1 foot (0.1 meter) steps)	
5.1 V. IN [XXX]	V-TV/SAT, V-DVD/LD, V-VIDEO	44	

* When you press the SET UP button, you can select NORM. SP (for normal speakers) or MICRO SP (for Micro Satellite speakers). (page 16)

Remote Button Description (STR-DE445 only)

You can use the remote to operate the components in your system. The tables below show the settings of each button.

Remote Button	Operations	Function
SLEEP	Receiver	Activates the sleep function and the duration which the receiver turns off automatically.
AV 1/⏻	TV/VCR/ CD player/ DVD player/ MD deck/ VCD player/ LD player/ DAT deck	Turns the audio and video components on or off.
I/⏻	Receiver	Turns the receiver on or off.
VIDEO	Receiver	To watch video tapes.
DVD/LD	Receiver	To watch DVD or laser disc.
TV/SAT	Receiver	To watch TV programs or satellite receiver.
MD/TAPE	Receiver	To listen Minidisc or audio tape.
CD	Receiver	To listen to compact disc.
TUNER	Receiver	To listen to radio programs.
AUX	Receiver	To listen to an audio equipment.
5.1CH	Receiver	To watch DVD player or Dolby Digital.
0-9	Receiver	Use with "SHIFT" button to select tuner preset station numeric input during DIRECT TUNING or MEMORY mode.
	CD player/ MD deck/ VCD player/ LD player/ DAT deck	Selects track numbers. 0 selects track 10.
	TV/VCR/SAT	Selects channel numbers.
>10	CD player/ MD deck/ Tape deck/ LD player/ VCD player	Selects tracks numbers over 10.
ENTER	TV/VCR/SAT/ Tape deck/ LD player/ VCD player/ MD deck/ DAT deck	After selecting a channel, disc or track using the numeric buttons, press to enter the value.
SHIFT	Receiver	Press repeatedly to select a memory page for presetting radio stations or tuning to preset stations.
-/--	TV	Selects the channel entry mode, either one or two digit.

Remote Button	Operations	Function
D.TUNING	Receiver	Tuner station direct key-in mode.
⏮/⏭	CD player/ MD deck/ DVD player/ LD player/ VCD player/ Tape deck/VCR/ DAT deck	Skips tracks.
⏪/⏩	CD player/ DVD player/ VCD player	Searches tracks (forward or backward).
	MD deck/ Tape deck/ VCR/ LD player/ DAT deck	Fastforwards or rewinds.
◀	Tape deck	Starts play on the reverse side.
▶	CD player/ MD deck/Tape deck/VCR/ DVD player/ VCD player/ LD player/ DAT deck	Starts play.
⏸	CD player/ MD deck/Tape deck/VCR/ DVD player/ VCD player/ LD player/ DAT deck	Pauses play or record. (Also starts recording with components in record standby.)
■	CD player/ MD deck/Tape deck/VCR/ DVD player/ VCD player/ LD player/ DAT deck	Stops play.
POSITION*	TV	Changes the position of the small picture.
SWAP*	TV	Swaps the small and the large picture.
DISC	CD player	Select discs (Mega storage CD player only).
SUB CH +/-*	TV	Selects preset channels for the small picture.
CH PRESET +/-	Receiver	Scans and selects preset stations.
	TV/VCR/SAT	Selects preset channels.
DISPLAY	TV/VCR/ LD player/ DVD player/ VCD player	Selects information displayed on the TV screen.

* Only for Sony TVs with the picture-in-picture function.

Remote Button Description (STR-DE445 only)

Remote Button	Operations	Function
P IN P*	TV	Activates the picture-in-picture function.
JUMP	TV	Toggles between the previous and the current channels.
WIDE	TV	Selects the wide picture mode.
D. SKIP	CD player	Skips discs (CD player with multi-disc changer only).
ANT TV/VTR	VCR	Selects output signal from the aerial terminal: TV signal or VCR program.
TV/VIDEO	TV/VCR	Selects input signal: TV input or video input.
A. F. D.	Receiver	Auto Format Decoding.
2CH/OFF	Receiver	Turns off sound field.
MODE	Receiver	Selects sound field mode.
EQ/TONE	Receiver	Turns the tone effect on or off.
BASS BOOST	Receiver	Reinforces bass in front speakers.
MUTING	Receiver	Mutes the sound from the receiver.
TEST TONE	Receiver	Press to output test tone.
CURSOR MODE	Receiver	Press this button repeatedly to select one of the three cursor modes: LEVEL, SURROUND and BASS/TREBLE.
MASTER VOL +/-	Receiver	Adjusts the master volume of the receiver.
MENU </>	Receiver	Selects a menu item.
MENU +/-	Receiver	Makes adjustment or change the setting.
MENU	DVD	Displays DVD menu.
↔/↕/↔/↕	DVD	Selects a menu item.
ENTER	DVD	Enters the selection.
RETURN	DVD	Returns to the previous menu or exits the menu.
TITLE	DVD	Displays DVD title.

* Only for Sony TVs with the picture-in-picture function.

Note

Some Sony equipments cannot be controlled by this remote as shown in the table above.

Changing the factory setting of a function button

If the factory settings of the FUNCTION buttons don't match your system components, you can change them. For example, if you have two CD players and you don't have a tape deck or an MD recorder, you can assign the MD/TAPE button to your second CD player.

Note that the settings of the TUNER button cannot be changed.

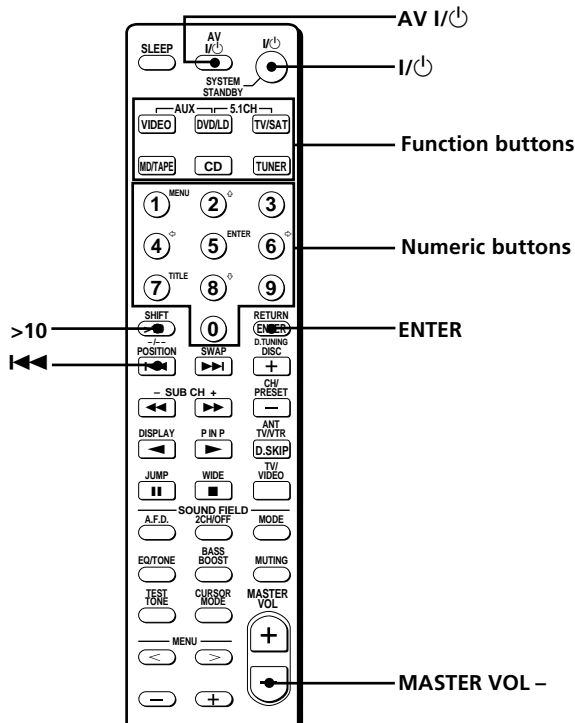

- 1** Hold down the Function button whose function you want to change (for example, MD/TAPE).
- 2** Press the corresponding button of the component you want to assign to the Function button (for example, 1 - CD player).

The following buttons are assigned to select the functions:

To operate	Press
CD player	1
DAT deck	2
MD deck	3
Tape deck A	4
Tape deck B	5
LD player	6
VCR (remote control mode VTR 1*)	7
VCR (remote control mode VTR 2*)	8
VCR (remote control mode VTR 3*)	9
TV	0
DSS (Digital Satellite Receiver)	>10
DVD	ENTER
VCD player	⏪

* Sony VCRs are operated with a VTR 1, 2 or 3 setting. These correspond to Beta, 8mm and VHS respectively.

Now you can use the MD/TAPE button to control a second CD player.

To change the AUX function to another function

Hold down SLEEP and press the corresponding button of the component you want to assign it to.

To change the 5.1 CH function to another function

Hold down AV I/⏻ and press the corresponding button of the component you want to assign it to.

To reset a button to its factory setting

Repeat the above procedure.

To reset all the function buttons to their factory setting

Press I/⏻, AV I/⏻ and MASTER VOL – at the same time.

Index

A

- AC-3. *See* *Dolby Digital (AC-3)*
- Adjusting
 - brightness of the display 24
 - speaker volumes 19
 - surround parameters 34
- Automatic tuning 39

B

- Basic receiver operations 22 - 26
- Batteries 4

C

- Changing
 - display 24
 - effect level 33
- Checking the connections 20
- Clearing receiver's memory 15
- Connecting. *See* *Hookups*
- CONTROL A1 II 10, 11
- Customizing sound fields 33

D

- Demonstration mode 3
- Digital Cinema Sound 49
- Direct tuning 39
- Dolby Digital (AC-3) 49
- Dolby Pro Logic Surround 49
- Dubbing. *See* *Recording*

E, F, G

- Editing. *See* *Recording*
- Effect level 33

H

- Hookups
 - 5.1CH Input 9
 - AC power cord 11
 - antennas 5
 - audio components 6
 - digital components 8
 - CONTROL A1 II 10, 11
 - speaker system 13
 - video components 7

I, J, K

- Indexing. *See* *Naming*

L, M

- Labeling. *See* *Naming*

N, O

- Naming
 - preset stations 42
 - program sources 42

P, Q

- Parameter 34, 36
- Preset stations
 - how to preset 40
 - how to tune 40
- Preset tuning 40

R

- Receiving broadcasts
 - automatically 39
 - directly 39
 - preset stations 40
- Recording
 - on an audio tape or MD 42
 - on a video tape 43

S

- Scanning
 - preset stations. *See* *Preset tuning*
 - radio stations. *See* *Automatic tuning*
- Selecting
 - component 22
 - front speaker system 23
 - sound field 28
- Sleep timer 43
- Sound field
 - adjustable parameters 34
 - customizing 33
 - pre-programmed 28 - 30
 - resetting 35
 - selecting 28

Speakers

- adjusting speaker volume 19
- connection 13
- front speakers (A/B) 23
- impedance 14
- placement 16
- Supplied accessories 4
- Surround sound 16 - 20, 27 - 36, 49

T

- Test tone 19
- Troubleshooting 45
- Tuning
 - automatically 39
 - directly 39
 - preset stations 40

U, V, W, X, Y, Z

- Unpacking 4

AVERTISSEMENT

Afin d'éviter tout risque d'incendie ou d'électrocution, ne pas exposer cet appareil à la pluie ou à l'humidité.

Afin d'éviter tout risque de choc électrique, ne pas ouvrir le coffret. Confier toute réparation à un technicien qualifié uniquement.

N'installez pas l'appareil dans un espace confiné comme dans une bibliothèque ou un meuble encastré.

Pour les clients au Canada

ATTENTION:

POUR PREVENIR LES CHOCS ELECTRIQUES, NE PAS UTILISER CETTE FICHE POLARISEE AVEC UN PROLONGATEUR, UNE PRISE DE COURANT OU UNE AUTRE SORTIE DE COURANT, SAUF SI LES LAMES PEUVENT ETRE INSEREES A FOND SANS EN LAISSER AUCUNE PARTIE A DECOUVERT.



ENERGY STAR® est une marque déposée aux Etats-Unis.

En tant que partenaire d'ENERGY STAR®, Sony atteste que son produit répond aux recommandations d'ENERGY STAR® en matière d'économie d'énergie.

Précautions

Sécurité

Si un solide ou un liquide tombait dans le coffret, débranchez l'ampli-tuner et faites-le vérifier par un technicien qualifié avant de le remettre en service.

Sources d'alimentation

- Avant de mettre en service l'ampli-tuner, vérifiez que sa tension de fonctionnement correspond à celle du courant secteur local. La tension de fonctionnement est indiquée sur la plaque signalétique à l'arrière de l'ampli-tuner.
- L'ampli-tuner n'est pas déconnecté de la source d'alimentation tant qu'il est branché sur une prise murale, même si vous le mettez hors tension.
- Si vous ne comptez pas utiliser l'ampli-tuner pendant un certain temps, débranchez-le de la prise murale. Pour débrancher le cordon, tirez sur la fiche et jamais sur le cordon proprement dit.
- Si le cordon d'alimentation secteur doit être remplacé, adressez-vous à un technicien qualifié uniquement.

Installation

- Installez l'ampli-tuner dans un endroit bien ventilé pour éviter tout risque de surchauffe interne et prolonger la durée de vie des composants.
- N'installez pas l'ampli-tuner près d'une source de chaleur, dans un endroit en plein soleil, poussiéreux ou exposé à des chocs mécaniques.
- Ne posez rien sur le coffret qui puisse bloquer les orifices de ventilation et provoquer un mauvais fonctionnement.

Fonctionnement

Avant de raccorder d'autres appareils, mettez l'ampli-tuner hors tension et débranchez-le.

Nettoyage

Nettoyez le coffret, le panneau et les commandes avec un chiffon doux légèrement imprégné d'une solution détergente douce. N'utilisez pas de tampon abrasif, poudre à récurer ou solvant, comme de l'alcool ou de la benzine.

En cas de question ou de problème concernant l'ampli-tuner, consultez le revendeur Sony le plus proche.

Au sujet de ce manuel

Les instructions de ce mode d'emploi concernent les modèles STR-DE545, STR-DE445 et STR-SE501. Vérifiez la désignation dans l'angle supérieur droit du panneau frontal ou dans l'angle inférieur droit de la télécommande. Dans le présent mode d'emploi, c'est le modèle STR-DE545 et la télécommande RM-U304 qui sont représentés dans les illustrations. Toute différence de fonctionnement est clairement indiquée dans le texte, par exemple : "STR-DE545 uniquement".

Type de différence

Modèle	DE545	DE445	SE501
Caractéristique			
CONTROL A1-II	●		●
SPEAKERS FRONT B	●		●
S-Video	●		●
TV/SAT OPTICAL IN	●		●
AC OUTLET	●		●
IMPEDANCE SELECTOR	●		●

Conventions

- Les instructions dans ce manuel décrivent les commandes de l'ampli-tuner. Vous pouvez aussi utiliser les touches de la télécommande qui ont le même nom ou un nom similaire. Pour plus de détails sur l'utilisation de la télécommande RM-PP404 (STR-DE545 et STR-SE501 uniquement), reportez-vous au mode d'emploi séparé fourni avec la télécommande.
- L'icône suivante est utilisée dans ce mode d'emploi:
 Indique des conseils et suggestions pouvant faciliter certaines opérations.

Cet ampli-tuner intègre les systèmes surround Dolby* Digital et Pro Logic et DTS** Digital.

* *Fabriqué sous licence de Dolby Laboratories. "Dolby", "AC-3", "Pro Logic" et le symbole double-D  sont des marques commerciales de Dolby Laboratories.*

** *Fabriqué sous licence de Digital Theater Systems, Inc. Brevet enregistré sous le No. 5.451.942 aux Etats-Unis et brevets enregistrés ou en cours d'homologation dans d'autres pays. "DTS" et "DTS Digital Surround" sont des marques de Digital Theater Systems, Inc. © 1996 Digital Theater Systems, Inc. Tous droits réservés.*

Mode de démonstration

La démonstration des fonctions de l'appareil commence la première fois que vous mettez l'appareil sous tension. Lorsque la démonstration commence, le message suivant apparaît dans la fenêtre d'affichage:

"NOW DEMONSTRATION MODE IF YOU FINISH
DEMONSTRATION PLEASE PRESS POWER KEY WHILE
THIS MESSAGE APPEARS IN THE DISPLAY THANK YOU"

Pour annuler la démonstration

Appuyez sur I/⏻ pour éteindre le récepteur pendant l'affichage du message ci-dessus. A la prochaine mise sous tension de l'ampli-tuner, la démonstration n'apparaîtra pas.

Pour voir la démonstration

Tenez SET UP enfoncée tout en appuyant sur I/⏻ pour mettre l'ampli-tuner sous tension.

Remarques

- L'activation de la démonstration supprime la mémoire de l'ampli-tuner, Pour les détails sur ce qui est supprimé, voir "Annulation de la mémoire de l'ampli-tuner" à la page 15.
- El sonido no se oye mientras el modo de demostración está activado.

TABLE DES MATIÈRES

Raccordement des appareils 4

Déballage	4
Raccordement des antennes	5
Raccordement d'appareils audio	6
Raccordement d'appareils vidéo	7
Raccordement d'appareils numériques	8
Raccordement à l'entrée 5.1CH	9
Autres raccordements	10

Raccordement et configuration du système acoustique 12

Raccordement du système acoustique	13
Opérations de réglage initial	15
Configuration du surround multicanal	16
Avant la mise en service de l'ampli-tuner	20

Nomenclature et opérations élémentaires 22

Description des éléments du panneau avant	22
---	----

Utilisation du son surround 27

Sélection d'un champ sonore	28
Signification des diverses indications du surround multicanal	31
Personnalisation des champs sonores	33

Réception radio 37

Accord direct	39
Accord automatique	39
Accord d'une station pré-réglée	40

Autres opérations 41

Titrage des stations pré-réglées et des sources de programme	42
Enregistrement	42
Utilisation du temporisateur	43
Réglages avec la touche SET UP	44

Informations complémentaires 45

Guide de dépannage	45
Spécifications	47
Glossaire	49
Réglages à l'aide des touches SUR, LEVEL, BASS/TREBLE et SET UP	50
Nomenclature de la télécommande (STR-DE445 uniquement)	51
Index	54

Raccordement des appareils

Ce chapitre explique comment raccorder divers appareils audio et vidéo à l'ampli-tuner. Veuillez lire les paragraphes concernant les appareils que vous avez avant de les raccorder à l'ampli-tuner.

Déballage

Vérifiez si les accessoires suivants se trouvent dans l'emballage.

- Antenne fil FM (1)
- Antenne cadre AM (1)
- Piles alcalines R6 (format AA) (2)
- STR-DE545 et STR-SE501 uniquement
 - Télécommande RM-PP404 (1)
 - Mode d'emploi de la télécommande (1)
 - Instructions d'utilisation de CONTROL A1 II (1)
- STR-DE445 uniquement
 - Télécommande RM-U304 (1)

Mise en place des piles dans la télécommande

Insérez des piles R6 (format AA) en faisant correspondre les bornes + et - avec le schéma dans le logement. Pour utiliser la télécommande, dirigez-la vers le détecteur  de l'ampli-tuner.

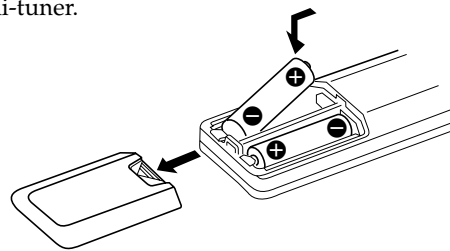

Pour les détails, reportez-vous au mode d'emploi fourni avec la télécommande (STR-DE545 et STR-SE501 uniquement).

Remplacement des piles

Dans des conditions d'utilisation normales, les piles durent environ 6 mois. Quand vous ne pouvez plus faire fonctionner l'ampli-tuner avec la télécommande, remplacez toutes les piles par des neuves.

Remarques

- Ne laissez pas la télécommande dans un endroit extrêmement chaud ou humide.
- N'insérez pas une pile neuve avec une pile usée.
- N'exposez pas le détecteur infrarouge aux rayons directs du soleil ni à un éclairage puissant pour éviter tout problème de fonctionnement.
- Si vous prévoyez de ne pas utiliser la télécommande pendant un certain temps, enlevez les piles pour éviter tout dommage dû à une fuite d'électrolyte et à la corrosion.

Avant de commencer

- Mettez tous les appareils hors tension avant d'effectuer les liaisons.
- Ne raccordez les cordons d'alimentation secteur que lorsque toutes les liaisons sont terminées.
- Enfoncez les fiches à fond dans les prises pour éviter tout bourdonnement et bruit.
- Lors du raccordement d'un cordon audio/vidéo, branchez les fiches sur les prises de même couleur: jaune (vidéo) à jaune, blanc (audio, gauche) à blanc et rouge (audio, droit) à rouge.

Raccordement des antennes

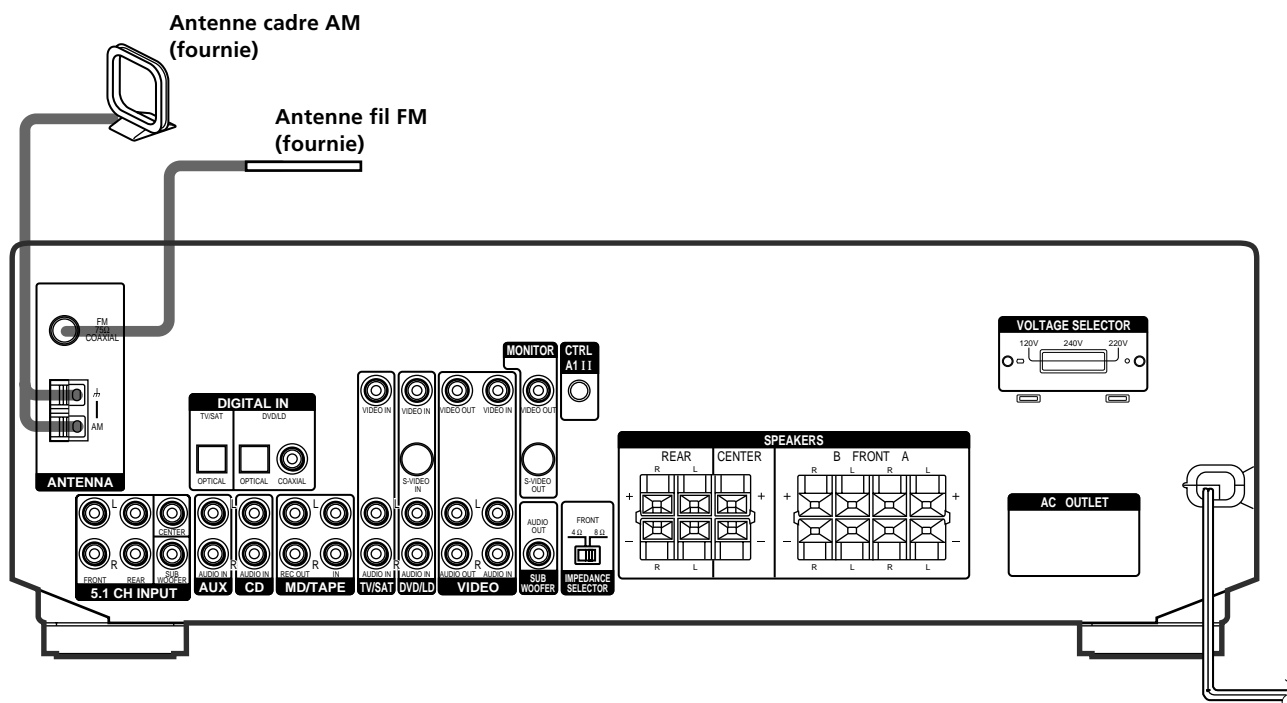

Bornes pour le raccordement des antennes

Branchez	Sur
l'antenne cadre AM	les bornes AM
l'antenne fil FM	la borne FM 75Ω COAXIAL

Remarques sur le raccordement des antennes

- Pour éviter tout bourdonnement, éloignez l'antenne cadre AM de l'ampli-tuner et des autres appareils.
- Déroulez entièrement l'antenne fil FM.
- Après avoir raccordé l'antenne fil FM, fixez-la dans la mesure du possible à l'horizontale.

💡 Si la réception FM est de mauvaise qualité

Utilisez un câble coaxial de 75 ohms (non fourni) pour raccorder l'ampli-tuner à une antenne FM extérieure, comme indiqué ci-dessous.

Antenne extérieure FM

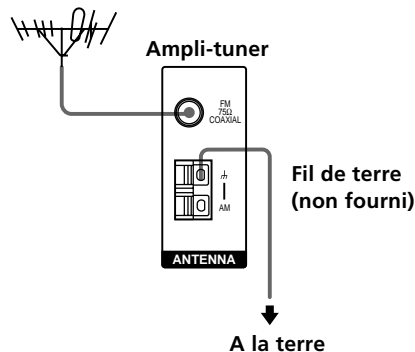

Important

Si vous raccordez l'ampli-tuner à une antenne extérieure, veillez à la mettre à la terre, par mesure de protection contre la foudre. Afin d'éviter tout risque d'explosion, ne raccordez pas le fil de terre à un tuyau de gaz.

Raccordement d'appareils audio

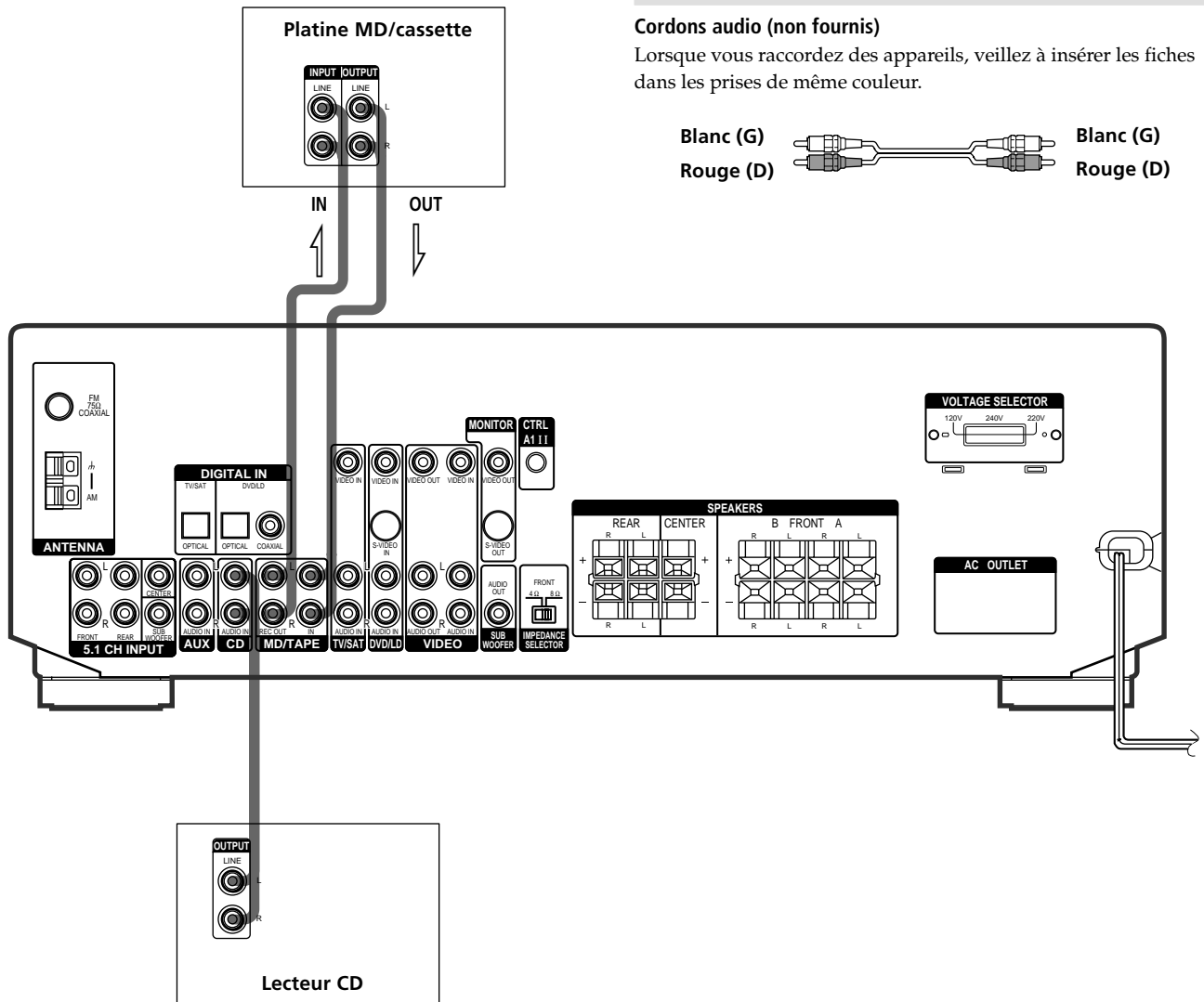

Cordons nécessaires

Cordons audio (non fournis)

Lorsque vous raccordez des appareils, veillez à insérer les fiches dans les prises de même couleur.

Blanc (G) Blanc (G)
Rouge (D) Rouge (D)

Prises pour le raccordement des appareils audio

Branchez	Sur
un lecteur CD	les prises CD
une platine MD ou une platine à cassette	les prises MD/TAPE

Raccordement d'appareils vidéo

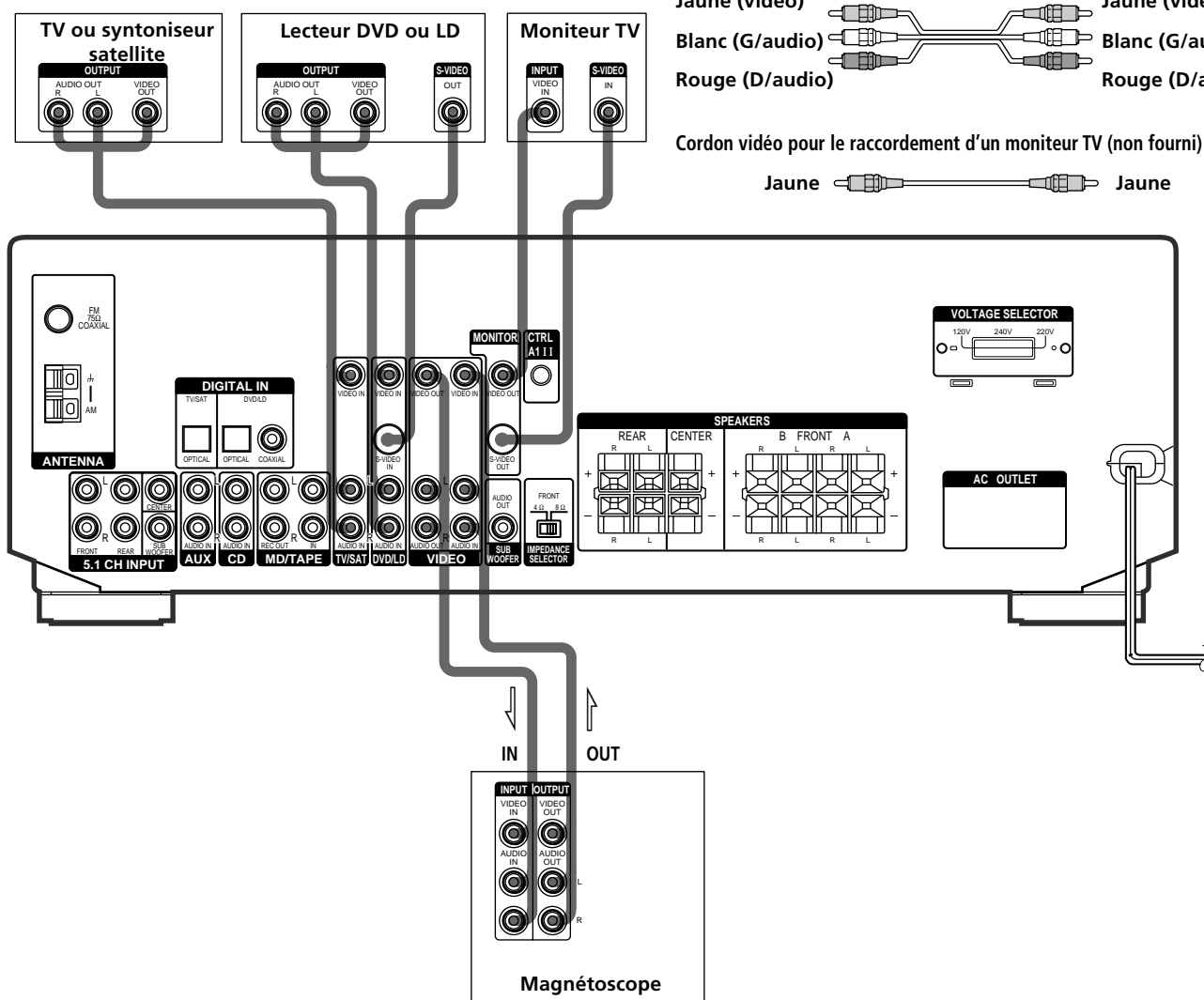

Cordons nécessaires

Cordons audio/vidéo (non fournis)

Lorsque vous raccordez des appareils, veillez à insérer les fiches dans les prises de même couleur.

Jaune (vidéo) Jaune (vidéo)
Blanc (G/audio) Blanc (G/audio)
Rouge (D/audio) Rouge (D/audio)

Cordon vidéo pour le raccordement d'un moniteur TV (non fourni)

Jaune ———— Jaune

Prises pour le raccordement des appareils vidéo

Branchez	Sur
un TV ou syntoniseur satellite	les prises TV/SAT
un magnétoscope	les prises VIDEO
un lecteur DVD ou LD	les prises DVD/LD
un moniteur TV	la prise MONITOR VIDEO OUT

Remarque sur le raccordement des appareils vidéo

Vous pouvez raccorder les prises de sortie audio du téléviseur aux prises TV/SAT AUDIO IN de l'ampli-tuner pour appliquer les effets sonores au son du téléviseur. Dans ce cas, ne reliez pas la prise de sortie vidéo du téléviseur à la prise TV/SAT VIDEO IN de l'ampli-tuner. Si vous raccordez un tuner TV autonome (ou un tuner satellite), reliez les prises de sortie audio et vidéo de l'ampli-tuner de la façon indiquée ci-dessus.

💡 Si vous utilisez les prises S-vidéo au lieu des prises vidéo (STR-DE545 et STR-SE501 uniquement)

Le moniteur doit aussi être raccordé par la prise S-vidéo. Les signaux S-vidéo sont transmis par un bus indépendant des signaux vidéo et ne sont pas fournis par les prises vidéo.

Raccordement d'appareils numériques

Reliez les prises de sortie numérique de votre lecteur DVD et tuner satellite aux prises d'entrée numérique de l'ampli-tuner pour restituer chez vous le son surround multicanal d'un cinéma. Pour obtenir un son surround multicanal parfait, cinq enceintes (deux enceintes avant, deux enceintes arrière et une enceinte centrale) et un caisson de grave sont indispensables. Vous pouvez aussi raccorder un lecteur LD avec une prise RF OUT via un démodulateur HF, par exemple le MOD-RF1 Sony (non fourni).

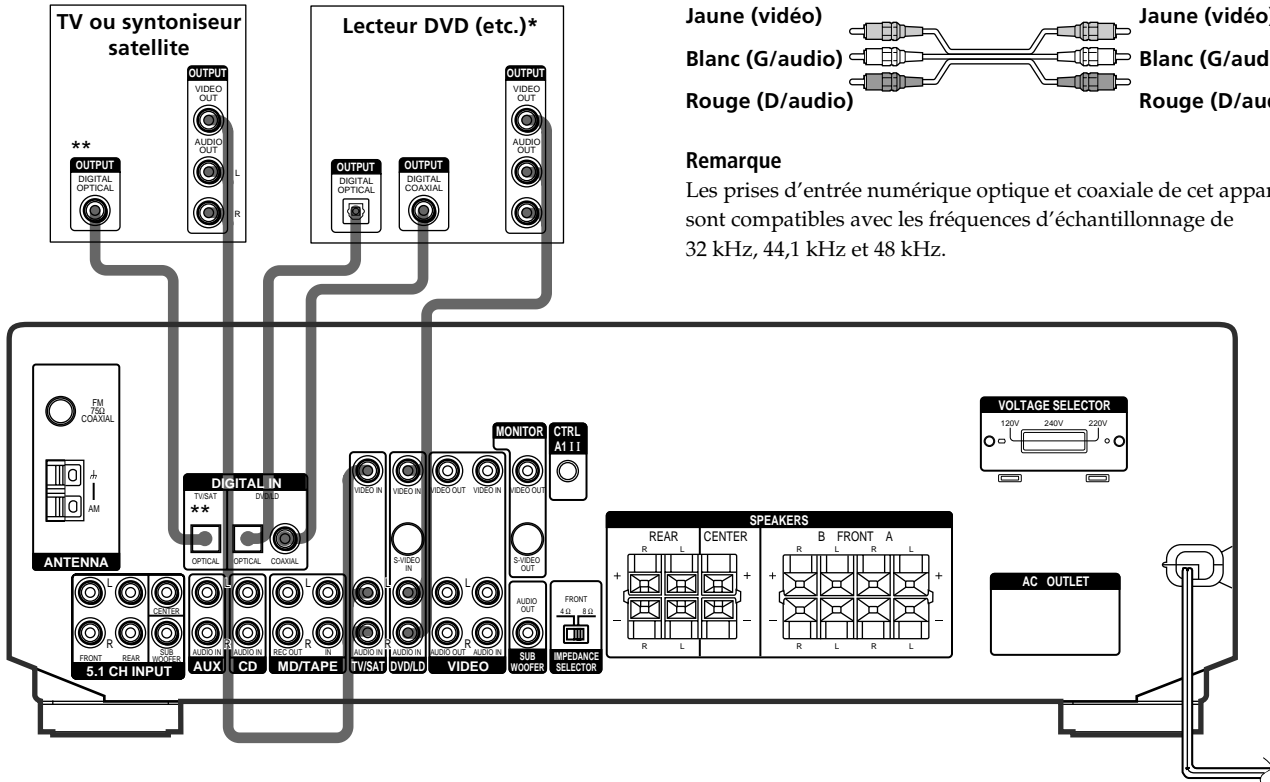

* Lorsque vous raccordez un lecteur DVD en effectuant une liaison audio numérique, reliez les prises numériques coaxiales OU optiques, mais pas les deux. Il est conseillé de relier le lecteur à la prise coaxiale pour une liaison audio numérique seulement.

** STR-DE545 et STR-SE501 uniquement.

Cordons nécessaires

Cordons numériques optiques (non fournis)

Noir Noir

Cordon numérique coaxial (non fourni)

Jaune Jaune

Cordons audio/vidéo (non fournis)

Lorsque vous raccordez des appareils, veillez à insérer les fiches dans les prises de même couleur.

Jaune (vidéo) Jaune (vidéo)
Blanc (G/audio) Blanc (G/audio)
Rouge (D/audio) Rouge (D/audio)

Remarque

Les prises d'entrée numérique optique et coaxiale de cet appareil sont compatibles avec les fréquences d'échantillonnage de 32 kHz, 44,1 kHz et 48 kHz.

Exemple de raccordement d'un lecteur LD via un démodulateur HF

Notez que vous ne pouvez pas relier directement la prise AC-3 RF OUT du lecteur LD aux prises d'entrée numérique de l'ampli-tuner. Le signal HF doit d'abord être converti en signal numérique optique ou coaxial. Reliez le lecteur LD au démodulateur HF, puis la sortie optique ou coaxiale du démodulateur HF à la prise OPTICAL ou COAXIAL DVD/LD IN de l'ampli-tuner. Reportez-vous au mode d'emploi fourni avec le démodulateur HF pour les détails au sujet des liaisons AC-3 RF.

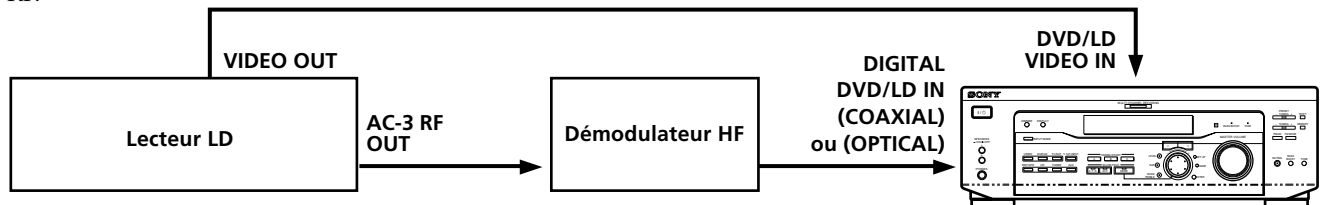

Remarque

Lorsque vous effectuez les liaisons indiquées ci-dessus, réglez manuellement INPUT MODE (3 à la page 23). L'ampli-tuner risque de ne pas fonctionner correctement si INPUT MODE est réglé sur "AUTO".

Raccordement à l'entrée 5.1CH

Bien que cet ampli-tuner contienne un décodeur multicanal, il est aussi équipé de prises 5.1CH INPUT. Ces liaisons vous permettent d'écouter des logiciels multicanal codés dans d'autres formats que Dolby Digital (AC-3) et DTS. Si votre lecteur DVD est équipé de prises 5.1CH OUTPUT, vous pourrez les relier directement à l'ampli-tuner pour bénéficier du son traité par le décodeur multicanal du lecteur DVD. Sinon, les prises 5.1CH INPUT peuvent servir au raccordement d'un décodeur multicanal autonome.

Pour tirer le meilleur parti du son surround multicanal, il est nécessaire de raccorder cinq enceintes (deux enceintes avant, deux enceintes arrière et une enceinte centrale) et un caisson de grave. Reportez-vous au mode d'emploi fourni avec le lecteur DVD, le décodeur multicanal, etc. pour les détails sur le raccordement à l'entrée 5.1 canaux.

Cordons nécessaires

Cordons audio (non fournis)

Deux pour les prises 5.1CH INPUT FRONT et REAR

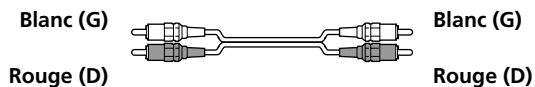

Cordons audio monophoniques (non fournis)

Deux pour les prises 5.1CH INPUT CENTER et SUB WOOFER

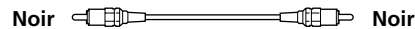

Cordon vidéo (non fourni)

Un pour les prises DVD/LD VIDEO IN (etc.)

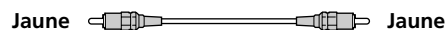

Remarque

Quand vous utilisez les liaisons décrites ci-dessous, ajustez le niveau des enceintes surround et du caisson de grave sur le lecteur DVD ou le décodeur multicanal.

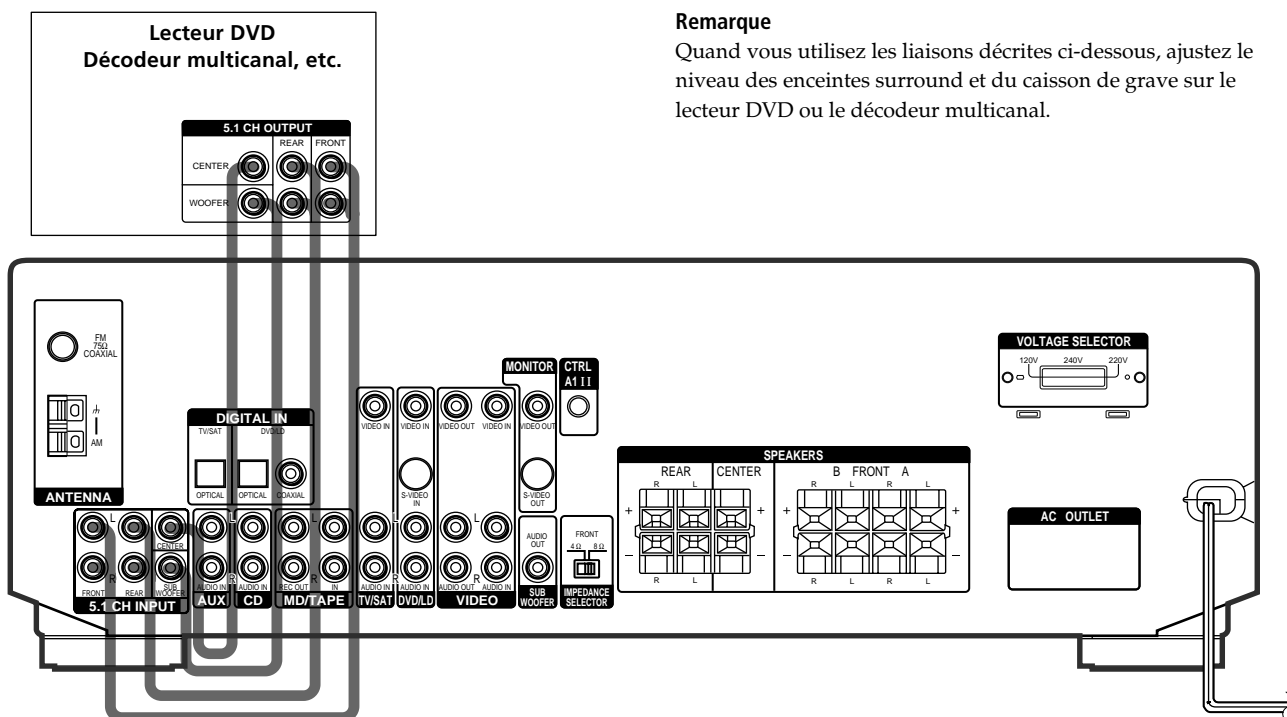

Exemple de raccordement d'un lecteur DVD aux prises 5.1CH INPUT

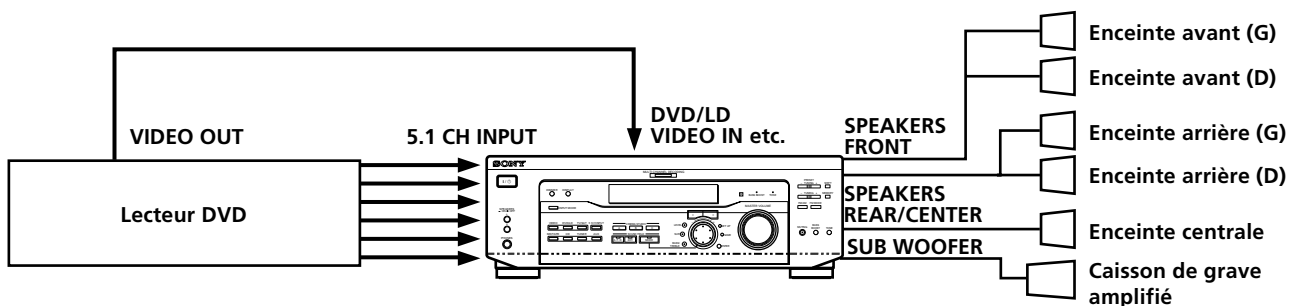

Remarque

Voir page 13 pour les détails sur le raccordement du système acoustique.

Autres raccords

Cordons nécessaires

Cordons audio (non fournis)

Lorsque vous raccordez des appareils, veillez à insérer les fiches dans les prises de même couleur.

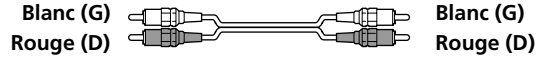

Cordon de liaison CONTROL A1 (non fourni) (STR-DE545 et STR-SE501 uniquement)

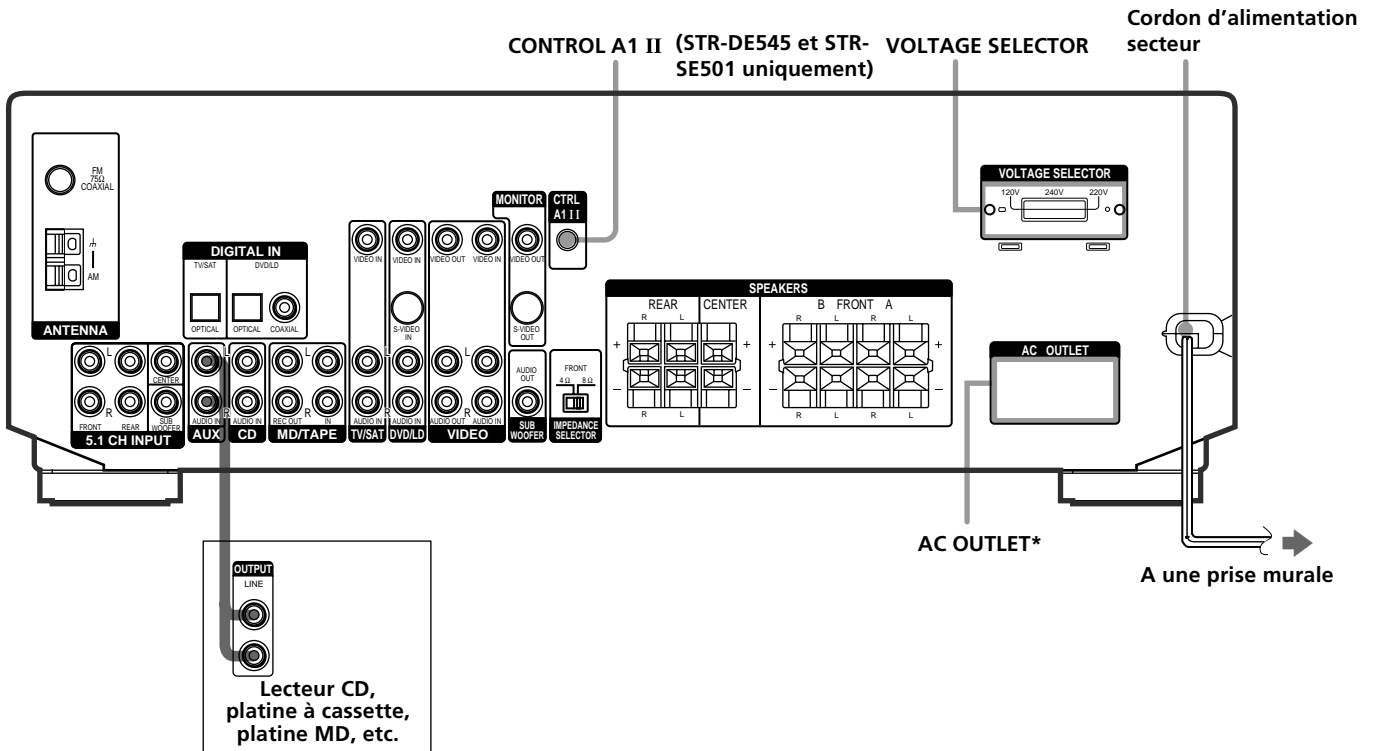

* La configuration et la forme de prises secteur sur le panneau arrière dépendent du modèle et du pays d'exportation.

Raccordement à la prise CONTROL A1 II (STR-DE545 et STR-SE501 uniquement)

- **Si vous avez un lecteur CD, une platine à cassette ou une platine MD Sony, compatible avec le système CONTROL A1 II**

Utilisez un cordon CONTROL A1 (non fourni) pour relier la prise CONTROL A1 II du lecteur CD, de la platine à cassette ou de la platine MD à la prise CONTROL A1 II de l'ampli-tuner. Consultez le manuel séparé "CONTROL-A1 II Control System" et le mode d'emploi fourni avec le lecteur CD, la platine à cassette ou la platine MD pour les détails.

Remarque

Si vous effectuez une liaison CONTROL A1 II entre l'ampli-tuner et une platine MD qui est aussi raccordée à un ordinateur, ne faites pas fonctionner l'ampli-tuner quand vous utilisez l'Editeur MD Sony. Un dysfonctionnement peut s'ensuivre.

- **Si vous avez un changeur CD Sony avec sélecteur COMMAND MODE**

Si le sélecteur COMMAND MODE du changeur CD peut être réglé sur CD 1, CD 2 ou CD 3, veillez à le régler sur "CD 1" et à raccorder le changeur aux prises CD de l'ampli-tuner.

Mais si vous avez un changeur CD Sony avec prises VIDEO OUT, réglez le mode de commande sur "CD 2" et raccordez le changeur aux prises VIDEO IN de l'ampli-tuner.

Raccordement AUX AUDIO IN

- **Si vous disposez d'un appareil audio individuel (sauf PHONO)**

Utilisez les câbles audio pour raccorder les prises LINE OUT du lecteur CD, de la platine à cassette ou de la platine MD à la prise AUX AUDIO IN du récepteur de manière à ce que vous puissiez écouter les sources stéréo en son surround.

Réglage du sélecteur de tension (sauf modèles pour Singapour, Malaisie, le Canada et l'Australie)

Vérifiez si le sélecteur de tension sur le panneau arrière de l'ampli-tuner est réglé sur la tension locale. Si ce n'est pas le cas, réglez le sélecteur sur la position correcte avec un tournevis avant de raccorder le cordon d'alimentation secteur à la prise secteur.

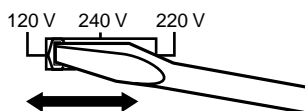

Raccordement du cordon d'alimentation secteur

Avant de raccorder le cordon d'alimentation secteur de l'ampli-tuner à une prise murale:

- Raccordez le système acoustique à l'ampli-tuner (voir page 13).

Raccordez le(s) cordon(s) d'alimentation secteur de l'autre ou des autres appareils audio/vidéo à une prise murale.

STR-DE545 et STR-SE501 uniquement

Si vous avez raccordé des appareils audio/vidéo à la (aux) prise(s) AC OUTLET(s) de l'ampli-tuner, ils seront alimentés par l'ampli-tuner. Ainsi, votre chaîne complète se mettra sous ou hors tension en même temps que l'ampli-tuner.

Attention

Vérifiez que la consommation électrique totale de tous les appareils raccordés à la (aux) prise(s) AC OUTLET(s) de l'ampli-tuner ne dépasse pas le nombre de watts indiqué sur le panneau arrière. Ne raccordez pas d'appareils électriques à haute consommation, comme un fer à repasser, un ventilateur ou un téléviseur à cette prise. (STR-DE545 et STR-SE501 uniquement)

Remarque

Si vous laissez le cordon d'alimentation débranché pendant deux semaines environ, toute la mémoire de l'ampli-tuner sera effacée et la démonstration commencera.

Raccordement et configuration du système acoustique

Ce chapitre indique comment relier le système acoustique à l'ampli-tuner, positionner chaque enceinte et configurer les enceintes pour obtenir un véritable son surround multicanal.

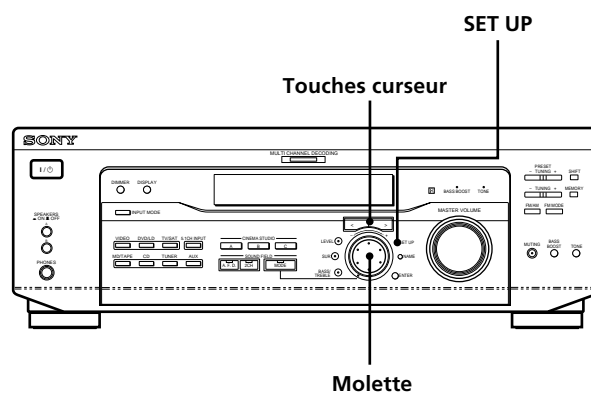

Brève description des touches et commandes nécessaires à la configuration du système acoustique

Touche SET UP: Appuyez sur cette touche pour accéder au mode de réglage lors de la désignation du type d'enceintes ou de la distance des enceintes.

Touches curseur (</>): Servent à sélectionner des paramètres après une pression sur la touche SET UP.

Molette: Sert à ajuster le réglage de chaque paramètre.

Raccordement du système acoustique

Cordons nécessaires

Cordons d'enceinte (non fournis)

Un pour chaque enceinte avant, arrière et centrale



Cordon audio monophonique (non fourni)

Un pour un caisson de grave amplifié

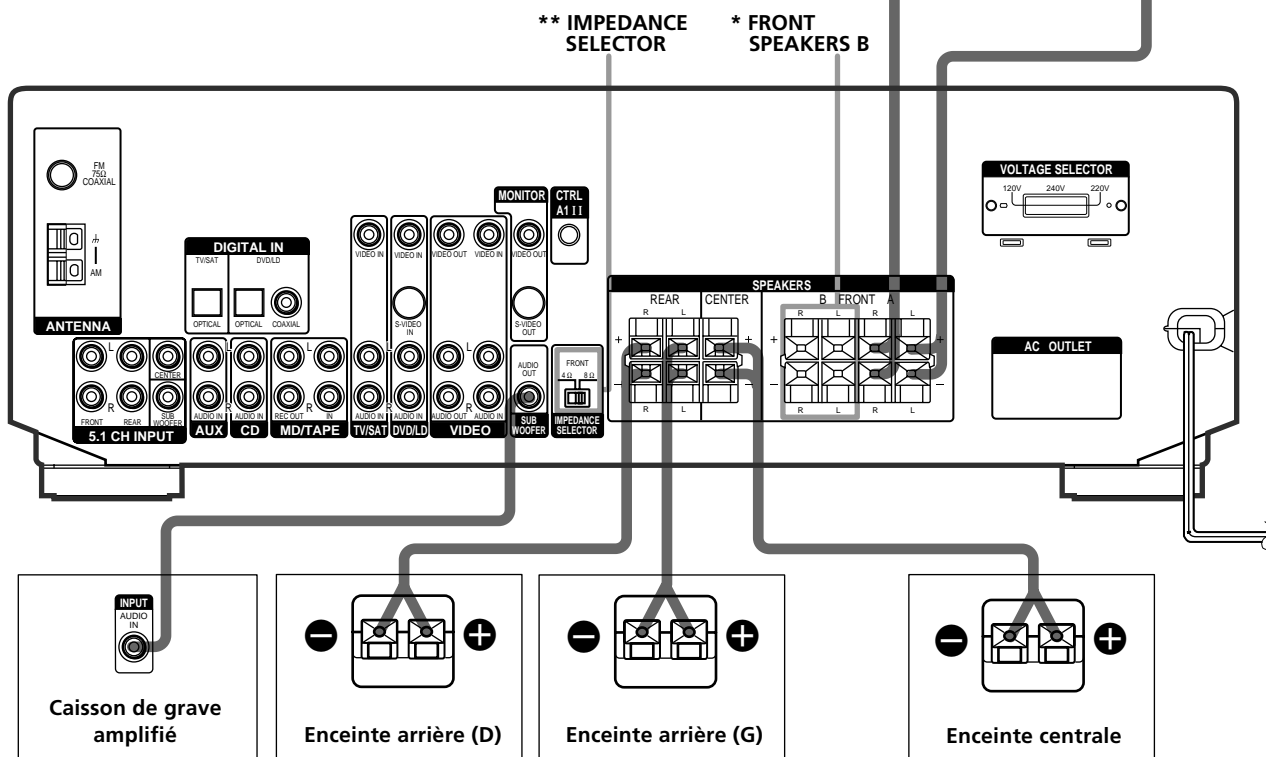
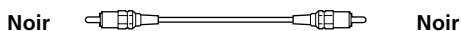

Bornes pour le raccordement des enceintes

Branchez	Sur
les enceintes avant (8 ou 4** ohms)	les bornes SPEAKERS FRONT A
*une seconde paire d'enceintes avant (8 ou 4** ohms)	les bornes SPEAKERS FRONT B
les enceintes arrière (8 ohms)	les bornes SPEAKERS REAR
l'enceinte centrale (8 ohms)	les bornes SPEAKERS CENTER
le caisson de grave amplifié	la prise SUB WOOFER AUDIO OUT

* STR-DE545 et STR-SE501 uniquement.

** Voir "Impédance de l'enceinte" à la page suivante.

Remarques sur le raccordement du système acoustique

- Torsadez chaque extrémité dénudée des cordons d'enceinte sur 10 mm environ. Veillez à insérer les cordons d'enceinte dans les bornes appropriées des appareils: + à + et - à -. Si les cordons sont inversés, le son présentera de la distorsion et les graves feront défaut.
- Si vous utilisez des enceintes avant d'une faible puissance maximale, réglez soigneusement le volume pour éviter toute sortie de son excessive des enceintes.
- Vous pouvez également raccorder le haut-parleur Micro Satellite (par exemple, SA-VE230) à l'amplificateur. Le haut-parleur Micro Satellite est un système de haut-parleur à 5.1 canaux comprenant deux haut-parleurs frontaux, deux haut-parleurs arrière, un haut-parleur central et un caisson de graves.

Raccordement du système acoustique

Pour éviter de court-circuiter les enceintes

Un court-circuit des enceintes peut endommager l'ampli-tuner. Pour éviter cela, veillez à prendre les mesures suivantes au moment du raccordement des enceintes.

Assurez-vous que les extrémités dénudées de chaque cordon d'enceinte ne touchent aucune autre borne d'enceinte ou l'extrémité dénudée d'un autre cordon d'enceinte.

Exemples de branchement dangereux d'un cordon d'enceinte

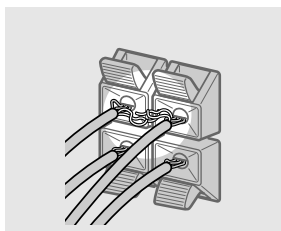

Le cordon d'enceinte dénudé touche une autre borne d'enceinte.

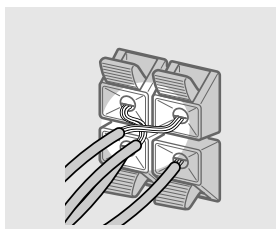

Les cordons dénudés sont en contact car une partie trop importante de leur gaine a été enlevée.

Après le raccordement de tous les appareils, des enceintes et du cordon d'alimentation, générez un signal de test pour vérifier si toutes les enceintes ont été raccordées correctement. Pour les détails sur l'émission d'un signal de test, voir page 19.

Si aucun son n'est fourni par une enceinte pendant l'émission d'un signal de test ou si un signal de test est émis par une enceinte différente de celle indiquée sur l'ampli-tuner, il est possible que l'enceinte soit court-circuitée. Dans ce cas, vérifiez de nouveau le raccordement de l'enceinte.

Pour éviter d'endommager les haut-parleurs

Assurez-vous que vous avez baissé le volume avant de mettre l'ampli-tuner hors tension. Lorsque vous mettez l'ampli-tuner sous tension, le volume reste au niveau sur lequel il était réglé lorsque vous l'avez mis hors tension.

Impédance de l'enceinte (STR-DE545 et STR-SE501 uniquement)

Réglez le sélecteur d'impédance (IMPEDANCE SELECTOR) des haut-parleurs avant comme indiqué dans le tableau ci-dessous. Consultez le mode d'emploi des enceintes si vous n'êtes pas sûr de leur impédance. (Cette information est indiquée habituellement sur une étiquette située à l'arrière de l'enceinte).

Si l'impédance nominale de votre haut-parleur est	Réglez IMPEDANCE SELECTOR sur
Entre 4 et 8 ohms	4Ω
8 ohms ou plus	8Ω

Les haut-parleurs raccordés aux bornes REAR et CENTER SPEAKERS doivent afficher une impédance de 8 ohms ou plus (quel que soit le réglage de IMPEDANCE SELECTOR).

Remarque

Veillez à raccorder des enceintes avant d'une impédance nominale de 8 ohms ou plus, si vous souhaitez sélectionner les deux paires (A+B) d'enceintes avant (voir page 23).

Opérations de réglage initial

Après avoir effectué toutes les liaisons et mis l'ampli-tuner sous tension pour la première fois, annulez la mémoire. Ensuite, réglez la taille et la position des enceintes, et effectuez les réglages nécessaires. Puis, spécifiez les paramètres des enceintes (taille, position, etc.) et effectuez toutes les opérations de réglage initial nécessaires à la configuration du système acoustique.

Avant de mettre l'ampli-tuner sous tension

Assurez-vous que vous avez:

- Sélectionné les enceintes avant appropriées (voir "7 Sélectionneur SPEAKERS" à la page 23). (STR-DE545 et STR-SE501 uniquement)

Annulation de la mémoire de l'ampli-tuner

Avant d'utiliser l'ampli-tuner pour la première fois, ou quand vous souhaitez effacer la mémoire de l'ampli-tuner, effectuez les opérations suivantes.

Si la démonstration apparaît lorsque l'ampli-tuner est sous tension, cette opération est inutile.

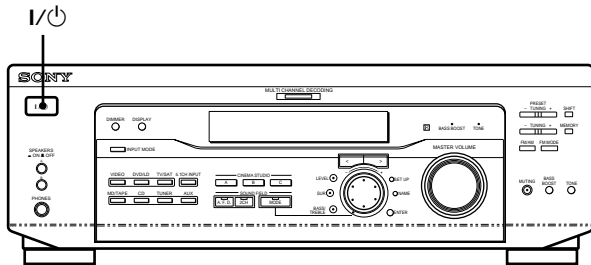

1 Mettez l'ampli-tuner hors tension.

2 Appuyez sur I/Power pendant quatre secondes.

La fonction actuellement sélectionnée, puis le message de démonstration apparaissent sur l'afficheur. Tous les paramètres suivants sont réinitialisés ou effacés:

- Toutes les stations préréglées sont réinitialisées ou effacées.
- Tous les paramètres de champs sonores sont réinitialisés à leurs réglages d'usines.
- Tous les noms d'index (des stations préréglées et des sources de programmes) sont effacés.
- Tous les réglages effectués avec la touche SET UP sont réinitialisés à leurs valeurs d'usine.
- Le champ sonore mémorisé pour chaque source de programme et station préréglée est effacé.

Réglage de l'ampli-tuner

Avant d'utiliser l'ampli-tuner pour la première fois, réglez les paramètres suivants en fonction de votre système à l'aide de la touche SET UP. Pour les détails sur chaque réglage, voir la page entre parenthèses.

- Réglage de la taille des enceintes. (page 16)
- Réglage de la distance des enceintes. (page 18)
- Sélection du signal vidéo 5.1CH INPUT. (page 44)

Configuration du surround multicanal

Pour obtenir le meilleur son surround possible, toutes les enceintes doivent être à égale distance de la position d'écoute (A).

(Toutefois, l'ampli-tuner permet de rapprocher l'enceinte centrale (B) de 1,5 mètre (5 pieds) au maximum et les enceintes arrière (C) de 4,5 mètres (15 pieds) au maximum de la position d'écoute.

Les enceintes avant peuvent être placées de 1 à 12 mètres (3 à 40 pieds) de la position d'écoute (A).

Vous pouvez placer les enceintes arrière derrière ou de chaque côté de votre position d'écoute, selon la forme de la pièce, etc.

Quand vous disposez les enceintes sur les côtés

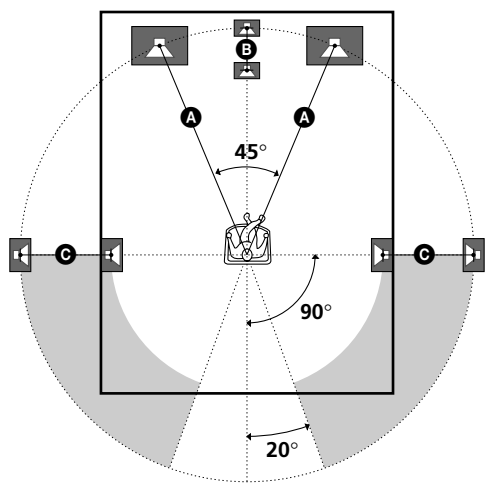

Quand vous disposez les enceintes à l'arrière

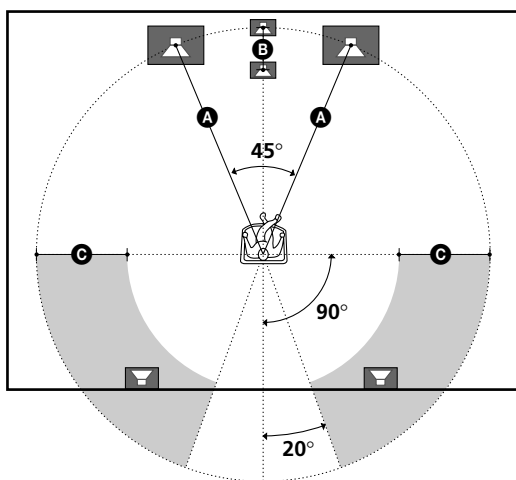

Remarque

L'enceinte centrale et les enceintes arrière ne doivent pas être plus éloignées de la position d'écoute que les enceintes avant.

Spécification des paramètres des enceintes

- 1 Appuyez sur I/⏻ pour mettre l'ampli-tuner sous tension.
- 2 Appuyez sur SET UP.
- 3 Appuyez sur les touches curseur (< ou >) pour sélectionner le paramètre à régler.
- 4 Tournez la molette jog pour sélectionner le réglage de votre choix.
Le réglage est sauvegardé automatiquement.
- 5 Répétez les étapes 3 et 4 jusqu'à ce que tous les paramètres suivants soient réglés.

💡 Haut parleur traditionnel et haut-parleur Micro Satellite

Choisissez NORM. SP, si vous utilisez des haut-parleurs traditionnels et MICRO SP si vous utilisez des haut-parleurs Micro Satellite. Si vous choisissez NORM. SP, il vous est possible d'ajuster la taille du haut-parleur et d'activer ou de désactiver le caisson de basses comme l'illustre le tableau ci-dessous. Cependant, si vous sélectionnez MICRO SP, la taille du haut-parleur et l'activation ou la désactivation du caisson de basses sont configurées comme suit:

Hauts parleurs	Paramètres
Avant	SMALL (Petit)
Central	SMALL (Petit)
Arrière	SMALL (Petit)
Caisson de basses	YES (Oui)

Si vous choisissez MICRO SP, cette configuration ne peut pas être modifiée.

Pour le modèle STR-SE501, la taille de l'enceinte et la sélection du caisson de basses ont été pré-réglées sur MICRO SP en fonction du système d'enceinte fourni. Si vous changez de système d'enceinte, choisissez NORM. SP pour modifier la taille de l'enceinte et la sélection du caisson de basses.

■ Taille des enceintes avant (L R)

Réglage initial : LARGE (STR-DE545/DE445)
SMALL (STR-SE501)

- Si vous raccordez des enceintes avant de grande taille qui restituent efficacement les basses fréquences, sélectionnez "LARGE". Normalement, sélectionnez "LARGE".
- Si le son présente de la distorsion, ou s'il vous semble que les graves font défaut quand vous utilisez le son surround multicanal, sélectionnez "SMALL" pour activer le circuit de réaiguillage du grave. Les basses fréquences de la voie avant seront restituées par le caisson de grave.
- Si les enceintes avant sont réglées sur "SMALL", les enceintes centrale et arrière se régleront également sur "SMALL" (si elles n'ont pas été réglées sur "NO").

■ Taille de l'enceinte centrale ()

Réglage initial : LARGE (STR-DE545/DE445)
SMALL (STR-SE501)

- Si vous raccordez une enceinte centrale de grande taille qui reproduit efficacement les basses fréquences, sélectionnez "LARGE". Normalement, sélectionnez "LARGE". Cependant, si les enceintes avant sont réglées sur "SMALL", vous ne pourrez pas régler l'enceinte centrale sur "LARGE".
- Si le son présente de la distorsion, ou s'il vous semble que les graves font défaut quand vous utilisez le son surround multicanal, sélectionnez "SMALL" pour activer le circuit de réaiguillage du grave. Les basses fréquences de la voie centrale seront restituées par les enceintes avant (si elles sont réglées sur "LARGE") ou par le caisson de grave.*¹
- Si vous ne raccordez pas d'enceinte centrale, sélectionnez "NO".
Le son de la voie centrale sera fourni par les enceintes avant.*²

■ Taille des enceintes arrière ()

Réglage initial : LARGE (STR-DE545/DE445)
SMALL (STR-SE501)

- Si vous raccordez des enceintes arrière de grande taille qui reproduisent efficacement les basses fréquences, sélectionnez "LARGE". Normalement, sélectionnez "LARGE". Cependant, si les enceintes avant sont réglées sur "SMALL", vous ne pourrez pas régler les enceintes arrière sur "LARGE".
- Si le son présente de la distorsion, ou s'il vous semble que les graves font défaut quand vous utilisez le son surround multicanal, sélectionnez "SMALL" pour activer le circuit de réaiguillage du grave. Les basses fréquences de la voie arrière seront restituées par le caisson de grave ou d'autres enceintes réglées sur "LARGE".
- Si vous ne raccordez pas d'enceintes arrière, sélectionnez "NO".*³

 *1-3 correspondent aux modes Dolby Pro Logic suivants

*¹ NORMAL

*² PHANTOM

*³ 3 STEREO

Au sujet de la taille des enceintes (LARGE et SMALL)

Les réglages LARGE et SMALL de chaque enceinte déterminent si le processeur de son interne doit couper ou non le signal grave d'une voie. Lorsque le grave d'une voie est coupé, le circuit de réaiguillage du grave transmet les basses fréquences correspondantes au caisson de grave ou à une autre enceinte réglée sur "LARGE".

Cependant, comme les sons de basses fréquences se caractérisent en partie par leur directionnalité, il vaut mieux ne pas les couper. Même lorsque vous utilisez des enceintes de petites dimensions, vous pouvez sélectionner "LARGE" si vous voulez que ces enceintes fournissent les basses fréquences. Si par contre, vous utilisez des enceintes de grandes dimensions, mais ne voulez pas qu'elles fournissent les basses fréquences, réglez-les sur "SMALL".

Si le niveau général du son est à votre avis trop faible, réglez toutes les enceintes sur "LARGE". S'il n'y a pas suffisamment de graves, vous pouvez utiliser les graves/aiguës pour augmenter les niveaux de grave. Pour ajuster les graves/aiguës, reportez-vous à la page 35.

■ Position des enceintes arrière (REAR PL.)*

Réglage initial : BEHIND

Ce paramètre permet de spécifier la position des enceintes arrière pour employer de façon adéquate les modes surround du Digital Cinema Sound dans le genre VIRTUAL. Reportez-vous à l'illustration ci-dessous.

- Sélectionnez "SIDE" si la position des enceintes arrière correspond à la section **A**.
- Sélectionnez "BEHIND" si la position des enceintes arrière correspond à la section **B**.

Ce réglage n'agit qu'avec les modes surround du genre VIRTUAL.

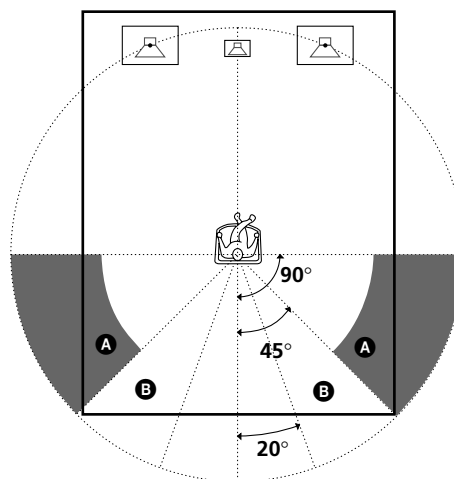

* Ces paramètres ne sont pas disponibles quand le paramètre "Taille des enceintes arrière (REAR)" est réglé sur "NO".

Configuration du surround multicanal

■ Hauteur des enceintes arrière (REAR HGT.)*

Réglage initial : LOW

Ce paramètre permet de désigner la hauteur des enceintes arrière pour employer de façon adéquate les modes surround du Digital Cinema Sound dans le genre VIRTUAL. Reportez-vous à l'illustration ci-dessous.

- Sélectionnez "LOW" si la position des enceintes arrière correspond à la section **A**.
- Sélectionnez "HIGH" si la position des enceintes arrière correspond à la section **B**.

Ce réglage n'agit qu'avec les modes surround du genre VIRTUAL.

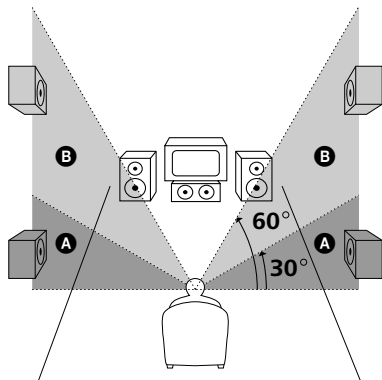

* Ces paramètres ne sont pas disponibles quand le paramètre "Taille des enceintes arrière (REAR)" est réglé sur "NO".

💡 Au sujet de la position des enceintes arrière (SIDE et BEHIND)

Ce réglage est prévu spécialement pour l'emploi des modes Digital Cinema Sound du genre VIRTUAL.

Lorsque les modes Digital Cinema Sound sont sélectionnés, la position des enceintes n'est pas aussi importante que dans les autres modes. Tous les modes du genre VIRTUAL sont conçus pour les cas où les enceintes arrière sont placées derrière la position d'écoute, mais la présentation reste consistante même si les enceintes arrière sont placées en grand angle. Cependant, si les enceintes arrière sont à droite et gauche de l'auditeur et dirigées directement vers lui, les modes VIRTUAL ne seront pas efficaces si la position des enceintes arrière n'est pas réglée sur "SIDE".

Néanmoins, chaque environnement d'écoute consiste en de nombreuses variables, telles la réflexion des murs, et vous obtiendrez peut-être de meilleurs résultats avec "BEHIND" si vos enceintes se trouvent plus haut que la position d'écoute, même si elles sont immédiatement à gauche et à droite.

Par conséquent, il est conseillé de reproduire un logiciel codé dans le format surround multicanal et d'écouter l'effet obtenu avec chaque réglage, bien que le résultat puisse être contraire aux explications de "Position des enceintes arrière". Choisissez le réglage qui procure la plus grande sensation d'espace et qui parvient le mieux à créer un espace homogène entre le son surround des enceintes arrière et le son des enceintes avant.

Si vous ne parvenez pas à déterminer quel est le meilleur réglage, sélectionnez "BEHIND" et réglez la distance et le niveau des enceintes pour obtenir la balance adéquate.

■ Sélection du caisson de grave (SUB WOOFER)

Réglage initial : YES

- Si vous raccordez un caisson de grave, sélectionnez "YES".
- Si vous ne raccordez pas de caisson de grave, sélectionnez "NO". Le circuit de réaiguillage du grave s'activera et fournira les signaux LFE aux autres enceintes.
- Pour profiter au maximum du circuit de réaiguillage du grave du Dolby Digital (AC-3), nous vous conseillons de régler la fréquence de coupure du caisson de grave le plus haut possible.

■ Distance des enceintes avant (FRONT)

Réglage initial : 5,0 mètres

Réglez la distance de votre position d'écoute à l'enceinte avant (gauche ou droite) (**A**) à la page 16).

- La distance des enceintes avant peut être réglée par paliers de 0,1 mètre (1 pied) de 1,0 à 12,0 mètres (3 à 40 pieds).
- Si les deux enceintes ne sont pas placées à égale distance de la position d'écoute, réglez la distance de l'enceinte la plus proche.

■ Distance de l'enceinte centrale (CENTER)

Réglage initial : 5,0 mètres

Réglez la distance de votre position d'écoute à l'enceinte centrale.

- La distance de l'enceinte centrale peut être réglée par paliers de 0,1 mètre (1 pied) depuis une distance égale à celle des enceintes avant (**A**) à la page 16) jusqu'à une distance de 1,5 mètre (5 pieds) de votre position d'écoute (**B**) à la page 16).
- Ne placez pas l'enceinte centrale plus loin de votre position d'écoute que les enceintes avant.

■ Distance des enceintes arrière (REAR)

Réglage initial : 3,0 mètres

Réglez la distance de votre position d'écoute à l'enceinte arrière (gauche ou droite).

- La distance des enceintes arrière peut être réglée par paliers de 0,1 mètre (1 pied) depuis une distance égale à la distance des enceintes avant (**A**) à la page 16) jusqu'à une distance de 4,5 mètres (15 pieds) de votre position d'écoute (**C**) à la page 16).
- Ne placez pas les enceintes arrière plus loin de votre position d'écoute que les enceintes avant.
- Si les deux enceintes ne sont pas placées à égale distance de la position d'écoute, réglez la distance de l'enceinte la plus proche.

Au sujet de la distance des enceintes

L'ampli-tuner vous permet d'indiquer la position des enceintes en fonction de la distance. Toutefois, il n'est pas possible d'installer l'enceinte centrale plus loin que les enceintes avant par rapport à la position d'écoute. L'enceinte centrale ne peut pas être non plus rapprochée de plus de 1,5 mètre (5 pieds) par rapport aux enceintes avant.

De même, les enceintes arrière ne peuvent pas être plus éloignées de la position d'écoute que les enceintes avant, et elles ne peuvent pas non plus être rapprochées de plus de 4,5 mètres (15 pieds).

En effet, une mauvaise disposition des enceintes ne permet pas d'obtenir un son surround adéquat.

Notez aussi que la réduction de la distance d'une enceinte par rapport à sa position réelle entraînera un retard de la sortie du son de cette enceinte. En d'autres termes, vous aurez l'impression que le son vient de plus loin.

Par exemple, si vous réduisez de 1 à 2 m (3 à 6 pieds) la distance de l'enceinte centrale par rapport à sa position réelle, vous aurez l'impression d'être "dans" l'écran. Si vous ne parvenez pas à obtenir un effet surround satisfaisant parce que les enceintes arrière sont trop rapprochées, vous créez un espace sonore plus ample en réduisant le réglage de la distance des enceintes arrière. (1 pied correspond à une différence de 1 ms.)

Le réglage de ces paramètres tout en contrôlant le son obtenu donne souvent un bien meilleur son surround. Essayez pour voir!

Réglage du volume des enceintes

Utilisez la télécommande pour régler le volume de chaque enceinte à partir de votre position d'écoute.

Remarque

Cet ampli-tuner offre un nouveau générateur de signal de test dont la fréquence est centrée autour de 800 Hz. Ce générateur permet d'effectuer plus aisément le réglage du volume des enceintes.

1 Appuyez sur I/⏻ pour mettre l'ampli-tuner sous tension.

2 Appuyez sur TEST TONE de la télécommande fournie.

Le signal de test sort successivement de chaque enceinte.

3 Réglez le niveau de volume de sorte que le signal de test sortant de chaque enceinte soit perçu au même volume à votre position d'écoute.

- Pour ajuster la balance des enceintes avant droite et gauche, utilisez le paramètre de balance avant du menu LEVEL (voir page 34).
- Pour ajuster la balance des enceintes arrière droite et gauche, utilisez le paramètre de balance arrière du menu LEVEL (voir page 34).
- Pour ajuster le niveau de volume du haut-parleur central, appuyez sur MENU </> pour sélectionner le paramètre central.
Utilisez +/- de la télécommande pour ajuster le niveau.
- Pour ajuster le niveau de volume du haut-parleur arrière, appuyez sur MENU </> pour sélectionner le paramètre arrière.
Utilisez +/- de la télécommande pour ajuster le niveau.

4 Appuyez une nouvelle fois sur TEST TONE de la télécommande pour arrêter le signal de test.

Remarque

Le signal de test ne peut pas être émis quand l'ampli-tuner est réglé sur 5.1CH INPUT.

Vous pouvez régler le niveau de volume de toutes les enceintes en même temps

Tournez MASTER VOLUME sur l'ampli-tuner ou appuyez sur MASTER VOL +/- de la télécommande.

Configuration du surround multicanal

Remarques

- La balance avant, la balance arrière, le niveau central et le niveau arrière sont indiqués sur l'afficheur pendant le réglage.
- Bien que ces réglages puissent être effectués par l'intermédiaire du panneau avant en utilisant le menu LEVEL (quand le signal de test est généré, l'ampli-tuner passe automatiquement au menu LEVEL), nous vous conseillons de suivre la procédure décrite plus haut et d'ajuster le niveau des enceintes à partir de votre position d'écoute en utilisant la télécommande.

💡 Lors du réglage du niveau de volume de chaque enceinte

Supposons que vous avez ajusté le niveau sonore de chaque enceinte avec le signal de test. Bien que ce réglage soit apte à restituer un son surround de qualité, il pourra être nécessaire de l'affiner à la lecture de certains logiciels. Ceci est dû au fait que les voies centrale et arrière de la plupart des logiciels sont à un niveau légèrement inférieur aux deux voies avant. A la lecture de logiciels enregistrés dans le format surround multicanal, vous noterez qu'une augmentation du niveau des enceintes centrale et arrière produit une meilleure fusion des voies avant et centrale et une plus grande homogénéité entre les enceintes avant et arrière. L'augmentation de 1 dB du niveau de l'enceinte centrale et de 1 à 2 dB du niveau des enceintes arrière produira dans la plupart des cas de meilleurs résultats.

En d'autres termes, pour créer un espace sonore homogène avec des dialogues équilibrés, il est conseillé de faire quelques réglages complémentaires en reproduisant le logiciel. Le changement de 1 dB seulement peut produire une énorme différence.

Avant la mise en service de l'ampli-tuner

Avant de mettre l'ampli-tuner sous tension

Vérifiez que:

- Vous avez sélectionné la paire d'enceintes appropriée (voir "[7] Sélecteur SPEAKERS" à la page 23). (STR-DE545 et STR-SE501 uniquement)

Vérification des raccordements

Après avoir raccordé tous les appareils à l'ampli-tuner, procédez de la façon suivante pour vérifier si tous les raccordements sont corrects.

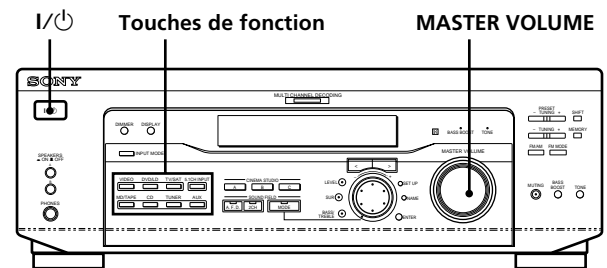

- 1 Appuyez sur I/Power pour mettre l'ampli-tuner sous tension.**
- 2 Appuyez sur une touche de fonction pour sélectionner un appareil (source de programme) qui a été relié (ex. lecteur CD ou platine à cassette) à l'ampli-tuner.**
- 3 Mettez l'appareil sous tension et commencez la lecture.**
- 4 Tournez MASTER VOLUME pour augmenter le volume.**

Si vous n'obtenez pas une sortie sonore normale après avoir effectué les opérations précédentes, recherchez-en la raison en consultant la liste de la page suivante et prenez les mesures nécessaires pour résoudre le problème.

Aucun son quel que soit l'appareil sélectionné.

- ➔ Assurez-vous que l'ampli-tuner et tous les appareils sont sous tension.
- ➔ Vérifiez si le niveau du volume dans la fenêtre d'affichage n'est pas réglé sur VOL MIN en agissant sur MASTER VOLUME.
- ➔ Assurez-vous que le sélecteur SPEAKERS n'est pas réglé sur OFF ou sur une position où aucune enceinte avant n'est raccordée (voir "[7] Sélecteur SPEAKERS" à la page 23). (STR-DE545 et STR-SE501 uniquement)
- ➔ Assurez-vous que tous les cordons d'enceinte sont raccordés correctement.
- ➔ Appuyez sur la touche MUTING pour éteindre l'indicateur.

Aucun son fourni par un appareil particulier.

- ➔ Assurez-vous que l'appareil est raccordé correctement aux prises d'entrée audio de cet appareil.
- ➔ Assurez-vous que le ou les cordons utilisés pour la liaison sont bien insérés dans les prises de l'ampli-tuner et de l'appareil.

Aucun son fourni par une des enceintes avant.

- ➔ Raccordez un casque à la prise PHONES et réglez le sélecteur SPEAKERS sur OFF pour vérifier si le son sort par le casque (voir "[7] Sélecteur SPEAKERS" et "Prise PHONES" à la page 23).
Si une seule voie est fournie par le casque raccordé, l'appareil et l'ampli-tuner ne sont peut-être pas raccordés correctement. Vérifiez si tous les cordons sont bien insérés dans les prises de l'ampli-tuner et de l'appareil.
Si les deux voies sont fournies par le casque, l'enceinte avant n'est peut-être pas raccordée correctement à l'ampli-tuner. Vérifiez la liaison de l'enceinte avant qui ne fournit aucun son.

Si le problème n'est pas mentionné ci-dessus, reportez-vous à "Guide de dépannage" à la page 45.

Nomenclature et opérations élémentaires

Ce chapitre vous indique l'emplacement et la fonction de chaque touche et commande du panneau avant et décrit les opérations élémentaires.

Description des éléments du panneau avant

1 Commutateur I/⏻

Sert à mettre l'ampli-tuner sous et hors tension.

2 Touches de fonction

Servent à sélectionner l'appareil que vous voulez utiliser.

Pour sélectionner	Appuyez sur
un magnétoscope	VIDEO
un TV ou syntoniseur satellite	TV/SAT
un lecteur DVD ou LD	DVD/LD
Platine MD ou à cassette	MD/TAPE
un lecteur CD	CD
le tuner intégré	TUNER
un appareil audio	AUX

Après avoir sélectionné l'appareil, mettez-le sous tension et reproduisez la source de programme.

- Après avoir sélectionné un magnétoscope, un lecteur DVD ou un lecteur LD, allumez le téléviseur et réglez l'entrée vidéo du téléviseur afin qu'elle corresponde à l'appareil sélectionné.

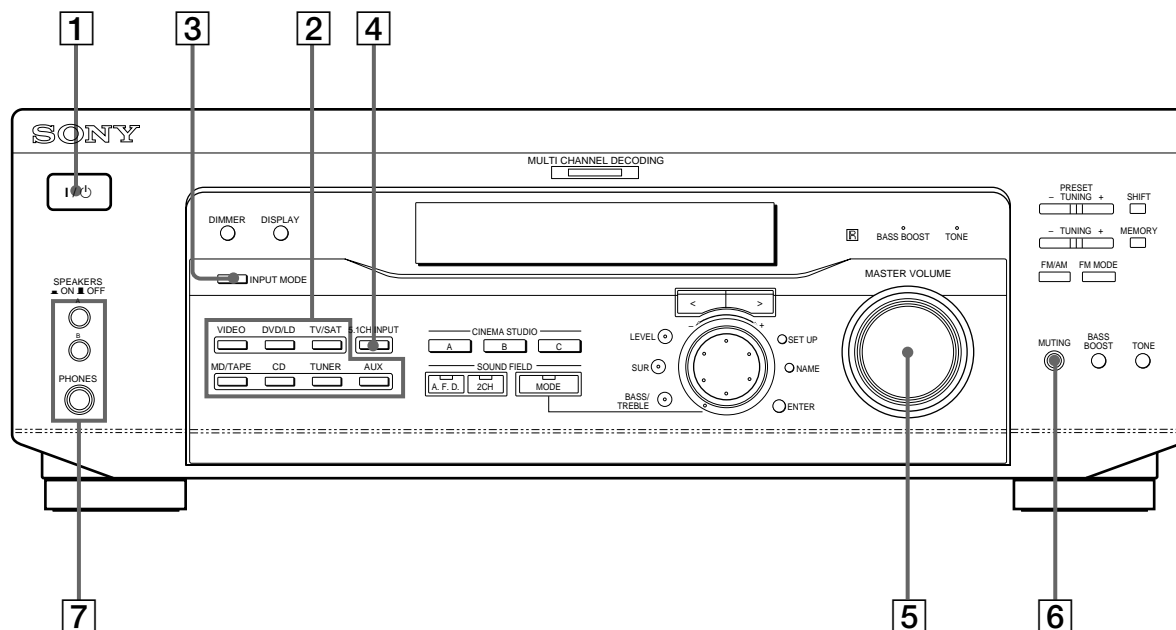

3 Touche INPUT MODE

Sert à sélectionner le mode d'entrée de l'appareil numérique (DVD/LD et TV/SAT).
A chaque pression sur cette touche, le mode d'entrée de l'appareil actuellement sélectionné change.

Sélectionnez	Pour
AUTO	Donner priorité aux signaux numériques en présence de liaisons numériques et analogiques. S'il n'y a pas de signaux numériques, les signaux analogiques seront sélectionnés
DIGITAL (OPTICAL)	Spécifier les signaux audio numériques fournis aux prises DIGITAL OPTICAL
DIGITAL (COAXIAL)	Spécifier les signaux audio numériques fournis aux prises d'entrée DIGITAL COAXIAL (DVD/LD uniquement)
ANALOG	Spécifier les signaux audio analogiques fournis aux prises AUDIO IN (G et D)

4 Touche 5.1CH INPUT

Appuyez sur cette touche pour sélectionner la source audio raccordée aux prises 5.1CH INPUT tout en regardant l'image de l'appareil sélectionné.

- Quand 5.1CH INPUT est sélectionné, tonalité, l'amplification du grave et les effets des champs sonores ne fonctionnent pas.
- Pour changer l'entrée vidéo affichée lorsque 5.1CH INPUT est sélectionné, appuyez sur SET UP (22) puis de façon répétée sur les touches curseur (20) pour sélectionner "5.1 V. IN" (pour les détails, voir page 44).

5 Commande MASTER VOLUME

Après avoir mis l'appareil sélectionné sous tension, tournez la commande pour régler le volume.

6 Touche MUTING

Sert à couper le son. L'indicateur s'allume lorsque le son est mis en sourdine.

7 Sélecteur SPEAKERS (STR-DE545 et STR-SE501 uniquement)

Appuyez sur le sélecteur en fonction des haut-parleurs frontaux que vous voulez activer.

Appuyez sur	Pour sélectionner
A	les enceintes raccordées aux bornes FRONT SPEAKERS A
B	les enceintes raccordées aux bornes FRONT SPEAKERS B
A+B*	les enceintes raccordées aux bornes FRONT SPEAKERS A et B (liaison parallèle)

* Veillez à raccorder des enceintes avant d'une impédance nominale de 8 ohms ou plus si vous souhaitez sélectionner les deux paires (A+B) d'enceintes avant.

STR-DE445 uniquement

Appuyez le bouton SPEAKERS sur la position ON.

Prise PHONES

Pour le raccordement d'un casque.

- Pour utiliser le casque d'écoute, appuyez le bouton SPEAKERS sur OFF pour diffuser le son via le casque d'écoute.
- Lorsque vous utilisez un casque d'écoute, mettez le champ sonore sur 2CH pour obtenir la reproduction de son correcte.

Description des éléments du panneau avant

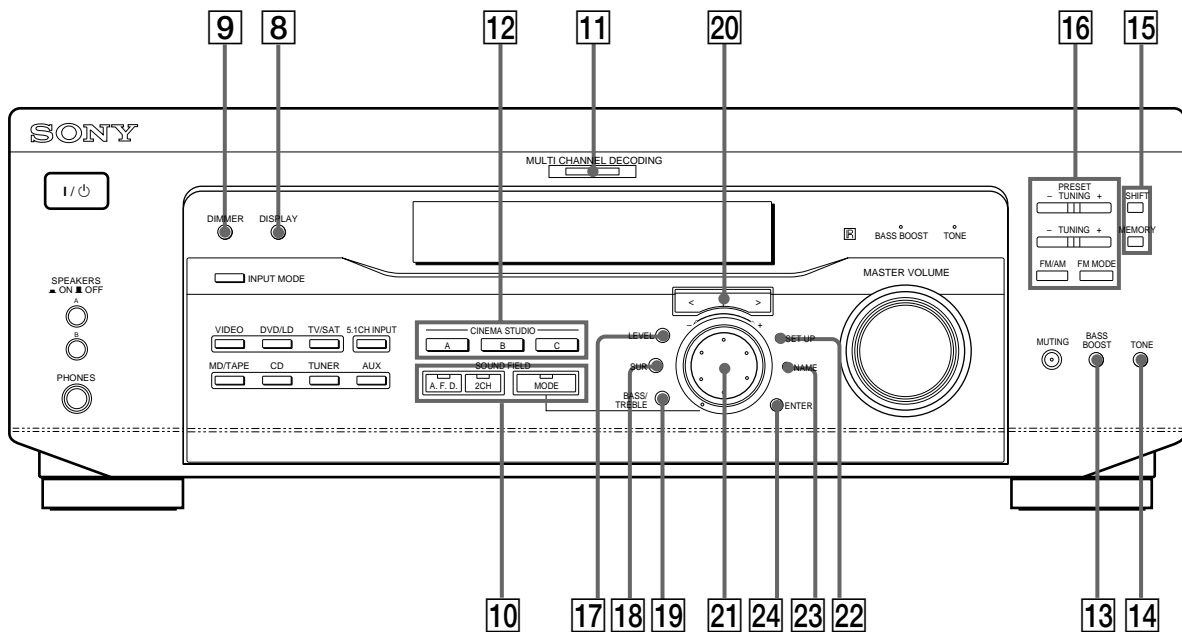

8 Touche DISPLAY

Appuyez de façon répétée sur cette touche pour changer les informations qui apparaissent sur l'afficheur:

Nom d'index de l'appareil ou à la station préréglée*



Indicateur de touche FUNCTION ou fréquence**



Champ sonore appliqué à la source de programme

* Le nom d'index apparaît seulement si vous en avez affecté un à l'appareil ou à la station préréglée (voir page 42). Le nom d'index n'apparaît pas quand des espaces blancs seulement sont introduits, ou s'il est identique au nom de la touche de fonction.

** La fréquence apparaît uniquement lorsque le syntoniseur est sélectionné.

9 Touche DIMMER

Appuyez de façon répétée sur cette touche pour ajuster la luminosité de l'afficheur.

10 Utilisez les touches SOUND FIELD pour bénéficier d'un son surround. Pour les détails, voir "Utilisation du son surround" à partir de la page 27.

Touche/Indicateur A.F.D.

Appuyez sur cette touche pour régler l'ampli-tuner de telle façon qu'il détecte automatiquement le type de signal audio reçu et effectue le décodage approprié (si nécessaire).

Touche/Indicateur 2CH

Appuyez sur cette touche pour fournir le son à partir des enceintes avant (gauche et droite) seulement.

Touche/Indicateur MODE

Appuyez sur cette touche pour activer le mode de sélection du champ sonore (page 28).

11 Indicateur MULTI CHANNEL DECODING

Cet indicateur s'allume quand l'appareil décode des signaux enregistrés dans le format multicanal.

- 12** Utilisez les touches CINEMA STUDIO pour profiter des effets sonores CINEMA STUDIO.

Touches A/B/C

Appuyez sur cette touche pour activer le champ sonore CINEMA STUDIO A, B ou C (page 29).

- 13** **Touche BASS BOOST**

Appuyez sur cette touche pour accentuer le grave des enceintes avant. L'indicateur BASS BOOST s'allume quand la fonction est en service.

- 14** **Touche TONE**

Appuyez sur cette touche pour activer ou désactiver l'effet de tonalité. L'indicateur TONE s'allume lorsque la tonalité est activée. Lorsque vous ajustez la tonalité à l'aide des paramètres BASS/TREBLE (page 35), les réglages sont mémorisés automatiquement et peuvent être reproduits chaque fois que vous activez la tonalité.

Si vous voulez bénéficier d'un son de haute qualité

Procédez de la façon suivante pour contourner les circuits de champs sonores, tonalité et d'amplification du grave.

- 1 Appuyez 2CH.
- 2 Appuyez sur BASS BOOST pour éteindre l'indicateur BASS BOOST.
- 3 Appuyez sur TONE pour éteindre l'indicateur TONE.

Vous obtiendrez un son entièrement fidèle à la source de programme.

- 15** Les touches suivantes servent au fonctionnement du tuner intégré. Pour les détails, voir "Réception radio" à partir de la page 37.

Touche SHIFT

Sert à sélectionner une page mémoire pour les stations préréglées.

Touche MEMORY

Sert à mémoriser une station pour la préréglée.

- 16** Les touches suivantes servent au fonctionnement du tuner intégré. Pour les détails, voir "Réception radio" à partir de la page 37.

Touches PRESET TUNING +/-

Servent à parcourir toutes les stations radio disponibles.

Touches TUNING +/-

Servent à parcourir toutes les stations radio préréglées.

Touche FM/AM

Sert à sélectionner la gamme FM ou AM.

Touche FM MODE

Si "STEREO" clignote sur l'afficheur et si la réception FM stéréo est de mauvaise qualité, appuyez sur cette touche. Vous n'aurez pas d'effet stéréo mais le son sera meilleur.

- 17** **Touche LEVEL**

Sert à activer les paramètres de niveau d'enceintes (page 34). L'indicateur sur la touche s'allume et vous pouvez ajuster les divers paramètres de niveau d'enceintes (balance avant, balance arrière, etc.). Appuyez à nouveau pour éteindre l'indicateur.

- 18** **Touche SUR**

Sert à activer les paramètres surround (page 33). L'indicateur sur la touche s'allume et vous pouvez ajuster les divers paramètres surround (niveau d'effet, type de paroi, etc.). Appuyez à nouveau pour éteindre l'indicateur.

- 19** **Touche BASS/TREBLE**

Appuyez pour ajuster la tonalité (page 35).

- 20** **Touches curseur (</>)**

Appuyez pour sélectionner différents paramètres de niveau de haut-parleur, surround et de graves/aiguës (etc.).

Description des éléments du panneau avant

21 Molette

Tournez pour ajuster les paramètres de niveau de haut-parleur, surround et de graves/aiguës (etc.).

22 Touche SET UP

Sert à activer le mode de réglage, puis utilisez les touches curseur (20) pour sélectionner une des indications suivantes. Vous pouvez ensuite effectuer différents réglages avec la molette (21).

Lorsque vous sélectionnez	Vous pouvez
Type de haut-parleur	Spécifiez le type des haut-parleurs (page 16)
Réglage des enceintes	Spécifier la taille des enceintes avant, centrale, arrière, la position des enceintes arrière et l'emploi ou non d'un caisson de grave. (page 16)
Distance des enceintes	Spécifier la distance des enceintes avant, centrale et arrière. (page 18)
Entrée vidéo 5.1CH	Spécifier l'entrée vidéo à utiliser avec les signaux audio fournis par la prise 5.1CH INPUT. (page 44)

23 Touche NAME

Sert à activer la fonction de titrage et enregistrer des noms pour les stations préréglées et les sources de programme (page 42).

24 Touche ENTER

Sert à valider chaque caractère pour les noms de stations préréglées et de sources de programme.

Utilisation du son surround

Ce chapitre indique comment régler l'ampli-tuner pour obtenir un son surround. Vous bénéficierez aussi d'un son surround multicanal à la lecture de logiciels codés dans le format Dolby Digital ou DTS.

Vous pouvez obtenir un son surround en sélectionnant simplement un des modes préprogrammés de l'ampli-tuner. Ainsi, vous pourrez restituer chez vous le son vivant et omniprésent d'un cinéma ou d'une salle de concert. Vous pouvez aussi personnaliser chaque mode sonore en réglant les divers paramètres surround.

L'ampli-tuner contient une variété de modes sonores différents. Les modes sonores de type cinéma sont conçus pour être utilisés lors de la reproduction de films (DVD, LD, etc.) codés avec un son surround multicanal ou Dolby Pro Logic. Certains de ces modes décodent non seulement le son surround mais incluent aussi des effets sonores habituellement présents dans les salles de cinéma. Les modes sonores virtuels contiennent des applications attrayantes de la technologie de traitement du signal numérique Sony Digital Cinema Sound. Ces modes sonores décalent le son par rapport à la position actuelle des enceintes pour simuler la présence de plusieurs enceintes "virtuelles".

Les modes sonores musicaux (etc.) sont conçus pour être utilisés avec des sources audio normales et des émissions de télévision. Ils ajoutent de la réverbération au signal de la source pour simuler l'ambiance d'une salle de concert ou d'un stade (etc.). Utilisez ces modes sonores avec des sources à deux voies comme les CD et les retransmissions stéréo de programmes sportifs et de concerts musicaux. Pour plus d'informations sur les modes sonores, voir les pages 29 à 30.

A.F.D.

Le mode sonore "Auto Format Decoding" restitue le son tel qu'il a été codé, sans réverbération complémentaire (etc.).

Pour bénéficier d'un son surround parfait, vous devez indiquer le nombre et l'emplacement de vos enceintes. Voir "Configuration du surround multicanal" à partir de la page 16 pour le réglage des paramètres d'enceintes avant l'utilisation du son surround.

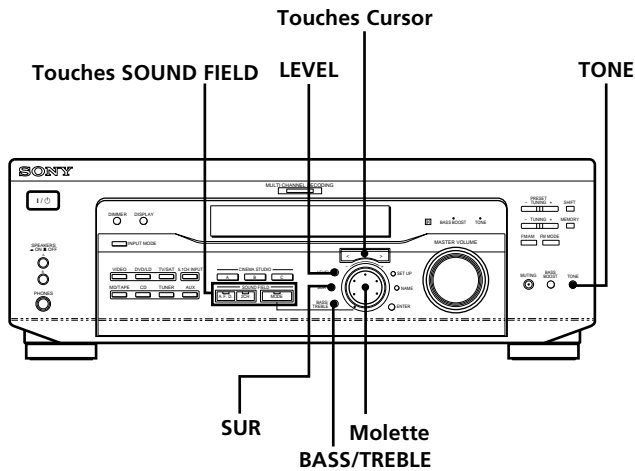

Brève description des touches utilisées pour le son surround

Touche LEVEL: Appuyez pour personnaliser les paramètres de niveau.

Touche SUR: Appuyez pour personnaliser les paramètres surround dans le champ sonore actuel.

Touche BASS/TREBLE: Appuyez pour ajuster la tonalité.

Touches curseur (</>): Utilisez ces touches pour sélectionner des paramètres après une pression sur LEVEL, SUR, BASS/TREBLE ou SET UP.

Molette: Utilisez cette molette pour ajuster les paramètres et sélectionner les champs sonores (etc.).

Touches SOUND FIELD:

Touche A.F.D.: Appuyez sur cette touche pour régler l'ampli-tuner de telle façon qu'il détecte automatiquement le type de signal audio reçu et effectue le décodage approprié (si nécessaire).

Touche MODE: Appuyez sur cette touche pour activer le mode de sélection du champ sonore.

Touche 2CH: Appuyez sur cette touche pour fournir le son à partir des enceintes avant (gauche et droite) seulement.

Touche TONE: Active ou désactive l'effet de tonalité.

Sélection d'un champ sonore

Vous pouvez bénéficier du son surround en sélectionnant simplement le champ sonore préprogrammé le mieux adapté au programme écouté.

1 Appuyez sur MODE.

Le champ sonore actuellement sélectionné est indiqué sur l'afficheur.

2 Tournez la molette ou appuyez sur les touches curseur (</>) pour sélectionner le champ sonore souhaité.

Voir le tableau à partir de la page 29 pour les détails sur chaque champ sonore.

Pour mettre le champ sonore hors service

Appuyez sur A.F.D. ou 2CH (page 24).

💡 L'ampli-tuner mémorise le dernier champ sonore sélectionné pour chaque source de programme (Liaison de champ sonore)

Chaque fois que vous sélectionnez une source de programme, le dernier champ sonore appliqué à cette source est automatiquement réutilisé. Par exemple, si vous écoutez un CD avec le champ sonore HALL, changez de source de programme puis revenez au CD, HALL sera à nouveau appliqué au CD. Dans le cas de la radio, les champs sonores sont mémorisés séparément pour les gammes AM ou FM et pour toutes les stations pré-réglées.

💡 Vous pouvez identifier un logiciel codé en Dolby Surround en regardant son emballage

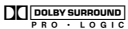
Les disques Dolby Digital portent une étiquette avec le logo , et les programmes encodés Dolby Surround portent une étiquette avec le logo .

Informations de champ sonore

Champ sonore	Effet	Remarques
NORM. SUR (NORMAL SURROUND)	Un logiciel contenant des signaux audio surround multicanal est reproduit comme il a été enregistré. Un logiciel contenant des signaux audio à 2 voies est décodé en Dolby Pro Logic pour créer des effets surround.	
C. STUDIO A (CINEMA STUDIO A)	Reproduit les caractéristiques sonores du studio de production cinématographique "Cary Grant Theater" de Sony Pictures Entertainment.	C'est le mode standard. Excellent pour regarder la plupart des films.
C. STUDIO B (CINEMA STUDIO B)	Reproduit les caractéristiques sonores du studio de production cinématographique "Kim Novak Theater" de Sony Pictures Entertainment.	Ce mode est idéal pour regarder les films de science-fiction ou d'action contenant une grande quantité d'effets sonores.
C. STUDIO C (CINEMA STUDIO C)	Reproduit les caractéristiques sonores du studio d'arrangement musical de Sony Pictures Entertainment.	Ce mode est idéal pour les comédies musicales et les films classiques où la musique est sur la piste sonore.
V. MULTI* (VIRTUAL MULTI DIMENSION) (Son virtuel multidimension)	Emploie la représentation sonore 3D pour créer tout un éventail d'enceintes arrière virtuelles, positionnées plus haut que l'auditeur, à partir d'une seule paire d'enceintes arrière. Ce mode crée quatre paires d'enceintes virtuelles qui entourent l'auditeur à un angle de 30° environ d'élévation.	<p>SIDE**</p> <p>BEHIND**</p> <p>** Voir page 17</p>
V. SEMI-M* (VIRTUAL SEMI-MULTI DIMENSION) (Son virtuel semi-multidimension)	Emploie la représentation sonore 3D pour créer des enceintes arrière virtuelles avec le son des enceintes avant, sans utiliser les enceintes arrière réelles. Ce mode crée cinq paires d'enceintes virtuelles qui entourent l'auditeur à un angle de 30° d'élévation.	

* Champ sonore "VIRTUAL": Champ sonore avec enceintes virtuelles.

Sélection d'un champ sonore

Informations de champ sonore

Champ sonore	Effet	Remarques
HALL	Reproduit l'acoustique d'une salle de concert rectangulaire.	Idéal pour restituer des sons doux.
JAZZ (JAZZ CLUB)	Reproduit l'acoustique d'un club de jazz.	
LIVE (LIVE HOUSE)	Reproduit l'acoustique d'un club de 300 places.	Idéal pour la musique rock ou pop.
GAME	Permet d'obtenir un impact sonore maximal pour les jeux vidéo.	Réglez la console vidéo sur le mode stéréo avec les jeux pouvant restituer le son en stéréo.

Remarques

- Les effets produits par les enceintes virtuelles peuvent entraîner une augmentation du bruit dans le signal de lecture.
- Quand vous écoutez les champs sonores utilisant les enceintes virtuelles, vous ne pouvez entendre aucun son venant directement des enceintes arrière.

Utilisez les touches du panneau avant pour contrôler les modes suivants

AUTO FORMAT DECODING (Appuyez sur la touche A.F.D.)	Détecte automatiquement le type de signal audio fourni (Dolby Digital, Dolby Pro Logic ou deux voies stéréo) et effectue le décodage adéquat. Ce mode présente le son tel qu'il a été enregistré/codé sans ajouter d'effets.	Vous pouvez utiliser ce mode comme référence. Réglez tonalité sur OFF quand vous utilisez ce mode pour que le son soit restitué tel qu'il a été enregistré.
2 CHANNEL (Appuyez sur la touche 2CH)	Fournit le son des enceintes avant gauche et droite seulement. Les sources à deux voies normales (stéréo) contournent complètement le traitement de champ sonore. Les formats surround multicanal sont mixés sur deux voies.	Vous pouvez ainsi reproduire toute source en utilisant seulement les enceintes avant gauche et droite.

Remarque

Aucun son n'est fourni par le caisson de grave quand le mode 2 CHANNEL est sélectionné. Pour écouter des sources à deux voies (stéréo) en utilisant les enceintes avant gauche et droite et un caisson de grave, utilisez le mode AUTO FORMAT DECODING.

Signification des diverses indications du surround multicanal

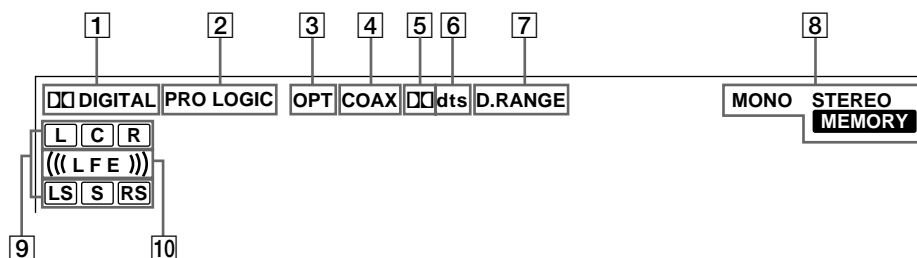

1 DIGITAL

S'allume quand un champ sonore autre que 2 CHANNEL est activé et que l'appareil décode les signaux enregistrés dans le format Dolby Digital (AC-3).*

* Cependant, cet indicateur ne s'allume pas lorsque le format d'enregistrement est 2/0 ou 2/0 Pro Logic.

2 PRO LOGIC

S'allume quand l'appareil applique aux signaux à deux voies le traitement Pro Logic pour fournir les signaux sur les voies centrale et surround.**

** Cependant, cette indicateur ne s'allume pas si le haut-parleur central et les haut-parleurs arrière sont réglés sur "NO", ou si le bouton SPEAKER est réglé sur "OFF" et que les champs de son A.F.D. ou NORMAL SURROUND sont sélectionnés.

3 OPT

S'allume quand le signal source est un signal numérique fourni par la prise OPT.

4 COAX

S'allume quand le signal source est un signal numérique fourni par la prise COAX.

5

S'allume quand des signaux Dolby Digital (AC-3) sont fournis.

6 dts

S'allume lorsque les signaux DTS sont entrés.

Remarque

Lors de la lecture d'un disque au format DTS, veillez à avoir réalisé les connexions numériques et à ce que INPUT MODE ne soit PAS réglé sur ANALOG (voir 3 à la page 23).

7 D. RANGE

S'allume quand la compression de plage dynamique est validée. Voir page 35 pour ajuster la compression de la plage dynamique.

8 Indicateurs radio

Ces indicateurs s'allument quand des stations radio sont accordées, etc. Voir pages 37 à 40 pour le fonctionnement de la radio.

9 Indicateurs des voies de lecture

Ces lettres s'allument pour indiquer les voies en cours de lecture.

L: Avant gauche R: Avant droite
C: Centrale (monophonie) LS: Surround gauche
RS: Surround droite

S: Surround (monophonie ou les composantes arrière obtenues par le traitement Pro Logic)

Les cadres qui entourent les lettres s'allument pour indiquer les enceintes utilisées pour restituer chaque voie.

Voir la page suivante pour les détails concernant les indicateurs des voies de lecture.

10 ((LFE))

((LFE)) s'allumera si le disque en cours de lecture contient le canal LFE (Low Frequency Effect - Effet à basse fréquence) et lorsque le son du signal du canal LFE est en cours de reproduction.

Signification des diverses indications du surround multicanal

Affichage de la source

Les lettres (L, C, R, etc.) indiquent la source. Le cadre autour des lettres varie pour indiquer comment l'ampli-tuner mixe la source sonore (en fonction des réglages d'enceintes). Quand vous utilisez les modes sonores musicaux comme HALL ou JAZZ CLUB, l'ampli-tuner ajoute de la réverbération en fonction de la source.

Le tableau suivant indique comment les indicateurs s'allument quand vous utilisez le mode AUTO FORMAT DECODING. Bien que le tableau suivant montre presque toutes les configurations possibles avec les signaux surround multicanal, les plus courantes sont signalées par "☆".

Format d'enregistrement (Avant/Arrière)	Indication des voies d'entrée	Configuration des enceintes et voies de lecture			
		Toutes les enceintes présentes	Enceintes arrière absentes	Enceinte centrale absente	Enceintes arrière/centrale absentes
1/0	DOLBY DIGITAL [1/0]	DD DIGITAL [C]	DD DIGITAL [C]	DD DIGITAL [] c []	DD DIGITAL [] c []
	DTS [1/0]	dts [C]	dts [C]	dts [] c []	dts [] c []
2/0*	DOLBY DIGITAL [2/0]	[L] [R]	[L] [R]	[L] [R]	[L] [R]
	DTS [2/0]	dts [L] [R]	dts [L] [R]	dts [L] [R]	dts [L] [R]
3/0	DOLBY DIGITAL [3/0]	DD DIGITAL [L] [C] [R]	DD DIGITAL [L] [C] [R]	DD DIGITAL [L] c [R]	DD DIGITAL [L] c [R]
	DTS [3/0]	dts [L] [C] [R]	dts [L] [C] [R]	dts [L] c [R]	dts [L] c [R]
2/1	DOLBY DIGITAL [2/1]	DD DIGITAL [L] [R] [S]	DD DIGITAL [L] [R] S	DD DIGITAL [L] [R] [S]	DD DIGITAL [L] [R] S
	DTS [2/1]	dts [L] [R] [S]	dts [L] [R] S	dts [L] [R] [S]	dts [L] [R] S
3/1	DOLBY DIGITAL [3/1]	DD DIGITAL [L] [C] [R] [S]	DD DIGITAL [L] [C] [R] S	DD DIGITAL [L] c [R] [S]	DD DIGITAL [L] c [R] S
	DTS [3/1]	dts [L] [C] [R] [S]	dts [L] [C] [R] S	dts [L] c [R] [S]	dts [L] c [R] S
2/2	DOLBY DIGITAL [2/2]	DD DIGITAL [L] [R] [LS] [RS]	DD DIGITAL [L] [R] LS RS	DD DIGITAL [L] [R] [LS] [RS]	DD DIGITAL [L] [R] LS RS
	DTS [2/2]	dts [L] [R] [LS] [RS]	dts [L] [R] LS RS	dts [L] [R] [LS] [RS]	dts [L] [R] LS RS
3/2	☆ DOLBY DIGITAL [3/2]	DD DIGITAL [L] [C] [R] [LS] [RS]	DD DIGITAL [L] [C] [R] LS RS	DD DIGITAL [L] c [R] [LS] [RS]	DD DIGITAL [L] c [R] LS RS
	☆ DTS [3/2]	dts [L] [C] [R] [LS] [RS]	dts [L] [C] [R] LS RS	dts [L] c [R] [LS] [RS]	dts [L] c [R] LS RS
2/0**	☆ DOLBY DIGITAL [2/0]	[L] [C] [R] [PRO LOGIC] [S]	[L] [C] [R] PRO LOGIC S	[L] c [R] [PRO LOGIC] [S]	[L] [R]
	☆ DOLBY PROLOGIC	[L] [C] [R] [PRO LOGIC] [S]	[L] [C] [R] PRO LOGIC S	[L] c [R] [PRO LOGIC] [S]	[L] [R]
	☆ PCM XX kHz***	[L] [R]	[L] [R]	[L] [R]	[L] [R]

* Signaux avec indicateur de codage Dolby Surround désactivé

** Signaux avec indicateur de codage Dolby Surround activé

*** Fréquence d'échantillonnage affichée

Remarques

- L'ampli-tuner effectue le décodage Pro Logic et l'affichage se conforme à 2/0** quand vous utilisez les modes sonores de type cinéma avec les signaux de format 2/0* ou STEREO PCM. (C. STUDIO A, B, C, V. MULTI et V. SEMI-M.).
- Quand vous utilisez des modes sonores musicaux comme HALL ou JAZZ CLUB avec des formats audio standard tels que PCM, l'ampli-tuner crée des signaux arrière à partir des signaux avant G et D. Dans ce cas, le son est fourni par les enceintes arrière, mais les indicateurs de voies de sortie pour les enceintes arrière ne s'allument pas.

Personnalisation des champs sonores

En ajustant les paramètres surround et les caractéristiques de tonalité des haut-parleurs avant, vous pouvez personnaliser les champs sonores pour qu'ils s'adaptent à votre situation d'écoute en particulier.

Lorsqu'un champ sonore a été préréglé, les changements restent mémorisés indéfiniment (à moins que l'amplificateur soit débranché pendant deux semaines environ). Vous pouvez changer un champ sonore personnalisé quand vous voulez en effectuant simplement de nouveaux réglages.

Voir le tableau de la page 36 pour les paramètres disponibles pour chaque champ sonore.

Pour tirer le meilleur parti du son surround multicanal

Positionnez les enceintes et effectuez les opérations décrites dans "Configuration du surround multicanal" à partir de la page 16 avant de personnaliser un champ sonore.

Réglage des paramètres surround

Le menu SUR contient certains paramètres qui vous permettent de personnaliser divers aspects du champ sonore actuel. Les réglages disponibles dans ce menu sont sauvegardés individuellement pour chaque champ sonore.

- 1 Commencez la lecture d'une source de programme codée avec le son surround multicanal.**
- 2 Appuyez sur SUR.**
La touche s'allume et le premier paramètre est affiché.
- 3 Appuyez sur les touches curseur (< ou >) pour sélectionner le paramètre que vous voulez ajuster.**
- 4 Tournez la molette jog pour sélectionner le réglage de votre choix.**
Le réglage est sauvegardé automatiquement.

Niveau de l'effet (EFFECT)

Réglage initial : (dépend du mode sonore)

Ce paramètre sert à ajuster la "présence" de l'effet surround actuel.

Type de paroi (WALL)

Réglage initial : Point central

Quand le son se réfléchit sur un matériau doux, comme des rideaux, les éléments des hautes fréquences sont réduits. Une paroi dure réfléchit énormément le son et n'influence guère la réponse en fréquence du son réfléchi. Ce paramètre vous permet de contrôler le niveau des hautes fréquences pour modifier le caractère de l'acoustique de votre environnement en simulant une paroi douce (S) ou dure (H).

Le point central désigne une paroi neutre, par exemple de bois.

Réverbération (REVB.)

Réglage initial : Point central

Avant que le son n'atteigne les oreilles de l'auditeur, il est réfléchi (réverbéré) plusieurs fois entre les murs gauche et droit, le plafond et le sol. Dans une grande pièce, le son met plus de temps à rebondir d'une surface à l'autre que dans une petite pièce. Ce paramètre vous permet de contrôler l'espacement des premières réflexions pour simuler une grande pièce (L) ou une petite pièce (S).

- La réverbération peut être ajustée de REVB. S. 1 ~ REVB. S. 8 (courte) à REVB. L. 1 ~ REVB. L. 8 (longue) selon 17 niveaux.
- Le point central (REVB. MID) désigne une pièce normale sans réglage.

Réglage des paramètres de niveau

Le menu LEVEL contient des paramètres qui vous permettent d'ajuster la balance et le volume sonore de chaque enceinte. Les réglages disponibles dans le menu sont appliqués à tous les champs sonores.

1 Commencez la lecture d'une source de programme codée dans le format surround multicanal.

2 Appuyez sur LEVEL.

La touche s'allume et le premier paramètre est affiché.

3 Appuyez sur les touches curseur (< ou >) pour sélectionner le paramètre que vous souhaitez ajuster.

4 Tournez la molette jog pour sélectionner le réglage de votre choix.

Le réglage est sauvegardé automatiquement.

*Balance avant (L) (R)

Réglage initial : balance

Permet de régler la balance entre les enceintes avant gauche et droite.

- La balance peut être réglée sur ± 8 incréments.
- Ce réglage peut aussi être ajusté avec la télécommande fournie. Voir "Réglage du volume des enceintes" (page 19).

*Balance arrière (LS) (RS)

Réglage initial: balance

Permet de régler la balance entre les enceintes arrière gauche et droite.

- La balance peut être réglée sur ± 8 incréments.
- Ce réglage peut aussi être ajusté avec la télécommande fournie. Voir "Réglage du volume des enceintes" (page 19).

*Niveau arrière (REAR)

Réglage initial: 0 dB

Permet de régler le niveau des enceintes arrière (gauche et droite).

- Le niveau peut être ajusté par paliers de 1 dB de -10 dB à +6 dB.
- Ce réglage peut aussi être ajusté avec la télécommande fournie. Voir "Réglage du volume des enceintes" (page 19).

*Niveau central (CTR)

Réglage initial: 0 dB

Permet d'ajuster le niveau de l'enceinte centrale.

- Le niveau peut être ajusté par paliers de 1 dB de -10 dB à +6 dB.

*Niveau du caisson de grave (S.W. xx)

Réglage initial: 0 dB

Permet d'ajuster le niveau du caisson de grave.

- Le niveau peut être ajusté par paliers de 1 dB de -10 dB à +6 dB.

* Les paramètres peuvent être ajustés séparément pour 5.1 CH INPUT.

Niveau de mixage LFE (LFE) (xx)

Réglage initial : 0 dB

Ce paramètre vous permet d'atténuer le niveau du signal LFE (effet basse fréquence) fourni par le caisson de grave sans affecter le niveau des basses fréquences transmises au caisson par les voies avant, centrale ou arrière à travers le circuit de réaiguillage du grave.

- Le niveau peut être réglé par paliers de 1 dB de -20, 0 dB à 0 dB (niveau linéaire). 0 dB fournit le signal LFE complet au niveau de mixage voulu par l'ingénieur du son.
- La sélection de OFF coupe le signal LFE sur le caisson de grave. Cependant, les sons de basses fréquences des enceintes avant, centrale ou arrière sont fournis par le caisson de grave en fonction des réglages effectués pour chaque enceinte lors de la configuration des enceintes (page 16).

Niveau de mixage dts LFE (LFE) (dts) (xx)

Réglage initial : 0 dB

Ce paramètre vous permet d'atténuer le niveau du signal LFE (effet basse fréquence) fourni au caisson de grave sans affecter le niveau basses fréquences transmises au caisson par les voies avant, centrale ou arrière à travers le circuit de réaiguillage du grave "dts".

- Le niveau peut être ajusté par paliers de 1 dB de -20,0 dB à +10, 0 dB (niveau linéaire).
- La sélection de OFF coupe le de son de la voie LFE sur le caisson de grave. Cependant, les sons de basses fréquences des enceintes avant, centrale ou arrière sont fournis par le caisson de grave en fonction des réglages effectués pour chaque enceinte lors de la configuration des enceintes (Pour les détails, voir "Configuration du surround multicanal").

🔊 Au sujet des différences de niveau dans les réglages de LFE MIX

Le niveau "dts LFE MIX" est réglé sur +10 dB et "LFE MIX" (Dolby Digital) sur 0 dB en raison d'une différence initiale de 10 dB dans le niveau de mixage d'ensemble des voies Dolby Digital et dts LFE. Essentiellement, avec le niveau "dts LFE MIX" réglé sur +10 dB et le niveau "LFE MIX (Dolby Digital)" réglé sur 0 dB, le signal de la voie LFE est distribué à un niveau approximativement identique à celui de l'autre voie audio dans le mixage d'ensemble.

Compression de plage dynamique

(COMP.  RANGE: **xx**)

Réglage initial : OFF (désactivé)

Permet de comprimer la plage dynamique de la piste sonore, ce qui peut être utile pour regarder des films à bas volume la nuit.

- OFF reproduit la piste sonore sans compression.
- STD reproduit la piste sonore avec la plage dynamique voulue par l'ingénieur du son.
- 0,1 - 0,9 permet de comprimer la plage dynamique par petits paliers pour obtenir le son souhaité.
- MAX fournit une compression considérable de la plage dynamique.

Remarque

La compression de la plage dynamique n'est pas possible avec les sources DTS.

A sujet de la compression de la plage dynamique

Ce paramètre permet de comprimer la plage dynamique d'une piste sonore en fonction des informations de plage dynamique contenues dans le signal Dolby Digital. "STD" est la compression ordinaire, mais comme de nombreuses sources n'ont qu'une légère compression, vous ne noterez peut-être pas beaucoup la différence avec les réglages 0,1 - 0,9.

Nous conseillons donc l'utilisation du réglage "MAX". Il comprime considérablement la plage dynamique et vous permet de voir des films la nuit à bas volume. Contrairement aux limiteurs analogiques, les niveaux sont fixés et garantissent une compression très naturelle.

Réglage des graves/aiguës

La touche BASS/TREBLE vous permet d'ajuster la tonalité (graves ou aiguës) des haut-parleurs avant pour un son optimal. Vous pouvez ajuster la tonalité de chaque champ sonore séparé.

1 Commencez la lecture d'une source de programme codée dans le format surround multicanal.

2 Appuyez sur BASS/TREBLE.

La touche s'allume et le premier paramètre est affiché.

3 Appuyez sur les touches curseur (< ou >) pour sélectionner le paramètre que vous voulez ajuster.

4 Tournez la molette jog pour sélectionner le réglage de votre choix.

Le réglage est sauvegardé automatiquement.

Vous pouvez sélectionner -6 dB à +6 dB comme niveau de timbre par paliers de 2 dB.

5 Appuyez sur TONE pour que l'indicateur TONE s'allume.

 **Vous pouvez annuler la courbe tonalité sans l'effacer**

Les réglages de tonalité sont sauvegardés séparément pour chaque champ sonore. Appuyez sur la touche TONE pour éteindre l'indicateur TONE.

Rétablissement des réglages usine des champs sonores

1 Si l'ampli-tuner est sous tension, appuyez sur I/⏻ pour le mettre hors tension.

2 Tout en maintenant MODE enfoncée, appuyez sur I/⏻.

"SUR CLR" apparaît sur l'afficheur et tous les champs sonores d'origine sont rétablis.

Personnalisation des champs sonores

Paramètres réglables pour chaque champ sonore

	EFFECT LEVEL	WALL TYPE	REVERB TIME	FRONT BAL.	REAR BAL.	REAR LEVEL	CENTER LEVEL	SUB WOOFER LEVEL	LFE MIX	dts LFE mix
2CH				●					●	●
A.F.D.				●	●	●	●	●	●	●
NORMAL SURROUND				●	●	●	●	●	●	●
CINEMA STUDIO A	●			●	●	●	●	●	●	●
CINEMA STUDIO B	●			●	●	●	●	●	●	●
CINEMA STUDIO C	●			●	●	●	●	●	●	●
V. MULTI DIMENSION				●	●	●	●	●	●	●
V. SEMI-M. DIMENSION				●			●	●	●	●
HALL	●	●	●	●	●	●	●	●	●	●
JAZZ CLUB	●	●	●	●	●	●	●	●	●	●
LIVE HOUSE	●	●	●	●	●	●	●	●	●	●
GAME	●	●	●	●	●	●	●	●	●	●
5.1CH INPUT				●	●	●	●	●		

	D.RANGE COMP.	BASS/TREBLE
2CH	●	●
A.F.D.	●	●
NORMAL SURROUND	●	●
CINEMA STUDIO A	●	●
CINEMA STUDIO B	●	●
CINEMA STUDIO C	●	●
V. MULTI DIMENSION	●	●
V. SEMI-M. DIMENSION	●	●
HALL	●	●
JAZZ CLUB	●	●
LIVE HOUSE	●	●
GAME	●	●
5.1CH INPUT		

Réception radio

Ce chapitre indique comment recevoir des émissions FM ou AM et présélectionner certaines stations.

Sur cet ampli-tuner, les stations peuvent être accordées de la façon suivante:

Accord direct

Vous indiquez la fréquence de la station que vous voulez écouter à l'aide des touches numériques de la télécommande (voir page 39).

Accord automatique

Si vous ne connaissez pas la fréquence de la station souhaitée, vous pouvez laisser l'appareil faire l'accord successivement sur toutes les stations disponibles dans la région (voir page 39).

Accord d'une station préréglée

Après avoir accordé une station en utilisant l'accord direct ou automatique, vous pouvez la pré régler (voir page 40). Il vous suffira ensuite d'entrer un code de 2 caractères (voir page 40) pour accorder cette station. Vous pouvez pré régler jusqu'à 30 stations FM ou AM. L'ampli-tuner balayera toutes les stations que vous avez pré réglées (voir page 40).

Avant de commencer, assurez-vous que vous avez:

- Raccordé les antennes FM et AM à l'ampli-tuner (voir page 5).
- Sélectionné le système acoustique approprié (voir page 23). (STR-DE545 et STR-SE501 uniquement)

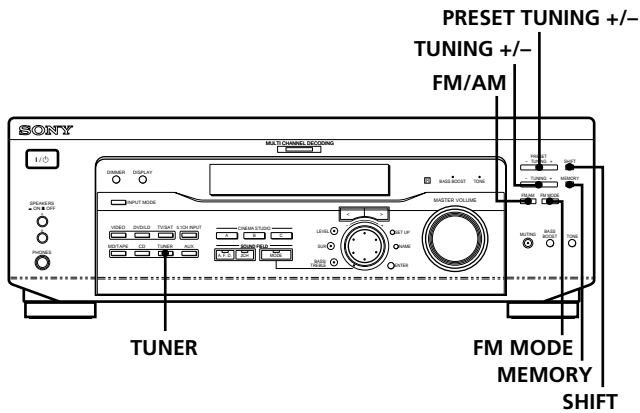

STR-DE445 uniquement

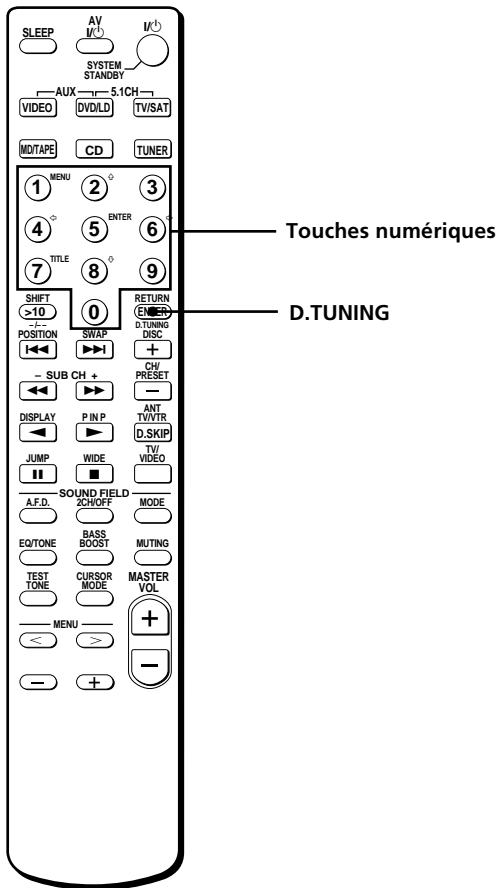

Brève description des touches utilisées pour la réception radio

Touches TUNING +/-: Servent à parcourir toutes les stations radio disponibles.

Touche MEMORY: Sert à mémoriser les stations pré-réglées.

Touches PRESET TUNING +/-: Servent à parcourir toutes les stations radio pré-réglées.

Touche FM MODE: Si "STEREO" clignote sur l'afficheur et si la réception FM stéréo est de mauvaise qualité, appuyez sur cette touche pour améliorer le son. Vous ne bénéficierez plus du son stéréo mais les parasites disparaîtront.

Remarque
Si "STEREO" n'apparaît pas quand une station FM est reçue normalement, appuyez sur cette touche pour afficher l'indication "STEREO".

Touche FM/AM: Sert à sélectionner la gamme FM ou AM.

Touche SHIFT: Sert à sélectionner une page mémoire (A, B ou C) pour le pré-réglage de stations radio ou l'accord de stations pré-réglées.

Touche TUNER: Appuyez sur cette touche pour sélectionner la radio.

De la télécommande (STR-DE445 uniquement):

D. TUNING: Appuyez sur cette touche pour introduire une fréquence directement à l'aide des touches numériques.

Touches numériques: Appuyez pour entrer une valeur numérique lors de la saisie directe d'une fréquence, de la présélection des stations de radio ou de la syntonisation de stations présélectionnées.

Accord direct

Pour les détails concernant les touches utilisées dans ce paragraphe, voir "Brève description des touches utilisées pour la réception radio" à la page 38.

- 1 Appuyez sur TUNER.**
La dernière station reçue est accordée.
- 2 Appuyez sur FM/AM pour sélectionner la gamme FM ou AM.**
- 3 Appuyez sur D.TUNING de la télécommande.**
- 4 Appuyez sur les touches numériques de la télécommande pour entrer la fréquence.**

Exemple 1: FM 102,50 MHz

① → ② → ③ → ④ → ⑤ → ⑥

Exemple 2: AM 1350 kHz

(Vous ne devez pas introduire le dernier "0" lorsque l'intervalle de syntonisation est réglé sur 10 kHz)

① → ② → ③ → ④

Si vous ne pouvez pas accorder une station et si les nombres entrés clignotent

Vérifiez si vous avez entré la bonne fréquence. Sinon, répétez les étapes 3 et 4.

Si les nombres entrés continuent de clignoter, la fréquence n'est pas utilisée dans la région.

- 5 Si vous avez accordé une station AM, ajustez la direction de l'antenne cadre AM pour améliorer la réception.**
- 6 Répétez les étapes 2 à 5 pour capter d'autres stations.**

Si vous avez entré une fréquence qui n'est pas couverte par l'intervalle d'accord

La valeur entrée sera automatiquement arrondie à la fréquence supérieure ou inférieure la plus proche.

L'intervalle d'accord direct est:

FM: intervalle de 50 kHz

AM: intervalle de 9 kHz [pour régler sur 10 kHz, (excepté les modèles pour Singapour, Malaisie et l'Australie) voir page 48]

Accord automatique

Pour les détails concernant les touches utilisées dans ce paragraphe, voir "Brève description des touches utilisées pour la réception radio" à la page 38.

- 1 Appuyez sur TUNER.**
La dernière station reçue est accordée.
- 2 Appuyez sur FM/AM pour sélectionner la gamme FM ou AM.**
- 3 Appuyez sur TUNING + ou TUNING -.**
Appuyez sur la touche + pour localiser une fréquence dans le sens ascendant et sur la touche - pour localiser une fréquence dans le sens descendant.

Quand une extrémité de la gamme est atteinte

Le balayage se poursuit automatiquement dans la même direction.

Quand une station est reçue, le balayage s'arrête.

- 4 Pour poursuivre le balayage, appuyez de nouveau sur TUNING + ou TUNING - .**

Accord d'une station préréglée

Pour les détails concernant les touches utilisées dans ce paragraphe, voir "Brève description des touches utilisées pour la réception radio" à la page 38.

Avant d'essayer d'accorder une station de cette façon, vous devez effectuer le "Préréglage de stations radio", comme indiqué ci-dessous.

Préréglage de stations radio

- 1 Appuyez sur TUNER.**
La dernière station reçue est accordée.
- 2 Accordez la station que vous voulez préregler en utilisant soit l'accord direct ou soit l'accord automatique (page 39).**
- 3 Appuyez sur MEMORY.**
"MEMORY" apparaît sur l'afficheur pendant quelques secondes.
Effectuez les étapes 4 à 6 avant que "MEMORY" s'éteigne.
- 4 Appuyez sur SHIFT pour sélectionner une page mémoire (A, B ou C).**
Chaque fois que vous appuyez sur SHIFT, la lettre "A", "B" ou "C" apparaît sur l'afficheur.
- 5 Sélectionnez un numéro de présélection en appuyant sur PRESET TUNING + ou PRESET TUNING –.**
Si "MEMORY" s'éteint avant que vous n'appuyiez sur la touche numérique, recommencez à partir de l'étape 3.
- 6 Appuyez une nouvelle fois sur MEMORY pour mémoriser la station.**
Si "MEMORY" s'éteint avant que vous n'appuyiez sur la touche numérique, recommencez à partir de l'étape 3.
- 7 Répétez les étapes 2 à 6 pour préregler une autre station.**

Pour changer la station mémorisée sur un numéro de préreglage

Effectuez les étapes 1 à 6 pour préregler la nouvelle station sur ce numéro.

Remarque

Si le cordon d'alimentation secteur reste débranché pendant deux semaines environ, toutes les stations préreglées seront annulées et vous devrez les préregler à nouveau.

Accord d'une station préreglée

Vous pouvez accorder une station préreglée des deux manières suivantes.

Balayage des stations préreglées

- 1 Appuyez sur TUNER.**
La dernière station reçue est accordée.
- 2 Appuyez de façon répétée sur PRESET TUNING + ou PRESET TUNING – pour sélectionner la station préreglée souhaitée.**
A chaque pression sur la touche, une station préreglée est accordée dans l'ordre correspondant et la direction suivante:

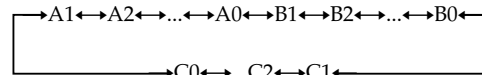

Utilisation des codes préreglés

- 1 Appuyez sur TUNER.**
La dernière station reçue est accordée.
- 2 Appuyez sur SHIFT pour sélectionner une page mémoire (A, B ou C), puis appuyez sur le numéro de préreglage de la station souhaitée en utilisant les touches numériques de la télécommande.**

Autres opérations

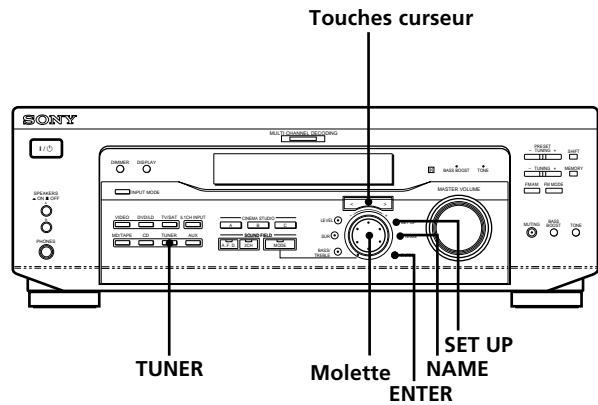

Brève description des touches qui apparaissent dans ce chapitre

Touche NAME: Appuyez sur cette touche pour titrer les stations pré-réglées ou les sources de programme.

Molette: Utilisez la molette pour sélectionner les caractères quand vous titrez des stations pré-réglées ou des sources de programme.

Touches curseur (</>): Utilisez ces touches pour déplacer le curseur quand vous titrez des stations pré-réglées ou des sources de programme.

Touche TUNER: Appuyez sur cette touche pour sélectionner la radio.

Touche SET UP: Appuyez sur cette touche pour entrer le mode de réglage.

Touche ENTER: Appuyez sur cette touche pour entrer le nom complet de la station pré-réglée ou de la source de programme.

Titration des stations préréglées et des sources de programme

Vous pouvez entrer un nom (nim d'index) allant jusqu'à 8 caractères pour les stations de présélection et les sources de programme. Ce nom d'index (par exemple, "VHS") apparaîtra sur l'afficheur de l'ampli-tuner quand une station ou une source de programme sera sélectionnée. Un seul nom peut être enregistré pour chaque station préréglée ou source de programme.

Cette fonction permet de distinguer des appareils de même type, par exemple 2 magnétoscopes pourront être désignés respectivement par "VHS" et "8MM". Elle sert aussi à identifier les appareils raccordés aux prises prévues pour d'autres types d'appareils, par exemple, un second lecteur CD raccordé aux prises MD/TAPE.

1 Pour nommer une station de présélection Appuyez sur TUNER.

La dernière station reçue est accordée.

Pour nommer une source de programme

Sélectionnez la source de programme (appareil) à laquelle vous voulez attribuer un nom, puis passez à l'étape 3.

2 Accordez la station préréglée pour laquelle vous voulez créer un nom d'index.

Si vous ne savez pas comment accorder une station préréglée, reportez-vous à "Accord d'une station préréglée" à la page 41.

3 Appuyez sur NAME.

4 Créez un nom d'index en utilisant la molette et les touches curseur:

Tournez la molette pour sélectionner un caractère, puis sur > pour faire avancer le curseur à la position suivante.

Pour insérer un espace

Tournez la molette jusqu'à ce que l'espace apparaisse sur l'afficheur (vous pouvez trouver le caractère d'espacement entre "I" et "A").

En cas d'erreur

Appuyez de façon répétée sur < ou > jusqu'à ce que le caractère qui doit être corrigé clignote et tournez la molette pour sélectionner le bon caractère.

5 Appuyez sur ENTER.

Pour indexer d'autres stations

Refaites les opérations 2 à 5.

Enregistrement

L'ampli-tuner facilite l'enregistrement à partir de ou vers un appareil qui lui est raccordé. Vous n'avez pas besoin de raccorder directement le lecteur et l'enregistreur: il suffit de sélectionner la source de programme sur l'ampli-tuner pour enregistrer ou faire un montage comme à l'ordinaire avec les commandes de chaque appareil.

Avant de commencer, assurez-vous que tous les appareils sont raccordés convenablement.

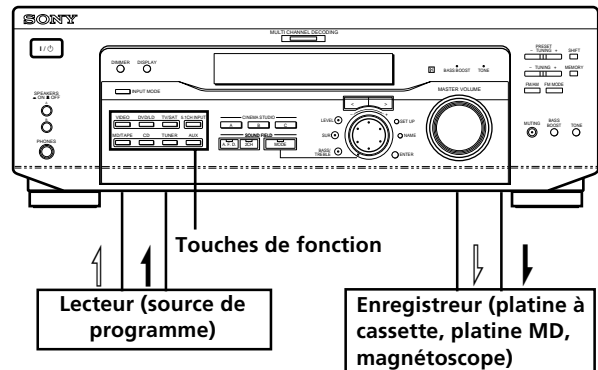

↔ : Sens du signal audio
 → : Sens du signal vidéo

Enregistrement sur une cassette audio ou un minidisque

Vous pouvez enregistrer sur une cassette analogique ou un minidisque en utilisant l'ampli-tuner. Reportez-vous au besoin au mode d'emploi de la platine à cassette ou de la platine MD.

1 Sélectionnez la source devant être enregistrée.

2 Préparez l'appareil pour la lecture.

Par exemple, insérez un CD dans le lecteur CD.

3 Insérez une cassette vierge ou un MD dans l'enregistreur et ajustez le niveau sonore, si nécessaire.

4 Démarrez l'enregistrement sur l'enregistreur, puis la lecture sur le lecteur.

Remarques

- Vous ne pouvez pas enregistrer un signal audionumérique avec l'appareil raccordé aux prises analogiques MD/TAPE REC OUT.
- Les réglages du son n'ont aucune influence sur le signal sortant par les prises MD/TAPE REC OUT.

Enregistrement sur une vidéocassette

Vous pouvez enregistrer à partir d'un téléviseur ou d'un lecteur LD en utilisant l'ampli-tuner. Vous pouvez aussi ajouter une bande son de diverses sources audio lors du montage d'une vidéocassette. Consultez au besoin le mode d'emploi du lecteur LD.

- 1 Sélectionnez la source de programme à enregistrer.**
- 2 Préparez l'appareil pour la lecture.**
Par exemple, insérez le disque laser que vous voulez enregistrer dans le lecteur LD.
- 3 Insérez une vidéocassette vierge dans le magnétoscope pour l'enregistrement.**
- 4 Commencez l'enregistrement sur le magnétoscope enregistreur, puis la lecture du disque laser que vous voulez enregistrer.**

 **Vous pouvez enregistrer le son à partir de n'importe quelle source audio sur une cassette vidéo pendant l'enregistrement au départ d'un disque laser**

Localisez le point où l'enregistrement de l'autre source doit commencer, sélectionnez la source de programme, puis commencez la lecture. Le son de cette source sera enregistré sur la piste son de la vidéocassette au lieu du son de la bande originale.

Pour continuer l'enregistrement audio de la bande originale, sélectionnez à nouveau la source vidéo.

Remarque

N'oubliez pas d'effectuer les liaisons numériques et analogiques aux prises d'entrée DVD/LD. L'enregistrement analogique est impossible si vous effectuez seulement les liaisons numériques.

Utilisation du temporisateur

L'ampli-tuner peut être réglé pour s'éteindre automatiquement après l'écoulement d'un temps précis.

Appuyez sur SLEEP de la télécommande lorsque l'ampli-tuner est allumé.

A chaque pression sur SLEEP, le temps change de la façon suivante.

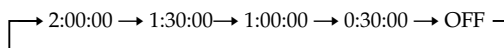

L'affichage s'obscurcit après que le temps a été spécifié.

 **Un autre temps peut être désigné**

Appuyez d'abord sur SLEEP de la télécommande, puis désignez le temps que vous voulez à l'aide de la molette de l'ampli-tuner.

Le temps change par intervalles de 1 minute. Vous pouvez désigner 5 heures au maximum.

 **Vous pouvez vérifier le temps restant jusqu'à la mise hors tension de l'ampli-tuner**

Appuyez sur SLEEP de la télécommande. Le temps restant apparaît sur l'afficheur.

Réglages avec la touche SET UP

Vous pouvez effectuer les réglages suivants avec la touche SET UP.

Sélection de l'entrée vidéo 5.1CH

Ce paramètre permet de sélectionner l'entrée vidéo qui doit être utilisée pour les signaux audio fournis par la prise 5.1CH INPUT. L'entrée vidéo 5.1CH est réglée sur DVD/LD par défaut.

- 1** Appuyez sur SET UP.
- 2** Appuyez sur les touches curseur (< ou >) pour sélectionner "5.1 V. IN".
- 3** Tournez la molette pour sélectionner l'entrée vidéo souhaitée.

Informations complémentaires

Guide de dépannage

Si vous rencontrez un des problèmes suivants quand vous utilisez l'ampli-tuner, utilisez ce guide de dépannage pour essayer de le résoudre. Reportez-vous aussi à "Vérification des raccordements" à la page 20 pour voir si toutes les liaisons sont correctes. Si le problème persiste, consultez votre revendeur Sony.

Pas de son ou son extrêmement faible.

- ➔ Vérifiez si les enceintes et les appareils sont raccordés correctement.
- ➔ Vérifiez si vous avez sélectionné le bon appareil sur l'ampli-tuner.
- ➔ Vérifiez si le sélecteur SPEAKERS est réglé correctement (voir page 23). (STR-DE545 et STR-SE501 uniquement)
- ➔ Appuyez sur la touche MUTING si l'indicateur MUTING est allumé.
- ➔ Le dispositif de protection de l'ampli-tuner s'est déclenché à cause d'un court-circuit. Mettez l'ampli-tuner hors tension, éliminez la cause du court-circuit, puis remettez l'ampli-tuner sous tension.

Les sons des voies gauche et droite sont déséquilibrés ou inversés.

- ➔ Vérifiez si les enceintes et les appareils sont raccordés correctement.
- ➔ Ajustez le paramètre de balance avant du menu LEVEL.

Bourdonnement ou parasites importants.

- ➔ Vérifiez si les enceintes et les appareils sont raccordés correctement.
- ➔ Assurez-vous que les cordons de liaison ne sont pas à proximité d'un transformateur ou d'un moteur et qu'ils se trouvent à au moins 3 mètres (10 pieds) d'un téléviseur ou d'une lampe fluorescente.
- ➔ Eloignez le téléviseur des appareils audio.
- ➔ Les fiches et les prises sont sales. Essayez-les avec un chiffon légèrement imprégné d'alcool.

Aucun son fourni par l'enceinte centrale.

- ➔ Assurez-vous que le champ sonore a été activé (appuyez sur SOUND FIELD – MODE).
- ➔ Sélectionnez un champ sonore contenant le mot "cinema" ou "virtual" (voir pages 28 à 30).
- ➔ Réglez le volume des enceintes correctement (voir page 19).
- ➔ Assurez-vous que la taille de l'enceinte centrale a été réglée sur SMALL ou LARGE (voir page 17).

Pas de son ou son très faible en provenance des enceintes arrière.

- ➔ Assurez-vous que le champ sonore a été activé (appuyez sur SOUND FIELD – MODE).
- ➔ Sélectionnez un champ sonore contenant le mot “cinema” ou “virtual” (voir pages 28 à 30).
- ➔ Réglez le volume des enceintes correctement (voir page 19).
- ➔ Assurez-vous que la taille de l’enceinte centrale a été réglée sur SMALL ou LARGE (voir page 17).

Aucun son n’est émis par le haut-parleur d’extrêmes graves.

- ➔ Assurez-vous que le haut-parleur d’extrêmes graves est réglé sur ON (voir page 18).

Enregistrement impossible.

- ➔ Vérifiez si les appareils sont raccordés correctement.
- ➔ Sélectionnez l’appareil source avec la touche FUNCTION.
- ➔ Pour l’enregistrement depuis un appareil numérique, assurez-vous que le mode d’entrée est réglé sur ANALOG (voir page 23) avant d’enregistrer avec un appareil raccordé aux prises analogiques MD/TAPE.

Impossible d’accorder des stations radio.

- ➔ Vérifiez si les antennes sont raccordées correctement. Réglez les antennes et raccordez au besoin une antenne extérieure.
- ➔ Le signal des stations est trop faible (lors de l’accord automatique). Utilisez l’accord direct.
- ➔ Vérifiez si l’intervalle d’accord est correctement réglé (lors de l’accord de stations AM avec l’accord automatique) (voir page 39 et 48).
- ➔ Vous n’avez pas préréglé de stations ou elles ont été supprimées (lors de l’accord d’une station préréglée). Préréglez des stations (voir page 40).
- ➔ Appuyez sur la touche DISPLAY pour afficher la fréquence.

Impossible d’obtenir l’effet surround.

- ➔ Assurez-vous que le champ sonore a été activé (appuyez sur SOUND FIELD – MODE).
- ➔ Vérifiez si le sélecteur SPEAKERS est réglé sur A ou B (pas A+B) quand deux paires d’enceintes avant sont raccordées. (STR-DE545 et STR-SE501 uniquement)

“PCM—kHz” apparaît dans la fenêtre d’affichage.

- ➔ La fréquence d’échantillonnage est supérieure à 48 kHz. Changez le réglage du DVD par 48 kHz.

Rien n’apparaît dans la fenêtre d’affichage.

- ➔ Si la fenêtre d’affichage est désactivée immédiatement après que le récepteur a été mis sous tension, appuyez sur DIMMER pour changer le mode d’affichage.

Pas d’image ou image de mauvaise qualité sur l’écran du téléviseur ou du moniteur.

- ➔ Sélectionnez la fonction appropriée sur l’ampli-tuner.
- ➔ Réglez le téléviseur sur le mode d’entrée approprié.
- ➔ Eloignez le téléviseur des appareils audio.

La télécommande ne fonctionne pas.

- ➔ Dirigez la télécommande vers le détecteur  de l’ampli-tuner.
- ➔ Enlevez tout obstacle éventuel entre la télécommande et l’ampli-tuner.
- ➔ Si les piles de la télécommande sont faibles, remplacez-les toutes les deux par des neuves.
- ➔ Veillez à sélectionner la fonction appropriée sur la télécommande.
- ➔ Si la télécommande est réglée pour le téléviseur seulement, utilisez la télécommande pour sélectionner une source ou un appareil autre que le téléviseur avant de faire fonctionner l’ampli-tuner et l’autre appareil.

Pages de référence pour l’annulation de la mémoire de l’ampli-tuner

Pour annuler	Voir
Tout le contenu de la mémoire	Page 15
Les champs sonores personnalisés	page 35

Spécifications

Section Amplificateur

Puissance de sortie

Puissance de sortie nominale en mode stéréo

Modèle pour le Canada:
(8 ohms à 20 Hz - 20
kHz, moins de 0,09%
de distorsion
harmonique totale)

STR-DE545:
100 W + 100 W

STR-DE445:
80 W + 80 W

Autres pays:
(8 ohms à 1 kHz, THD
0,7%)

STR-DE545/SE501:
100 W + 100 W

Puissance de sortie de référence

Modèle pour le Canada:
(8 ohms à 1 kHz, THD
0,7%)

STR-DE545:
Avant: 100 W/canal
Centre: 100 W
Arrière: 100 W/canal

STR-DE445:
Avant: 80 W/canal
Centre: 80 W
Arrière: 80 W/canal

Autres pays:
(8 ohms à 1 kHz, THD
0,7%)

STR-DE545/SE501:
Avant: 100 W/canal
Centre: 100 W
Arrière: 100 W/canal

Réponse en fréquence

CD, MD/TAPE, DVD/
LD, TV/SAT, VIDEO,
AUX:
10 Hz - 50 kHz
+0,5/-2 dB (champ
sonore, tonalité et
amplification du grave
contournés)

Entrées (analogiques)

5.1CH INPUT, CD, DVD/
LD, MD/TAPE, TV/
SAT, VIDEO, AUX:
Sensibilité: 250 mV
Impédance:
50 kilohms
S/B^{a)}: 96 dB
(A, 250 mV^{b)})

a) INPUT SHORT

b) Réseau pondéré, niveau d'entrée

Entrées (numériques)

DVD/LD (coaxiale):
Sensibilité: -
Impédance: 75 ohms
S/B: 100 dB (A,
20 kHz LPF)
DVD/LD, TV/SAT*
(optique):
Sensibilité: -
Impédance: -
S/B: 100 dB (A,
20 kHz LPF)

* STR-DE545 et STR-SE501 uniquement.

Sorties

MD/ TAPE (REC OUT);
VIDEO (AUDIO OUT):
Tension: 250 mV
Impédance:
10 kilohms
SUB WOOFER:
Tension: 2 V
Impédance: 1 kilohm
PHONES :
Accepte un casque de
haute et basse
impédance.

BASS BOOST +6 dB à 70 Hz

TONE ±6 dB à 100 Hz et
10 kHz

Fréquence d'échantillonnage
48 kHz

Section Tuner FM**Plage d'accord**

87,5 - 108,0 MHz

Bornes d'antenne

75 ohms, asymétrique

SensibilitéMono: 18,3 dBf,
2,2 µV/75 ohms
Stéréo: 38,3 dBf,
22,5 µV/75 ohms**Sensibilité utilisable**11,2 dBf,
1 µV/75 ohms**S/B**Mono: 76 dB
Stéréo: 70 dB**Distorsion harmonique à 1 kHz**Mono: 0,3%
Stéréo: 0,5%**Séparation**

45 dB à 1 kHz

Réponse en fréquence30 Hz - 15 kHz
+0,5/-2 dB**Sélectivité**

60 dB à 400 kHz

Section Tuner AM**Plage d'accord**Modèles pour
l'Australie, Singapour
et Malaisie:
531 - 1602 kHz (intervalle
de 9 kHz)Modèle pour le Canada:
530 - 1710 kHz (intervalle
de 10 kHz)^{c)}531 - 1710 kHz (intervalle
de 9 kHz)^{c)}Autres pays:
530 - 1610 kHz (intervalle
de 10 kHz)^{c)}
531 - 1602 kHz (intervalle
de 9 kHz)^{c)}**Antenne**

Antenne cadre

Sensibilité utilisable

50 dB/m (à 999 kHz)

S/B

54 dB (à 50 mV/m)

Distorsion harmonique0,5% (50 mV/m,
400 kHz)**Sélectivité**

à 9 kHz: 35 dB

c) Vous pouvez changer l'intervalle de syntonisation sur 9 kHz. Après avoir syntonisé une station AM, mettez le récepteur hors tension. Maintenez la touche TUNING+ enfoncée et appuyez sur la touche \mathcal{V} . Toutes les stations présélectionnées sont effacées lorsque vous changez l'intervalle de syntonisation. Pour restaurer l'intervalle de syntonisation sur 10 kHz, répétez la procédure.

Section vidéo**Entrées**Vidéo: 1 Vc-c 75 ohms
S-vidéo*:
Y: 1 Vc-c 75 ohms
C: 0,286 Vc-c 75 ohms**Sorties**Vidéo: 1 Vc-c 75 ohms
S-vidéo*:
Y: 1 Vc-c 75 ohms
C: 0,286 Vc-c 75 ohms

* STR-DE545 et STR-SE501 uniquement.

Généralités**Système**Section Tuner:
PLL à synthèse
numérique, verrouillé
au quartz
Section Préamplificateur:
Egaliseur type NF, à
bruit faible
Section Amplificateur de
puissance:
SEPP parfaitement
complémentaire**Alimentation**Modèle pour le Canada:
120 V AC, 60 Hz
Modèles pour
l'Australie: 240 V AC,
50 Hz
Modèles pour Singapour
et Malaisie: 220 - 230 V
AC, 50/60 Hz**Consommation**Modèle pour le Canada:
STR-DE545 : 310 VA
STR-DE445 : 280 VAModèles pour
l'Australie, Singapour
et Malaisie:
STR-DE545/SE501 :
220 WAutres pays:
STR-DE545/SE501 :
265 W**Prises CA (STR-DE545 et STR-SE501 uniquement)**1 prise commutée,
maximum 100 W**Dimensions**Env. 430 x 303 x 157 mm
saillies et commandes
comprises**Poids (Env.)**Modèle pour le Canada:
STR-DE545: 7,9 kg
STR-DE445: 7,7 kg
Modèles pour l'Australie:
STR-DE545: 7,9 kg
STR-SE501: 8,2 kg
Modèles pour Singapour
et Malaisie:
STR-DE545: 7,9 kg
STR-SE501: 8,2 kgAutres pays:
STR-DE545/SE501: 8,0 kg**Accessoires fournis**

Voir page 4.

Les spécifications ont été mesurées avec
une tension de

- 230 V CA, 50 Hz (modèles pour Singapour et Malaisie).
- 240 V CA, 50 Hz (Modèles pour l'Australie)

La conception et les spécifications peuvent
être modifiées sans préavis.

Glossaire

Son surround

Le son surround comprend trois éléments: le son direct, le son immédiatement réfléchi (premières réflexions) et le son réverbéré (réverbération). Ces trois éléments sont affectés par l'acoustique de la pièce. Le son surround combine ces trois éléments de sorte que l'on peut réellement sentir la dimension et le type de la pièce.

• Types de son

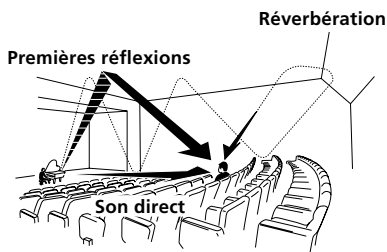

• Transition du son des enceintes arrière

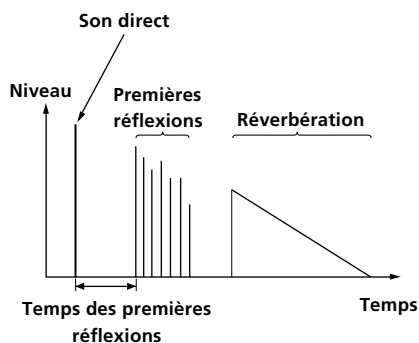

Dolby Pro Logic Surround

C'est une méthode de décodage du son Dolby Surround. Le Dolby Pro Logic Surround produit un son à quatre voies à partir d'un son à deux voies. Comparé à l'ancien système Dolby Surround, le Dolby Pro Logic Surround restitue de façon plus naturelle le panoramique gauche-droite et localise plus précisément les sons.

Pour pouvoir profiter pleinement du Dolby Pro Logic Surround, vous devez avoir au moins deux enceintes arrière et une enceinte centrale. Les enceintes arrière fournissent un son monophonique.

Dolby Digital (AC-3)

Il s'agit d'un format sonore pour le cinéma plus évolué que le Dolby Pro Logic Surround. Dans ce format, les enceintes arrière restituent un son en stéréophonie avec une plus grande plage de fréquences, et une voie indépendante est fournie pour la restitution de l'extrême grave par un caisson de grave. Ce format est appelé "5.1" parce que la voie restituée par le caisson de grave est comptée comme 0,1 voie (puisque'elle ne fournit le grave que lorsqu'il est nécessaire d'ajouter un effet d'extrême grave). Pour obtenir une meilleure séparation des voies, les six voies sont enregistrées séparément. Par ailleurs, la dégradation du signal est moins importante parce que tous les signaux sont traités numériquement. Le nom "AC-3" vient du fait qu'il s'agit de la troisième méthode de codage développée par Dolby Laboratories Licensing Corporation.

Digital Cinema Sound

C'est le nom générique du son surround produit par une technologie de traitement numérique du signal mise au point par Sony. A la différence des autres champs sonores surround qui servent surtout pour la reproduction de la musique, le Digital Cinema Sound est avant tout conçu pour les films.

Réglages à l'aide des touches SUR, LEVEL, BASS/TREBLE et SET UP

Vous pouvez effectuer un certain nombre de réglages avec les touches LEVEL, SUR, BASS/TREBLE, SET UP, la molette et les touches curseur. Ces réglages sont indiqués dans les tableaux suivants.

Appuyez sur et allumez	Appuyez sur < ou > pour sélectionner	Tournez la molette pour sélectionner	Voir page
Touche SUR	EFFECT LEVEL	selon le mode sonore (en 16 paliers)	33
	WALL TYPE	de -8 à +8 (par paliers d'un incrément)	
	REVERBERATION TIME	de -8 à +8 (par paliers d'un incrément)	
Touche LEVEL	FRONT BALANCE	de -8 à +8 (par paliers d'un incrément)	34
	REAR BALANCE	de -8 à +8 (par paliers d'un incrément)	
	REAR LEVEL	de -10 dB à +6 dB (par paliers d'un dB)	
	CENTER LEVEL	de -10 dB à +6 dB (par paliers d'un dB)	
	SUB WOOFER LEVEL	de -10 dB à +6 dB (par paliers d'un dB)	
	LFE MIX LEVEL	MUTING, ou -20 dB à 0 dB (par paliers d'un dB)	
	dtc LFE MIX LEVEL	MUTING, ou -20 dB à +10 dB (par paliers d'un dB)	
	DYNAMIC RANGE COMP	OFF, 0,1 à 0,9 (par paliers de 0,1 dB), STD, ou MAX	
Touche BASS/TREBLE	BASS	de -6 dB à +6 dB (par paliers deux dB)	35
	TREBLE	de -6 dB à +6 dB (par paliers deux dB)	
* SET UP	[L] [R] (FRONT)	LARGE ou SMALL	16
	[C] (CENTER)	LARGE, SMALL, ou NO	
	[LS] [RS] (REAR)	LARGE, SMALL, ou NO	
	REAR PL.	PL. SIDE ou PL. BEHD.	
	REAR HGT.	HGT. LOW ou HGT. HIGH	
	SUB WOOFER	S.W. YES ou S.W. NO	
	[L] [R] (FRONT) XX.X FEET	de 1,0 mètre (3 pieds) à 12,0 mètres (40 pieds) (par paliers de 0,1 mètre (1 pied))	
	[C] (CENTER) XX.X FEET	de FRONT à 1,5 mètre (5 pieds) (par paliers de 0,1 mètre (1 pied))	
	[LS] [RS] (REAR) XX.X FEET	de FRONT à 4,5 mètres (15 pieds) (par paliers de 0,1 mètre (1 pied))	
	5.1 V. IN [XXX]	V-TV/SAT, V-DVD/LD, V-VIDEO	

* Lorsque vous appuyez sur la touche SET UP, vous pouvez sélectionner NORM. SP (pour des haut-parleurs traditionnels) ou MICRO SP (pour des haut-parleurs Micro Satellite). (voir page 16)

Nomenclature de la télécommande (STR-DE445 uniquement)

Vous pouvez utiliser la télécommande pour contrôler les composants de votre système. Les tableaux suivants illustrent les réglages qu'il vous est possible d'obtenir à l'aide de chacune des touches.

Commande	Contrôle	Fonction
SLEEP	L'ampli-tuner	Active la fonction d'extinction programmée (SLEEP) ainsi que la durée devant s'écouler avant que l'amplificateur ne s'éteigne.
AV I/⏻	Le téléviseur/ magnétoscope/ le lecteur CD/ le lecteur DVD/ platine MD/ platine VCD/ le lecteur LD/ platine DAT	Mise sous ou hors tension.
I/⏻	L'ampli-tuner	Met l'amplificateur hors/sous tension.
VIDEO	L'ampli-tuner	Pour regarder des cassettes vidéo.
DVD/LD	L'ampli-tuner	Pour regarder un DVD ou un disque laser.
TV/SAT	L'ampli-tuner	Pour regarder les programmes TV ou d'un syntoniseur satellite.
MD/TAPE	L'ampli-tuner	Pour écouter un MD (mini disque) ou une cassette audio.
CD	L'ampli-tuner	Pour écouter un CD (disque compact)
TUNER	L'ampli-tuner	Pour écouter la radio.
AUX	L'ampli-tuner	Pour écouter un équipement audio.
5.1CH	L'ampli-tuner	Pour regarder les images d'un lecteur DVD ou Dolby Digital.
0-9	L'ampli-tuner	Utilisez la touche "SHIFT" pour sélectionner l'entrée numérique de station présélectionnée sur le syntoniseur en mode DIRECT TUNING ou MEMORY.
	Le lecteur CD/ platine MD/ platine VCD/ le lecteur LD/ platine DAT	Sélection des numéros de plage. 0 sert pour 10.
	Le téléviseur/ magnétoscope/ SAT	Sélection des numéros de canal.
>10	Le lecteur CD/ platine MD/ platine à cassette /le lecteur LD/ platine VCD	Sélection des numéros de plage supérieurs à 10.
ENTER	Le téléviseur/ magnétoscope/ SAT/platine à cassette/le lecteur LD/ platine VCD/ platine MD/ platine DAT	Après avoir sélectionné un canal, un disque ou une plage à l'aide des touches numériques, appuyez pour entrer la valeur.
SHIFT	L'ampli-tuner	Appuyez plusieurs fois pour sélectionner une page de mémoire pour pré-régler des stations radio ou syntoniser des stations radio pré-réglées.
-/-	Le téléviseur	Sélection du mode d'entrée de canal, soit un ou deux chiffres.
D.TUNING	L'ampli-tuner	Mode de saisie directe de station radio.

Commande	Contrôle	Fonction
⏮/⏭	Le lecteur CD/ platine MD/ le lecteur DVD/ le lecteur LD/ platine VCD/ platine à cassette/ magnétoscope/ platine DAT	Saut de plages.
⏪/⏩	Le lecteur CD/ Le lecteur DVD/ platine VCD platine MD/ platine à cassette/ magnétoscope/ le lecteur LD/ platine DAT	Recherche de plages (avant ou arrière). Avance rapide ou rebobinage.
◀	La platine à cassette	Entame la lecture sur la face arrière.
▶	Le lecteur CD/ platine MD/ platine à cassette/ magnétoscope/ le lecteur DVD/ platine VCD/ le lecteur LD/ platine DAT	Entame la lecture.
⏸	Le lecteur CD/ platine MD/ platine à cassette/ magnétoscope/ le lecteur DVD/ platine VCD/ le lecteur LD/ platine DAT	Pause de lecture ou d'enregistrement. (Egalement pour démarrer l'enregistrement sur les composants en attente d'enregistrement.)
■	Le lecteur CD/ platine MD/ platine à cassette/ magnétoscope/ le lecteur DVD/ platine VCD/ le lecteur LD/ platine DAT	Arrêt de la lecture.
POSITION*	Le téléviseur	Changement de position de l'image incrustée.
SWAP*	Le téléviseur	Inversion de l'image incrustée et de l'image principale.
DISC	Le lecteur CD	Sélection de disques (Lecteur CD avec changeur multi-disques uniquement).
SUB CH +/-*	Le téléviseur	Sélectionne les canaux présélectionnés pour la petite image.
CH PRESET +/-	L'ampli-tuner Le téléviseur/ magnétoscope/ SAT	Balayage et sélection des stations pré-réglées. Sélection des canaux pré-réglés.
DISPLAY	Le téléviseur/ magnétoscope/ le lecteur LD/ le lecteur DVD/ platine VCD	Sélectionne les informations affichées sur l'écran du téléviseur.

* Uniquement pour les téléviseurs Sony équipés de la fonction image dans l'image.

Nomenclature de la télécommande (STR-DE445 uniquement)

Commande	Contrôle	Fonction
P IN P*	Le téléviseur	Activation de la fonction image dans l'image.
JUMP	Le téléviseur	Permute le canal en cours et le canal précédent.
WIDE	Le téléviseur	Sélectionne le mode d'image élargie.
D. SKIP	Le lecteur CD	Saut de disques (lecteur CD avec changeur multi-disques uniquement).
ANT TV / VTR	Le magnétoscope	Sélection du signal de sortie de la borne d'antenne: signal du téléviseur ou du magnétoscope.
TV/VIDEO	Le téléviseur / magnétoscope	Sélection du signal d'entrée: entrée TV ou entrée vidéo.
A. F. D.	L'ampli-tuner	Décodage de format automatique.
2CH/OFF	L'ampli-tuner	Désactive le champ de son.
MODE	L'ampli-tuner	Sélectionne le mode du champ de son.
EQ/TONE	L'ampli-tuner	Active ou désactive l'effet de tonalité.
BASS BOOST	L'ampli-tuner	Renforce les basses des haut-parleurs avant.
MUTING	L'ampli-tuner	Coupe le son de l'amplificateur.
TEST TONE	L'ampli-tuner	Appuyez sur cette touche pour sortir le son de tonalité.
CURSOR MODE	L'ampli-tuner	Appuyez plusieurs fois sur cette touche pour sélectionner l'un des trois modes de curseur: LEVEL, SURROUND et BASS/TREBLE.
MASTER VOL +/-	L'ampli-tuner	Ajuste le volume principal de l'amplificateur.
MENU </>	L'ampli-tuner	Sélectionne un élément de menu.
MENU +/-	L'ampli-tuner	Permet d'effectuer un ajustement ou de modifier le réglage.
MENU	DVD	Affiche le menu DVD.
⇄ / ⇄ / ⇄ / ⇄	DVD	Sélectionne un élément de menu.
ENTER	DVD	Entre la sélection.
RETURN	DVD	Revient au menu précédent ou referme le menu.
TITLE	DVD	Affiche le titre du DVD.

* Uniquement pour les téléviseurs Sony équipés de la fonction image dans l'image.

Remarque

Certains téléviseurs Sony ne peuvent pas être pilotés par la télécommande de la manière indiquée ci-dessus.

Changement des réglages usine des touches de fonction

Si les réglages par défaut des touches FUNCTION ne correspondent pas aux composants que vous utilisez, vous pouvez les utiliser. Par exemple, si vous avez deux lecteurs CD mais que vous n'avez pas de platine à cassette ni de platine MD, vous pouvez affecter la touche MD/TAPE au second lecteur CD.

Toutefois, vous ne pouvez pas changer les réglages des touches TUNER.

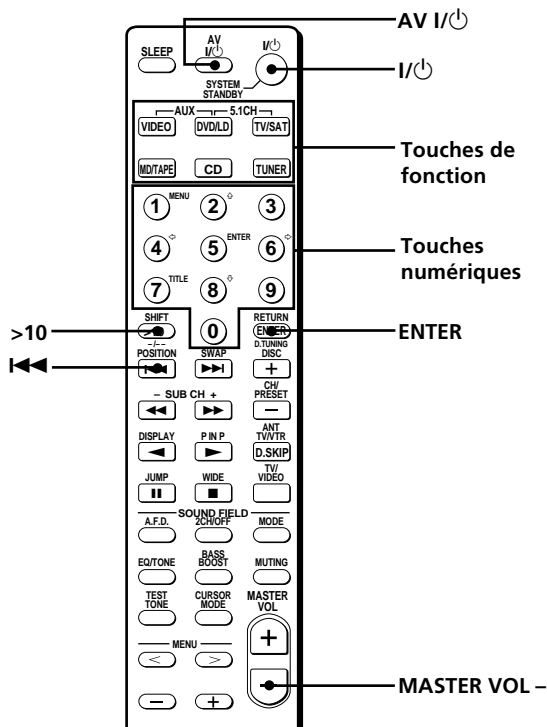

- 1** Tenez enfoncée la touche de fonction dont vous voulez changer la fonction (par exemple, MD/TAPE).
- 2** Appuyez sur la touche correspondante de l'appareil que vous désirez assigner à la touche fonction (par exemple, 1 - lecteur CD).

Les touches suivantes sont assignées pour sélectionner les fonctions:

Pour utiliser	Appuyez sur
Le lecteur CD	1
La platine DAT	2
La platine MD	3
La platine à cassette A	4
La platine à cassette B	5
Le lecteur LD	6
Le magnétoscope (mode de télécommande VTR 1*)	7
Le magnétoscope (mode de télécommande VTR 2*)	8
Le magnétoscope (mode de télécommande VTR 3*)	9
Le téléviseur	0
DSS (Digital Satellite System)	>10
DVD	ENTER
La platine VCD	⏪

* Les magnétoscopes Sony utilisent les modes de télécommande VTR 1, 2 et 3 qui correspondent aux systèmes Beta, 8 mm et VHS.

A présent, vous pouvez utiliser la touche MD/TAPE pour contrôler un second lecteur CD.

Pour commuter la fonction AUX sur une autre fonction

Maintenez la touche SLEEP enfoncée et appuyez sur la touche correspondant au composant que vous voulez lui assigner.

Pour commuter la fonction 5.1 CH sur une autre fonction

Maintenez la touche AV I/⏻ enfoncée et appuyez sur la touche correspondant au composant que vous voulez lui assigner.

Pour remettre une touche à sa valeur par défaut

Répétez les opérations ci-dessus.

Pour remettre toutes les touches de fonction à leur valeur par défaut

Appuyez sur I/⏻, AV I/⏻ et MASTER VOL – en même temps.

Index

A

- AC-3. *Voir Dolby Digital (AC-3)*
- Accessoires fournis 4
- Accord
 - automatique 39
 - d'une station préréglée 40
 - direct 39
- Annulation de la mémoire de l'ampli-tuner 15

B

- Balayage
 - selon le type de programme. *Voir RDS*
 - des stations préréglées. *Voir Accord d'une station préréglée*
 - des stations radio. *Voir Accord automatique*

C

- Champ sonore
 - paramètres réglables 36
 - personnalisation 33
 - préprogrammé 28 - 30
 - réinitialisation 35
 - sélection 28
- Changement
 - d'affichage 24
 - du niveau de l'effet 33
- CONTROL A1 II 10, 11
- Copie. *Voir Enregistrement*

D

- Déballage 4
- Digital Cinema Sound 49
- Dolby Digital (AC-3) 49
- Dolby Pro Logic Surround 49

E, F

- Edition. *Voir Enregistrement*
- Enceintes
 - enceintes avant (A/B) 23
 - impédance 14
 - position 16
 - raccordement 13
 - réglage du volume 19
- Enregistrement
 - sur une cassette audio ou un minidisque 42
 - sur une vidéocassette 43
- EON. *Voir RDS*

G, H

- Guide de dépannage 45

I, J, K

- Indexation. *Voir Titrage*

L

- Liaison. *Voir Raccordements*

M

- Mode de démonstration 3

N

- Niveau de l'effet 33

O

- Opérations élémentaires 22 - 26

P, Q

- Paramètre 34, 36
- Personnalisation des champs sonores 33
- Piles 4

R

- Raccordements
 - à l'entrée 5.1CH 9
 - à l'entrée CONTROL A1 II 10, 11
 - d'appareils audio 6
 - d'appareils numériques 8
 - d'appareils vidéo 7
 - des antennes 5
 - du cordon d'alimentation secteur 11
 - du système acoustique 13
- Réception des stations
 - automatique 39
 - des stations préréglées 40
 - directe 39
- Réglage
 - de la luminosité de l'afficheur 24
 - des paramètres surround 34
 - du volume des enceintes 19

S

- Sélection
 - d'un appareil 22
 - d'un champ sonore 28
 - des enceintes avant 23
- Signal de test 19
- Son surround 16 - 20, 27 - 36, 49
- Stations préréglées
 - accord 39
 - préréglage 40
 - présélection automatique 39

T, U

- Temporisateur 43
- Titrage
 - des sources de programme 42
 - des stations préréglées 43

V, W, X, Y, Z

- Vérification des raccordements 20

ADVERTENCIA

Para evitar incendios y el riesgo de electrocución, no exponga la unidad a la lluvia ni a la humedad.

Para evitar descargas eléctricas, no abra la unidad. En caso de avería, solicite los servicios de personal cualificado.

No instale el aparato en un espacio cerrado, como una estantería para libros o un armario empotrado.

Precauciones

Seguridad

Si dentro del receptor cae algún objeto sólido o líquido, desenchúfelo y haga que sea revisado por personal cualificado.

Fuentes de alimentación

- Antes de utilizar el receptor, compruebe si su tensión de alimentación es idéntica a la de la red local. La tensión de alimentación está indicada en la placa de características de la parte posterior del receptor.
- El receptor no se desconectará de la fuente de alimentación de CA (red) mientras permanezca enchufado a una toma de la misma, incluso aunque haya desconectado su alimentación.
- Cuando no vaya a utilizar el receptor durante mucho tiempo, desenchúfelo de la red. Para desconectar el cable de alimentación, tire del enchufe. No tire nunca del propio cable.
- El cable de alimentación de CA solamente deberá ser cambiado en un taller de reparaciones cualificado.

Ubicación

- Coloque el receptor en un lugar adecuadamente ventilado para evitar el recalentamiento interior y prolongar su duración útil.
- No coloque el receptor cerca de fuentes térmicas, ni sometido a la luz solar directa, polvo excesivo, ni a los golpes.
- No coloque nada sobre el receptor, ya que podría bloquear los orificios de ventilación y provocar su mal funcionamiento.

Operación

Antes de conectar otros componentes, cerciórese de desconectar la alimentación de este receptor y de desconectarlo de la toma de la red.

Limpieza

Limpie la caja, los paneles, y los controles con un paño suave ligeramente humedecido en una solución poco concentrada de detergente. No utilice ningún tipo de estropajos, polvos abrasivos, ni disolventes como alcohol o bencina.

Si tiene cualquier pregunta o problema en relación con su receptor, consulte a su proveedor Sony más cercano.

Acerca de este manual

Las instrucciones de este manual son para el modelos STR-DE545, STR-DE445 y STR-SE501. Compruebe el número de su modelo observando la esquina superior derecha del panel frontal o la esquina inferior derecha del telemando. En este manual, el STR-DE545 y el telemando RM-U304 se utilizan en las ilustraciones. Cualquier diferencia de funcionamiento se indica claramente en el texto, por ejemplo, "STR-DE545 solamente".

Tipos de diferencias

Modelo	DE545	DE445	SE501
CONTROL A1-II	●		●
SPEAKERS FRONT B	●		●
S-Video	●		●
TV/SAT OPTICAL IN	●		●
AC OUTLET	●		●
IMPEDANCE SELECTOR	●		●

Convencionalismos

- Las instrucciones de este manual describen los controles del receptor. Usted también podrá utilizar los controles del mando a distancia suministrado si poseen nombres idénticos o similares a los del receptor. Para obtener información detallada sobre el uso del telemando RM-PP404 (STR-DE545 y STR-SE501 solamente), consulte el manual de instrucciones suministrado con dicho telemando.
- En el manual se utiliza el icono siguiente:
 Indica sugerencias para facilitar las tareas.

Este sistema incorpora el sistema Dolby* Digital y Pro Logic Surround y el sistema DTS** Digital Surround System.

* Fabricado bajo licencia de los Laboratories Dolby. "Dolby", "AC-3", "Pro Logic" y el símbolo de la doble D  son marcas de los Laboratories Dolby.

** Fabricado con licencia de Digital Theater Systems, Inc. Patente de EE.UU. núm. 5.451.942 y otras patentes emitidas y en trámite en todo el mundo. "DTS" y "DTS Digital Surround" son marcas comerciales de Digital Theater Systems, Inc. © 1996 Digital Theater Systems, Inc. Reservados todos los derechos.

Modo de demostración

La demostración se activará la primera vez que conecte la alimentación. Cuando se inicia la demostración, el siguiente mensaje aparece en la pantalla:

"NOW DEMONSTRATION MODE IF YOU FINISH DEMONSTRATION PLEASE PRESS POWER KEY WHILE THIS MESSAGE APPEARS IN THE DISPLAY THANK YOU".

Para cancelar la demostración

Presione I/⏻ para desactivar el receptor mientras se muestra el mensaje anterior. La próxima vez que conecte la alimentación del receptor, no aparecerá la demostración.

Para ver la demostración

Mantenga pulsada SET UP y presione I/⏻ para conectar la alimentación.

Notas

- Si ejecuta la demostración, se borrará la memoria del receptor. Con respecto a los detalles sobre lo que se borrará, consulte "Borrado de la memoria del receptor" de la página 15.
- El sonido no se oye mientras el modo de demostración está activado.

ÍNDICE

Conexión de componentes 4

- Desembalaje 4
- Conexión de antenas 5
- Conexión de componentes de audio 6
- Conexión de componentes de vídeo 7
- Conexión de componentes digitales 8
- Conexión de entrada 5.1CH 9
- Otras conexiones 10

Conexión y configuración del sistema de altavoces 12

- Conexión del sistema de altavoces 13
- Realización de las operaciones de configuración inicial 15
- Configuración del sonido perimétrico multicanal 16
- Antes de utilizar su receptor 20

Ubicación de partes y operaciones básicas 22

- Descripción de las partes del panel frontal 22

Disfrute de sonido perimétrico 27

- Selección de un campo acústico 28
- Descripción de las indicaciones de sonido perimétrico multicanal 31
- Personalización de los campos acústicos 33

Recepción de programas de radiodifusión 37

- Sintonía directa 39
- Sintonía automática 39
- Sintonía de emisoras memorizadas 40

Otras operaciones 41

- Asignación de nombres a emisoras memorizadas y de fuentes de programas 42
- Grabación 42
- Utilización del temporizador cronodesconector 43
- Ajustes utilizando la tecla SET UP 44

Información adicional 45

- Solución de problemas 45
- Especificaciones 47
- Glosario 49
- Ajustes con los botones SUR, LEVEL, BASS/TREBLE y SET UP 50
- Descripción de las teclas del telemando (STR-DE445 solamente) 51
- Índice alfabético 54

Conexión de componentes

En este capítulo se describe cómo conectar diversos equipos de audio y vídeo al receptor. Cerciñese de leer las secciones para los componentes que posea antes de conectarlos al receptor.

Desembalaje

Compruebe si ha recibido los accesorios siguientes con el receptor:

- Antena monofilar de FM (1)
- Antena de cuadro de AM (1)
- Pilas R6 (tamaño AA) (2)
- STR-DE545 y STR-SE501 solamente
 - Mando a distancia RM-PP404 (1)
 - Manual de instrucciones del mando a distancia (1)
 - Manual de instrucciones de CONTROL A1 II (1)
- STR-DE445 solamente
 - Mando a distancia RM-U304 (1)

Colocación de las pilas en el mando a distancia

Inserte las pilas R6 (tamaño AA) con + y - adecuadamente orientados en el compartimento para las mismas.

Cuando utilice el mando a distancia, apunte con él hacia el sensor de control remoto  del receptor.

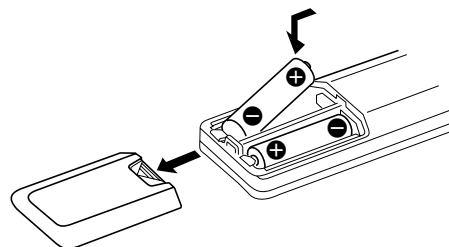

Con respecto a los detalles, consulte el manual de instrucciones suministrado con su mando a distancia. (STR-DE545 y STR-SE501 solamente)

Cuándo reemplazar las pilas

En condiciones normales, las pilas deberán durar unos 6 meses. Cuando el mando a distancia no pueda controlar el receptor, reemplace las pilas por otras nuevas.

Notas

- No deje el mando a distancia en un lugar extremadamente cálido ni húmedo.
- No mezcle una pila vieja con otra nueva.
- No exponga el sensor de control remoto a la luz solar directa ni a aparatos de iluminación. Si lo hiciese, podría causar un mal funcionamiento.
- Cuando no vaya a utilizar el mando a distancia durante mucho tiempo, extráigale las pilas para evitar el daño que podría causar su electrólito en caso de fugarse.

Antes de comenzar

- Antes de realizar cualquier conexión, desconecte la alimentación de todos los componentes.
- No conecte los cables de alimentación mientras no haya completado todas las conexiones.
- Para evitar el zumbido y el ruido, realice conexiones firmes.
- Cuando conecte un cable de audio/vídeo, cerciñese de hacer coincidir las clavijas con las tomas del mismo color de los componentes: amarillas (vídeo) a amarillas, blancas (canal izquierdo de audio) a blancas, y rojas (canal derecho de audio) a rojas.

Conexión de antenas

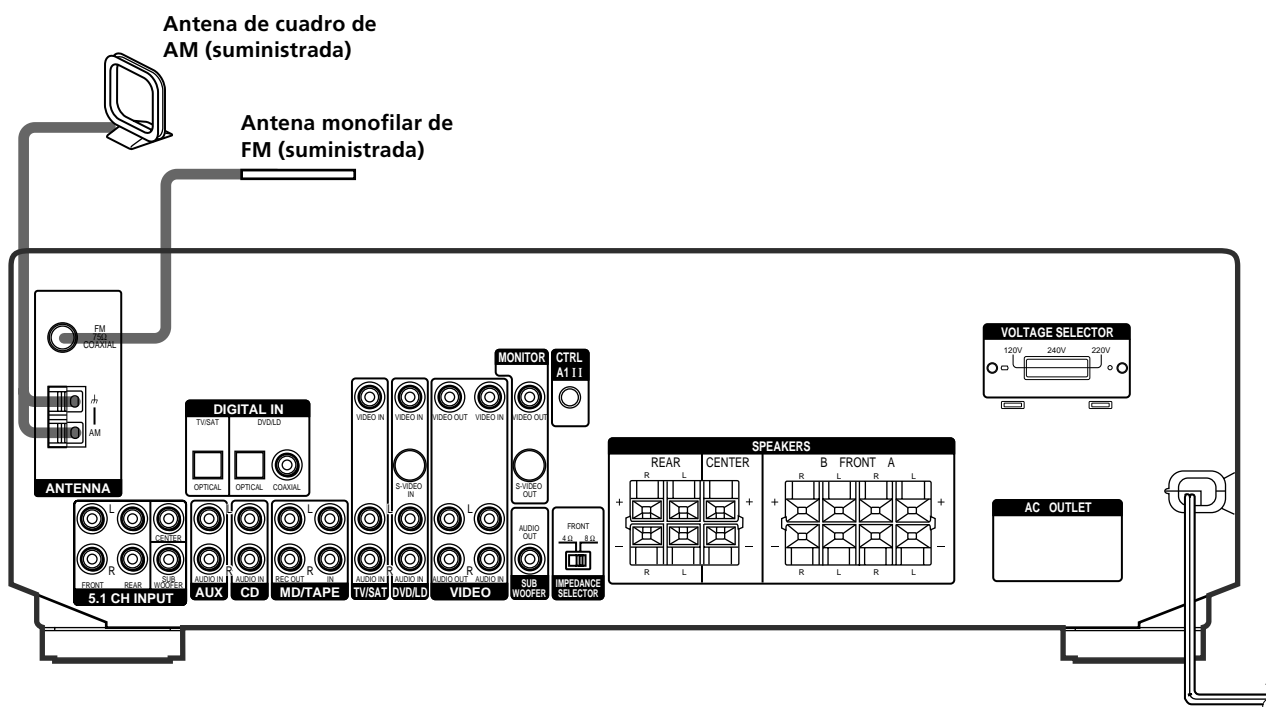

Terminales para conectar las antenas

Conecte la	en
antena de cuadro de AM	los terminales AM
antena monofilar de FM	el terminal FM 75Ω COAXIAL

Notas sobre la conexión de antenas

- Para evitar la captación de ruido, mantenga la antena de cuadro de AM alejada del receptor y de otros componentes.
- Cerciérese de extender completamente la antena monofilar de FM.
- Después de haber conectado la antena monofilar de FM, manténgala lo más horizontalmente posible.

💡 Si la recepción de FM es deficiente

Utilice un cable coaxial de 75 ohmios (no suministrado) para conectar el receptor a una antena de FM exterior, como se muestra a continuación.

Antena exterior de FM

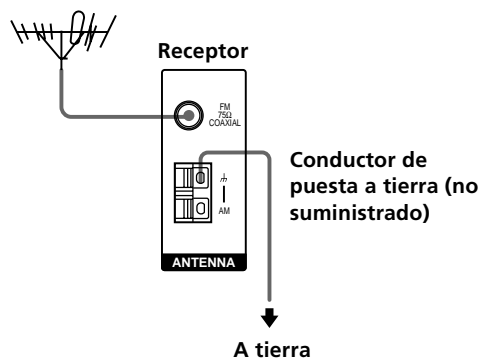

Importante

Si conecta el receptor a una antena exterior, póngala a tierra como protección contra rayos. Para evitar la explosión de gas, no conecte el conductor de puesta a tierra a un tubo de gas.

Conexión de componentes de audio

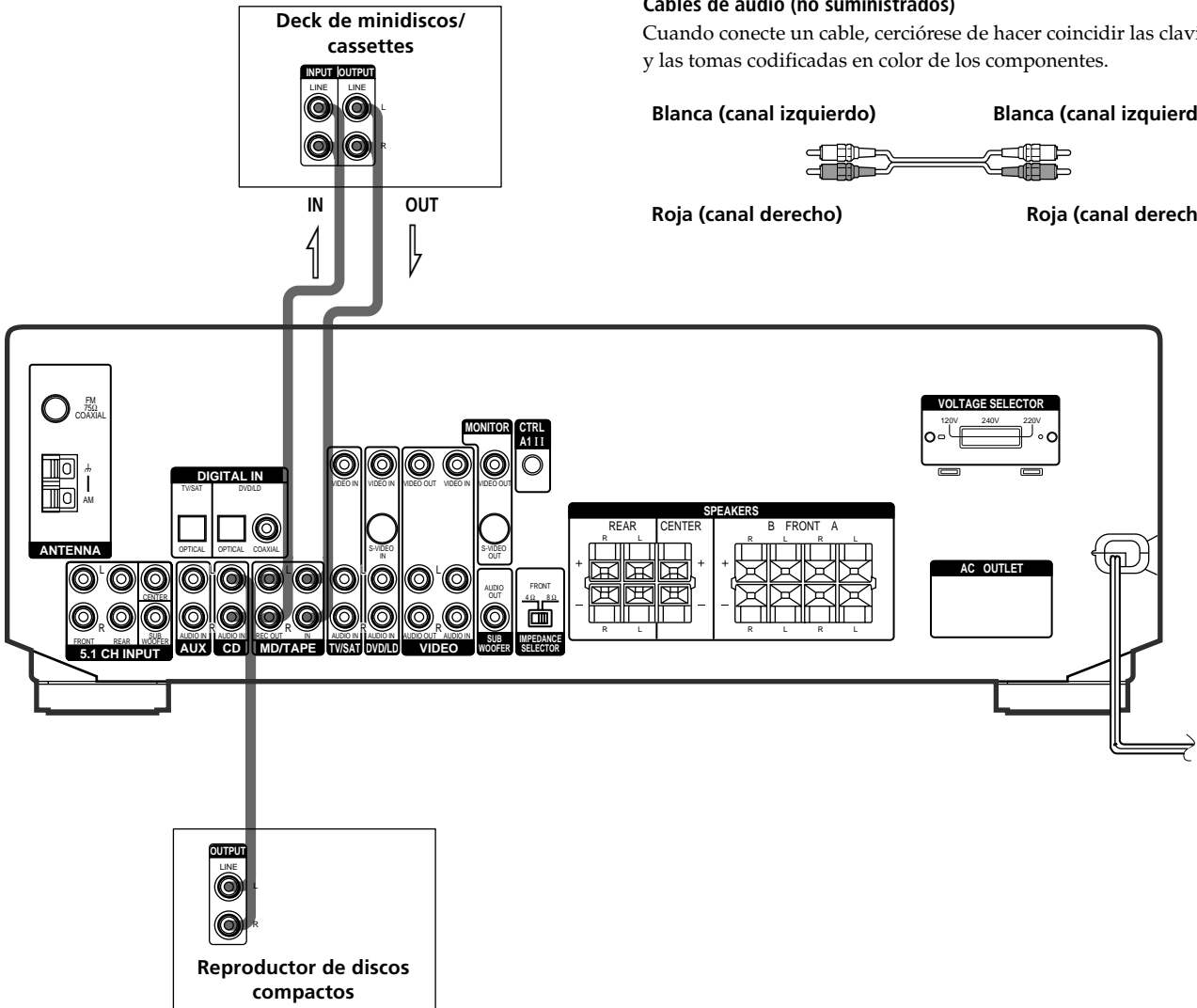

Cables requeridos

Cables de audio (no suministrados)

Cuando conecte un cable, cerciórese de hacer coincidir las clavijas y las tomas codificadas en color de los componentes.

Blanca (canal izquierdo)

Blanca (canal izquierdo)



Roja (canal derecho)

Roja (canal derecho)

Tomas para conexión de componentes de audio

Conecte un	en
reproductor de discos compactos	las tomas CD.
deck de minidiscos o de cassettes	las tomas MD/TAPE.

Conexión de componentes de vídeo

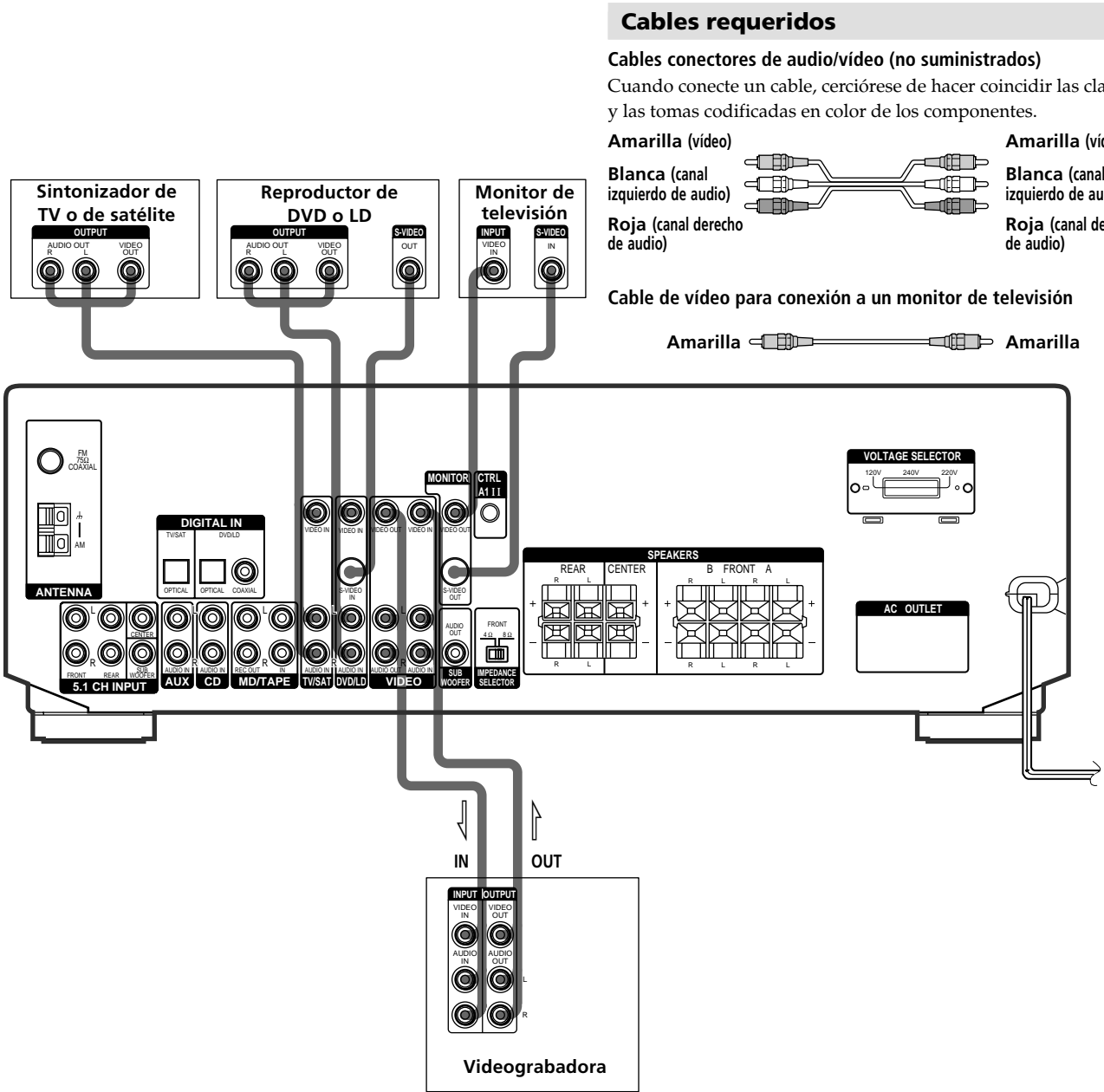

Cables requeridos

Cables conectores de audio/vídeo (no suministrados)

Cuando conecte un cable, cerciórese de hacer coincidir las clavijas y las tomas codificadas en color de los componentes.

Amarilla (vídeo)

Blanca (canal izquierdo de audio)

Roja (canal derecho de audio)

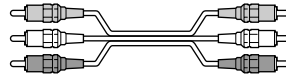

Amarilla (vídeo)

Blanca (canal izquierdo de audio)

Roja (canal derecho de audio)

Cable de vídeo para conexión a un monitor de televisión

Amarilla Amarilla

Tomas para conexión de componentes de vídeo

Conecte	en
Sintonizador de TV o de satélite	las tomas TV/SAT
una videogradora	las tomas VIDEO
Reproductor de DVD o LD	las tomas DVD/LD
un monitor de televisión	la toma MONITOR VIDEO OUT

Nota sobre la conexión de componentes de vídeo

Usted podrá conectar las tomas de salida de audio de su televisor a las tomas TV/SAT AUDIO IN del receptor y aplicar efectos acústicos al sonido procedente del televisor. En este caso, no conecte la toma de salida de vídeo del televisor a la toma TV/SAT VIDEO IN del receptor. Si desea conectar un sintonizador de televisión (o sintonizador de recepción vía satélite) separado, hágalo a las tomas de salida de audio y vídeo del receptor como se muestra arriba.

Para utilizar las tomas de vídeo S en vez de las tomas de entrada de vídeo (STR-DE545 y STR-SE501 solamente)

Usted tendrá que conectar también su monitor a través de una toma de vídeo S. Las señales de vídeo S se transmiten a través de un bus separado del de las señales de vídeo, y no saldrán a través de las tomas de vídeo.

Conexión de componentes digitales

Conecte las tomas de salida digital de su reproductor de videodiscos digitales y sintonizador de recepción vía satélite (etc.) a través de las tomas de entrada digital del receptor para conseguir el sonido perimétrico multicanal de una sala de cine en su hogar. Para disfrutar del efecto pleno del sonido perimétrico multicanal, necesitará cinco altavoces (dos delanteros, otros dos traseros, y uno central) y otro de subgraves. Usted también podrá conectar un reproductor de discos láser provisto de toma RF OUT a través de un demodulador de RF, como el MOD-RF1 Sony (no suministrado).

Cables requeridos

Cables digitales ópticos (no suministrados)

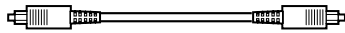
Negra  Negra

Cable digital coaxial (no suministrado)

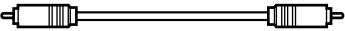
Amarilla  Amarilla

Cables conectores de audio/video (no suministrados)

Cuando conecte un cable, cerciórese de hacer coincidir las clavijas y las tomas codificadas en color de los componentes.

Amarilla (video)

Blanca (canal izquierdo de audio)

Roja (canal derecho de audio)

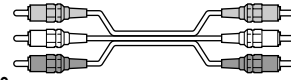

Amarilla (video)

Blanca (canal izquierdo de audio)

Roja (canal derecho de audio)

Nota

Las tomas de entrada ópticas y coaxiales de esta unidad son compatibles con frecuencias de muestreo de 32 kHz, 44,1 kHz, y 48 kHz.

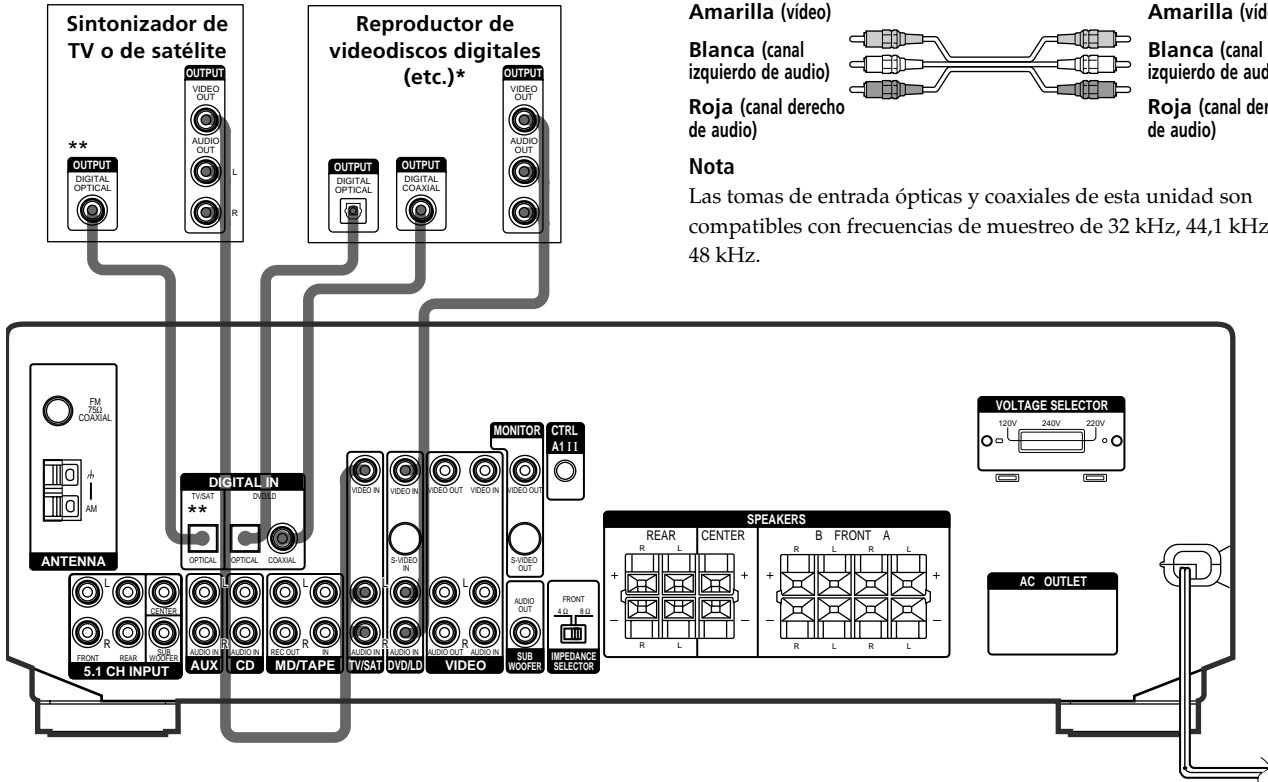

* Cuando realice conexiones de audio digitales a un reproductor de videodiscos, conecte la toma coaxial O digital óptica, no ambas.

Se recomienda realizar conexiones de audio digitales a la toma coaxial.

**STR-DE545 y STR-SE501 solamente.

Ejemplo de reproductor de discos láser conectado a través de un demodulador de RF

Tenga en cuenta que usted no podrá conectar la toma AC-3 RF OUT de un reproductor de discos láser directamente a las tomas de entrada digital de esta unidad. Usted tendrá que convertir primero la señal de RF en óptica o digital coaxial. Conecte el reproductor de discos láser al demodulador de RF, y después conecte la salida óptica o digital coaxial de este demodulador a la toma OPTICAL o COAXIAL DVD/LD IN del receptor. Con respecto a los detalles sobre las conexiones con AC-3 RF, consulte el manual de instrucciones suministrado con su demodulador de RF.

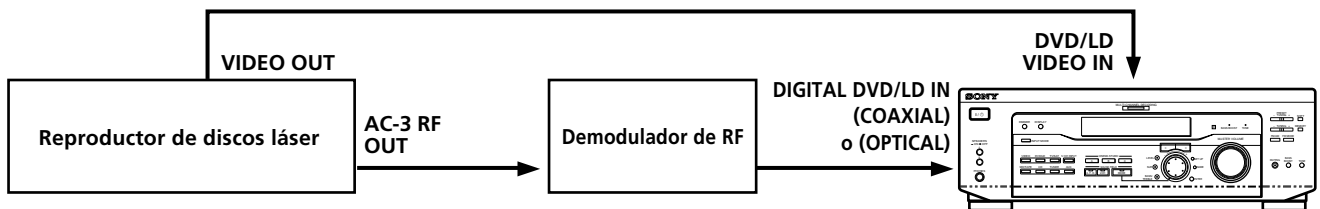

Nota

Cuando realice las conexiones mostradas arriba, cerciórese de ajustar manualmente INPUT MODE (3 de la página 23). Esta unidad no funcionará correctamente si INPUT MODE está ajustado a "AUTO".

Conexión de entrada 5.1CH

Aunque este receptor incorpora un decodificador multicanal, dispone también de tomas 5.1CH INPUT. Estas conexiones le permitirán disfrutar de software multicanal codificado en formatos que no sean Dolby Digital (AC-3) y DTS. Si su reproductor de videodiscos digitales posee tomas 5.1CH OUTPUT, podrá conectarlo directamente a esta unidad para disfrutar del sonido del decodificador multicanal del reproductor de discos compactos. Además, las tomas 5.1CH INPUT podrán utilizarse para conectar un decodificador multicanal externo.

Para disfrutar plenamente del sonido perimétrico multicanal, tendrá que utilizar cinco altavoces (dos delanteros, dos traseros, y uno central) y un altavoz de subgraves. Con respecto a los detalles sobre la conexión de 5.1 canales, consulte el manual de instrucciones suministrados con su reproductor de videodiscos digitales, decodificador multicanal, etc.

Cables requeridos

Cables de audio (no suministrados)

Dos para las tomas 5.1CH INPUT FRONT y REAR

Blanca (canal izquierdo)

Blanca (canal izquierdo)



Roja (canal derecho)

Roja (canal derecho)

Cables de audio monoaurales (no suministrados)

Dos para las tomas 5.1CH INPUT CENTER y SUB WOOFER

Negra



Negra

Cable de video (no suministrado)

Uno para las tomas DVD/LD VIDEO IN (etc.)

Amarilla



Amarilla

Nota

Cuando utilice las conexiones descritas arriba, ajuste el nivel de sus altavoces perimétricos y de subgraves desde el reproductor de videodiscos digitales o desde el decodificador multicanal.

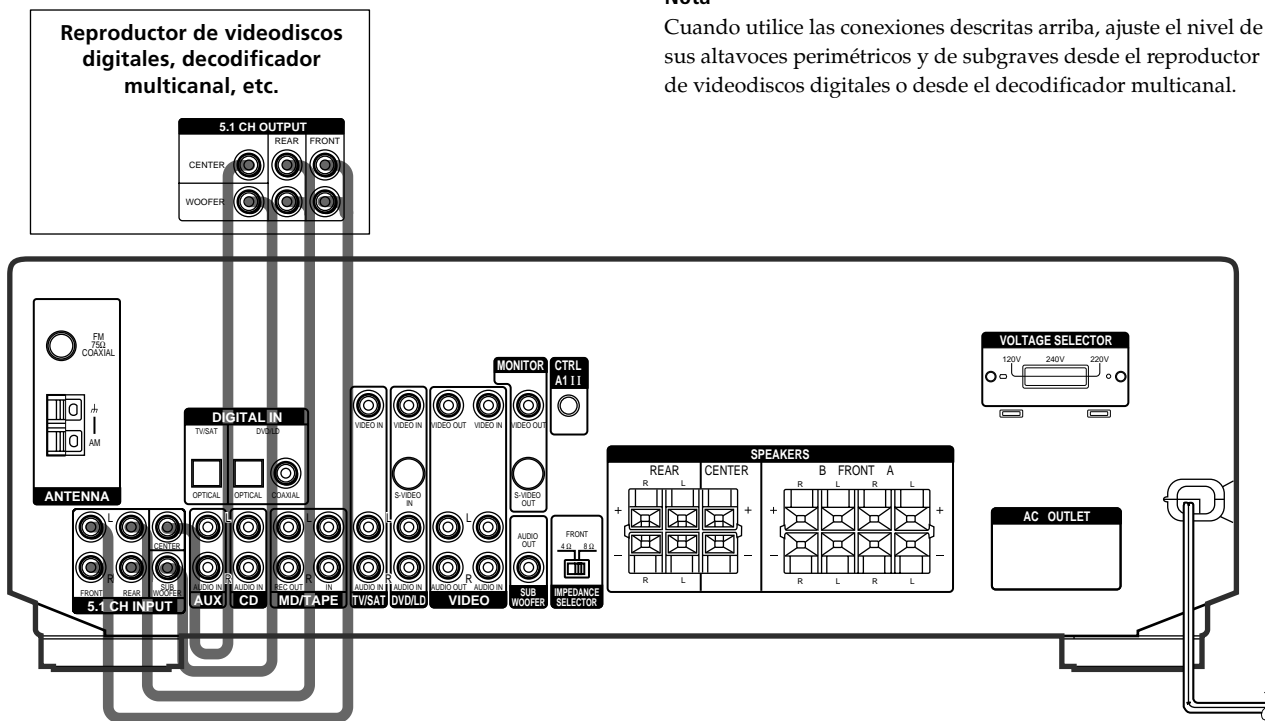

Ejemplo de conexión de un reproductor de videodiscos digitales utilizando las tomas 5.1CH INPUT

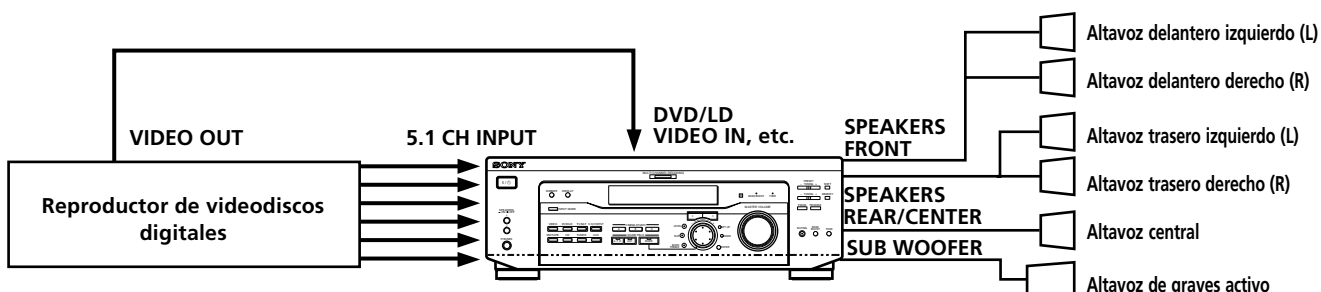

Nota

Con respecto a los detalles sobre la conexión del sistema de altavoces, consulte la página 13.

Otras conexiones

Cables requeridos

Cables de audio (no suministrados)

Cuando conecte un cable, cerciórese de hacer coincidir las clavijas y las tomas codificadas en color de los componentes.

Blanca (canal izquierdo)

Blanca (canal izquierdo)

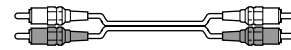

Roja (canal derecho)

Roja (canal derecho)

Cable conector de CONTROL A1 (no suministrado) (STR-DE545 y STR-SE501 solamente)

Negra



Negra

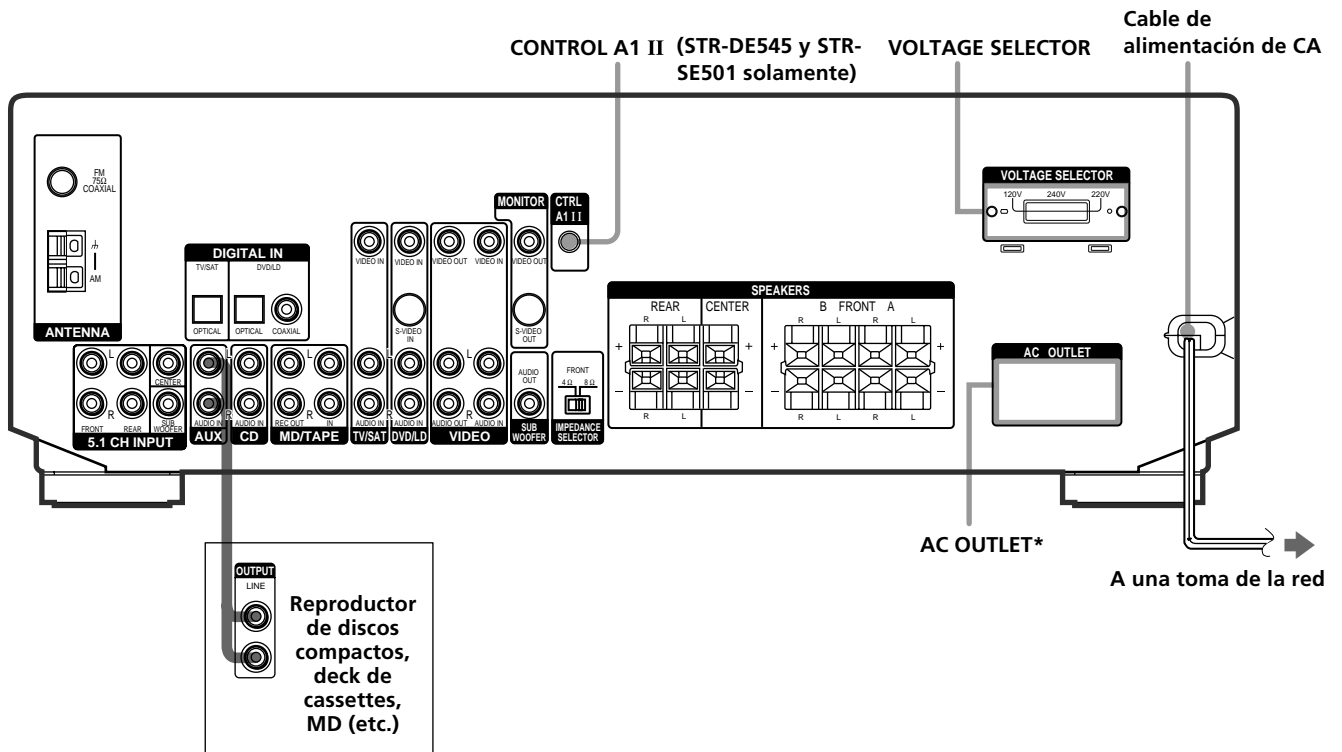

* La configuración, y la forma de tomacorrientes de CA del panel posterior varía de acuerdo con el modelo y el país de adquisición del modelo.

Conexión de CONTROL A1 II (STR-DE545 y STR-SE501 solamente)

- **Si posee un reproductor de discos compactos, un deck de cassetes, o un deck de minidisos Sony compatible con CONTROL A1 II**

Utilice un cable CONTROL A1 (no suministrado) para conectar la toma CONTROL A1 II del reproductor de discos compactos, el deck de cassetes, o el deck de minidisos a la toma CONTROL A1 II del receptor. Con respecto a los detalles, consulte "CONTROL-A1 II Control System" y el manual de instrucciones suministrado con su reproductor de discos compactos, deck de cassetes, o deck de minidisos.

Nota

Si ha realizado conexiones de CONTROL A1 II del receptor a un deck de minidisos que también esté conectado a un PC, no utilice el receptor mientras esté usando el software "Sony MD Editor". Esto podría causar un mal funcionamiento.

- **Si posee un cambiador de discos compactos Sony con selector COMMAND MODE**

Si el selector COMMAND MODE de su cambiador de discos compactos puede ajustarse a CD 1, CD 2, o CD 3, cerciórese de ajustarlo al modo de comando "CD 1", y conecte el cambiador a las tomas CD del receptor. Sin embargo, si posee un cambiador de discos compactos Sony con tomas VIDEO OUT, ajuste el modo de comando a "CD 2" y conecte el cambiador a las tomas VIDEO IN del receptor.

Conexión de AUX AUDIO IN

- **Si dispone de un componente de audio individual (excepto PHONO)**

Utilice los cables de audio para conectar las tomas LINE OUT del reproductor de CD, deck de cintas o deck de MD a la toma AUX AUDIO IN del receptor para poder escuchar las fuentes estéreo con sonido periférico.

Ajuste del selector de tensión (excepto los modelos para Singapur, Malasia, Canadá y Australia)

Compruebe si el selector de tensión del panel posterior del reproductor está ajustado a la tensión de la red local. Si no lo está, ajústelo correctamente utilizando un destornillador antes de conectar el cable de alimentación de CA en una toma de la red.

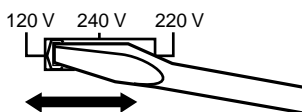

Conexión del cable de alimentación de CA

Antes de conectar el cable de alimentación de CA del receptor a un tomacorriente:

- Conecte el sistema de altavoces al receptor (consulte la página 13).

Conecte los cables de alimentación de CA de sus componentes de audio/vídeo a tomacorrientes.

STR-DE545 y STR-SE501 solamente

Si conecta otros componentes de audio/vídeo a los tomacorrientes AC OUTLETs del receptor, éste suministrará alimentación a los mismos, permitiéndole conectar y desconectar la alimentación de todo el sistema al conectar y desconectar la del receptor.

Precaución

Cerciórese de que el consumo total de los componentes conectados a los tomacorrientes AC OUTLETs del receptor no sobrepase el vataje indicado en el panel posterior. No conecte electrodomésticos de gran vataje, tales como planchas eléctricas, ventiladores, ni televisores a estos tomacorrientes. (STR-DE545 y STR-SE501 solamente)

Nota

Si desconecta el cable de alimentación de CA durante unas dos semanas, la memoria del receptor se borrará completamente, y se iniciará la demostración.

Conexión y configuración del sistema de altavoces

En este capítulo se describe cómo conectar su sistema de altavoces al receptor, cómo ubicar cada altavoz, y cómo configurar los altavoces para disfrutar de sonido perimétrico multicanal.

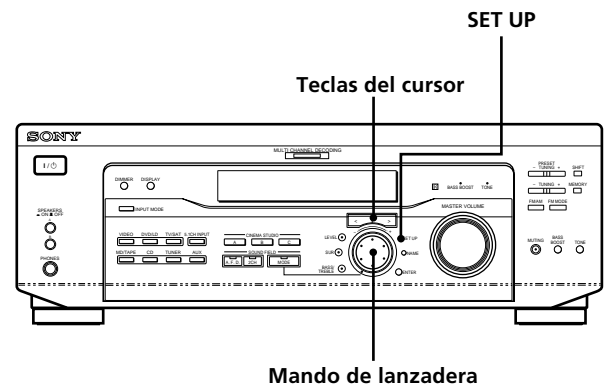

Descripción breve de las teclas y controles utilizados para configurar el sistema de altavoces

Tecla SET UP: Presiónela para entrar en el modo de configuración a fin de especificar los tipos de altavoces y las distancias.

Teclas del cursor (</>): Utilícelas para seleccionar parámetros después de haber presionado la tecla SET UP.

Mando de lanzadera: Utilícelo para introducir el valor de cada parámetro.

Conexión del sistema de altavoces

Cables requeridos

Cables para altavoces (no suministrados)

Un cable por cada altavoz, delanteros, traseros, y central.

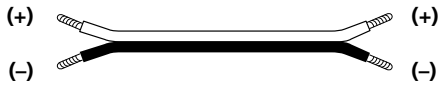

Cable de audio monoaural (no suministrado)

Uno para un altavoz de graves activo

Negra Negra

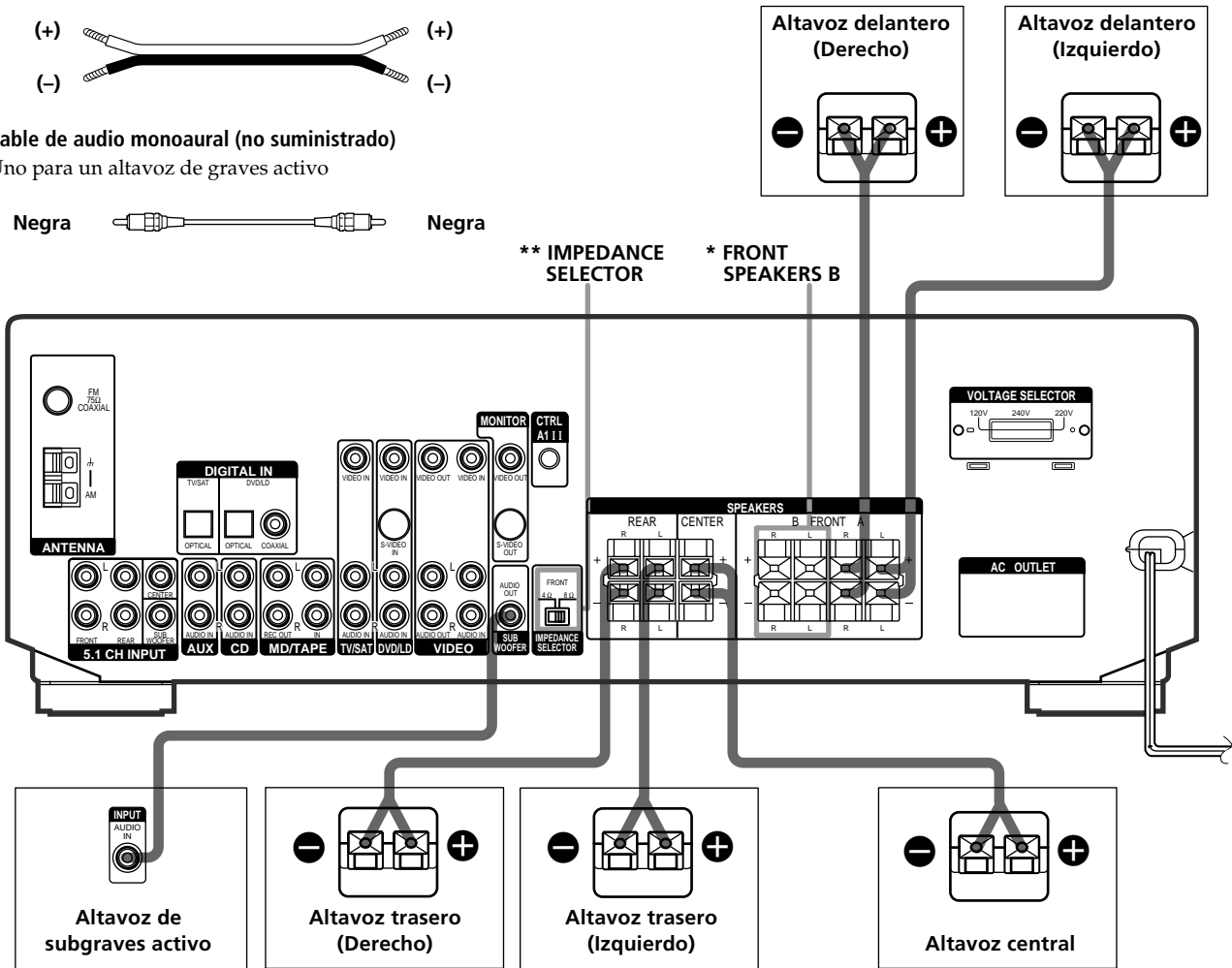

Terminales para conexión de los altavoces

Conecte	a
los altavoces delanteros (8 o 4** ohmios)	los terminales SPEAKERS FRONT A
*un par de altavoces delanteros adicional (8 o 4** ohmios)	los terminales SPEAKERS FRONT B
los altavoces traseros (8 ohmios)	los terminales SPEAKERS REAR
un altavoz central (8 ohmios)	los terminales SPEAKERS CENTER
un altavoz de subgraves activo	la toma SUB WOOFER AUDIO OUT

* STR-DE545 y STR-SE501 solamente.

** Consulte "Impedancia de los altavoces" de la página siguiente.

Notas sobre la conexión del sistema de altavoces

- Retuerza los extremos pelados, unos 10 mm, de los cables para los altavoces. Cerciérese de hacer coincidir cada conductor del cable con el terminal apropiado de cada componente: + a + y - a -. Si invirtiese los conductores, el sonido se distorsionaría y se produciría la carencia de graves.
- Si está utilizando altavoces delanteros con entrada máxima baja, ajuste cuidadosamente el volumen para evitar la salida excesiva de los altavoces.
- También es posible conectar un altavoz de microsátélite (como SA-VE230) al receptor. Un altavoz de microsátélite es un sistema de altavoces que consta de dos altavoces delanteros, dos traseros, un altavoz central y un altavoz potenciador de graves.

Conexión del sistema de altavoces

Para evitar cortocircuitar los altavoces

El cortocircuito de los altavoces puede dañar el receptor. Para evitar esto, cerciórese de tomar las precauciones siguientes cuando conecte los altavoces.

Cerciórese de que los extremos de los conductores de cada cable de altavoces no toquen los terminales de otro altavoz ni el extremo pelado de otro conductor de cable de altavoz.

Ejemplos de malas condiciones de cables de altavoces

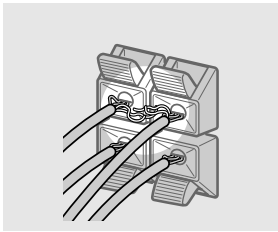

El conductor del cable de altavoz está tocando el terminal de otro altavoz.

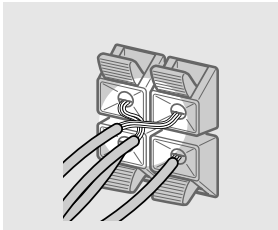

Los conductores pelados se están tocando entre sí debido a que les quitó demasiado aislante.

Después de haber conectado todos los componentes, altavoces, y cables de alimentación, dé salida a un tono de prueba para comprobar si todos los altavoces están correctamente conectados. Con respecto a los detalles sobre la salida del tono de prueba, consulte la página 19.

Si no oye sonido a través de un altavoz cuando esté dando salida a un tono de prueba, o sale un tono de prueba a través de un altavoz diferente al del nombre actualmente visualizado en el receptor, es posible que el altavoz esté cortocircuitado. Cuando suceda esto, vuelva a comprobar la conexión de los altavoces.

Para evitar dañar los altavoces

Asegúrese de disminuir el volumen antes de apagar el receptor. Al encender el receptor, el volumen se mantendrá en el nivel que existía al apagarlo.

Impedancia de los altavoces (STR-DE545 y STR-SE501 solamente)

Ajuste el selector IMPEDANCE SELECTOR de los altavoces delanteros tal como se indica en la siguiente tabla. Si no está seguro de la impedancia de los altavoces, consulte su manual de instrucciones. (Esta información está normalmente impresa en la etiqueta de la parte posterior de los altavoces.)

Si la impedancia nominal del altavoz es	Ajuste IMPEDANCE SELECTOR en
Entre 4 y 8 ohmios	4Ω
8 ohmios o superior	8Ω

Los altavoces conectados a los terminales REAR y CENTER SPEAKERS deben tener una impedancia nominal de 8 ohmios o superior (independientemente del ajuste del selector IMPEDANCE SELECTOR).

Nota

Si desea seleccionar ambos juegos de altavoces delanteros (A+B), cerciórese de conectar unos altavoces delanteros con una impedancia de 8 ohmios o más (consulte la página 23).

Realización de las operaciones de configuración inicial

Después de haber realizado las conexiones de los altavoces y de haber conectado por primera vez la alimentación, borre la memoria.

Después de esto, tendrá que ajustar los tamaños de los altavoces, su ubicación, y realizar otros ajustes iniciales del sistema.

Antes de conectar la alimentación del receptor

Cerciórese de que ha:

- Seleccionado los altavoces delanteros apropiados (consulte “[7] Selector de altavoces (SPEAKERS)” de la página 23). (STR-DE545 y STR-SE501 solamente)

Borrado de la memoria del receptor

Antes de utilizar el receptor por primera vez, o cuando desee borrar la memoria del mismo, realice lo siguiente.

Si aparece la demostración cuando conecte la alimentación, este procedimiento no será necesario.

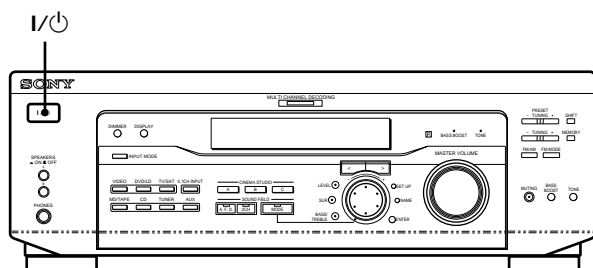

1 Desconecte la alimentación del receptor.

2 Mantenga presionada I/O durante cuatro segundos.

En el visualizador aparecerá la función actualmente seleccionada y después la demostración, y se repondrán o borrarán los elementos incluyendo los siguientes:

- Todas las emisoras memorizada se repondrán o borrarán.
- Todos los parámetros de campo acústico se repondrán a los ajustes de fábrica.
- Todos los nombres de indización (de las emisoras y fuentes de programas memorizadas) se borrarán.
- Todos los ajustes realizados con la tecla SET UP se repondrán a los valores de fábrica.
- El campo acústico memorizado para cada fuente de programa y para las emisoras memorizadas se borrará.

Configuración del receptor

Antes de utilizar el receptor por primera vez, utilice la tecla SET UP para configurar el receptor de acuerdo con su sistema.

Realice los ajustes siguientes. Con respecto a los detalles sobre cómo realizar cada ajuste, consulte la página entre paréntesis.

- Ajuste el tamaño de los altavoces (páginas 16).
- Ajuste la distancia hasta los altavoces (página 18).
- Seleccione la señal de vídeo 5.1 CH INPUT (página 44).

Configuración del sonido perimétrico multicanal

Para obtener el óptimo sonido perimétrico posible, todos los altavoces deberán estar a la misma distancia de la posición de escucha (A).

(Sin embargo, esta unidad le permitirá colocar el altavoz central hasta 1,5 metros más cerca (B) y los altavoces traseros hasta 4,5 metros más cerca (C) de la posición de escucha.

Los altavoces delanteros deberán colocarse de 1,0 a 12,0 metros de la posición de escucha (A).

Los altavoces traseros podrá colocarlos detrás o ambos lados de usted, dependiendo de la forma de su sala, etc.

Cuando haya colocado los altavoces traseros a su lado

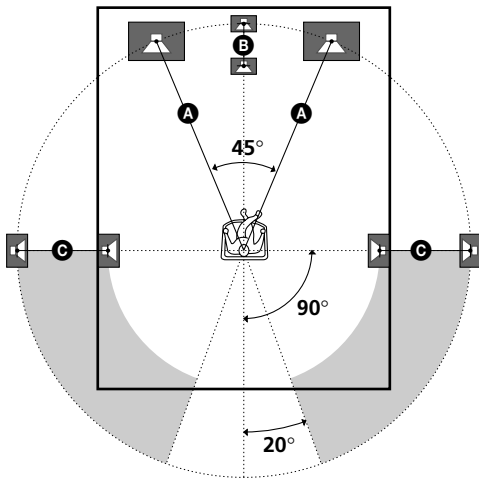

Cuando haya colocado los altavoces traseros detrás de usted

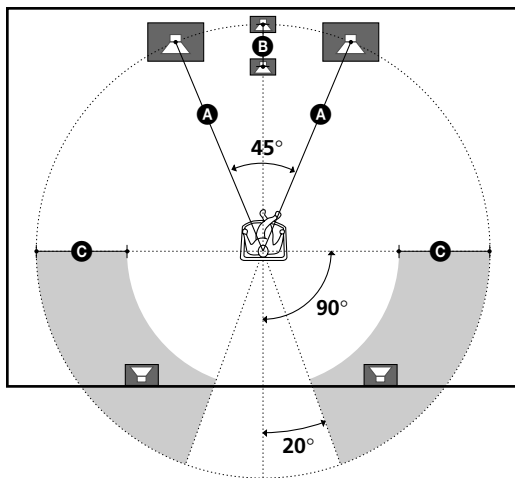

Nota

No coloque el altavoz central ni los altavoces traseros más alejados de la posición de escucha que los altavoces delanteros.

Especificación de los parámetros de altavoces

- 1 Presione I/⏻ para conectar la alimentación del receptor.
- 2 Presione SET UP.
- 3 Presione las teclas del cursor (< o >) para seleccionar el parámetro que desee ajustar.
- 4 Gire el mando lanzadera para seleccionar el ajuste que desee.
El ajuste se almacena de forma automática.
- 5 Repita los pasos 3 y 4 hasta haber ajustado todos los parámetros siguientes.

💡 Altavoz normal y altavoz de microsátélite

Elija NORM. SP si va a utilizar altavoces normales o MICRO SP para emplear altavoces de microsátélite. Si elige NORM. SP, podrá ajustar el tamaño de los altavoces y la selección del altavoz potenciador de graves tal como se describe a continuación. Sin embargo, si elige MICRO SP, el tamaño de los altavoces y la selección del altavoz potenciador de graves se ha configurado de la siguiente forma:

Altavoces	Ajustes
Delantero	SMALL (Pequeño)
Central	SMALL (Pequeño)
Trasero	SMALL (Pequeño)
Altavoz de graves	YES (Sí)

No es posible modificar la configuración si elige MICRO SP.

Para el STR-SE501, la selección de altavoz potenciador de graves y tamaño de los altavoces se ha preajustado en MICRO SP en función del sistema de altavoces suministrado. Si cambia el sistema de altavoces, elija NORM. SP para ajustar la selección de altavoz potenciador de graves y tamaño de los altavoces.

■ Tamaño de los altavoces delanteros (L R)

Ajuste inicial: LARGE (STR-DE545/DE445)
SMALL (STR-SE501)

- Si ha conectado altavoces grandes que reproduzcan efectivamente las frecuencias bajas, seleccione "LARGE". Normalmente seleccione "LARGE".
- Si el sonido se oye distorsionado, o si nota la carencia de efecto perimétrico cuando utilice sonido perimétrico multicanal, seleccione "SMALL" para activar el circuito de redirección de graves y dar salida a las frecuencias bajas del canal delantero a través del altavoz de subgraves.
- Cuando ajuste los altavoces delanteros a "SMALL", el altavoz central y los altavoces traseros se ajustarán automáticamente también a "SMALL" (a menos que los haya ajustado antes a "NO").

■ Tamaño del altavoz central (C)

Ajuste inicial: LARGE (STR-DE545/DE445)
SMALL (STR-SE501)

- Si ha conectado un altavoz grande que reproduzca efectivamente las frecuencias bajas, seleccione "LARGE". Normalmente seleccione "LARGE". Sin embargo, si ha ajustado los altavoces delanteros a "SMALL", no podrá ajustar el altavoz central a "LARGE".
- Si el sonido se oye distorsionado, o si nota la carencia de efecto perimétrico cuando utilice sonido perimétrico multicanal, seleccione "SMALL" para activar el circuito de redirección de graves y dar salida a las frecuencias bajas del canal central a través de los altavoces delanteros (si ha ajustado a "LARGE") o a través del altavoz de subgraves.^{*1}
- Cuando no haya conectado un altavoz central, seleccione "NO".
El sonido del canal central saldrá a través de los altavoces delanteros.^{*2}

■ Tamaño de los altavoces traseros (LS RS)

Ajuste inicial: LARGE (STR-DE545/DE445)
SMALL (STR-SE501)

- Si ha conectado altavoces grandes que reproduzcan efectivamente las frecuencias bajas, seleccione "LARGE". Normalmente seleccione "LARGE". Sin embargo, si los altavoces delanteros están ajustados a "SMALL", no podrá ajustar los altavoces traseros a "LARGE".
- Si el sonido se oye distorsionado, o si nota la carencia de efecto perimétrico cuando utilice sonido perimétrico multicanal, seleccione "SMALL" para activar el circuito de redirección de graves y dar salida a las frecuencias bajas del canal trasero a través del altavoz de subgraves u otros altavoces grandes ("LARGE").
- Cuando no haya conectado altavoces traseros, seleccione "NO".^{*3}

☛ *1-3 corresponden a los modos Dolby Pro Logic siguientes

^{*1} NORMAL

^{*2} PHANTOM

^{*3} 3 STEREO

☛ Acerca de los tamaños de los altavoces (LARGE y SMALL)

Internamente, los ajustes LARGE y SMALL para cada altavoz determinan si el procesador de sonido interno cortará o no la señal de graves de tal canal. Cuando se corten los graves de un canal, el circuito de redirección de los graves transmitirá las frecuencias bajas correspondientes al altavoz de subgraves o a otro altavoz grande ("LARGE").

Sin embargo, como los sonidos de graves poseen cierto grado de direccionalidad, lo mejor es no cortarlos, a ser posible. Por lo tanto, aunque utilice altavoces pequeños, podrá ajustarlos a "LARGE" si desea dar salida a las frecuencias bajas a través de los mismos. Por otra parte, si está utilizando altavoces grandes, pero prefiere no dar salida a las frecuencias bajas a través de los mismos, ajuste a "SMALL".

Si el nivel global del sonido es inferior al deseado, ajuste todos los altavoces a "LARGE". Si no hay suficientes graves, podrá utilizar los graves/agudos para potenciar los niveles de graves. Para ajustar los graves/agudos, consulte la página 35.

■ Ubicación de los altavoces traseros (REAR PL.)*

Ajuste inicial: BEHIND

Este parámetro le permitirá especificar la ubicación de sus altavoces traseros para poder utilizar adecuadamente los modos perimétricos de Digital Cinema Sound en el género VIRTUAL. Consulte la ilustración siguiente.

- Seleccione "SIDE" si la ubicación de sus altavoces traseros corresponde a la sección A.
- Seleccione "BEHIND" si la ubicación de sus altavoces traseros corresponde a la sección B.

Este ajuste solamente afectará a los modos perimétricos de los campos acústicos "VIRTUAL".

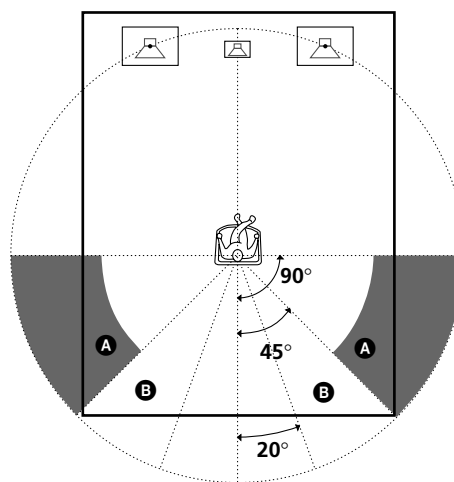

* Estos parámetros solamente estarán disponibles cuando el "Tamaño de los altavoces traseros (REAR)" esté ajustado a "NO".

Configuración del sonido perimétrico multicanal

■ Altura de los altavoces traseros (REAR HGT.)*

Ajuste inicial: LOW

Este parámetro le permitirá especificar la altura de sus altavoces traseros para poder utilizar adecuadamente los modos perimétricos de Digital Cinema Sound en el género VIRTUAL. Consulte la ilustración siguiente.

- Seleccione "LOW" si la ubicación de sus altavoces traseros corresponde a la sección **A**.
- Seleccione "HIGH" si la ubicación de sus altavoces traseros corresponde a la sección **B**.

Este ajuste solamente afectará a los modos perimétricos de los campos acústicos "VIRTUAL".

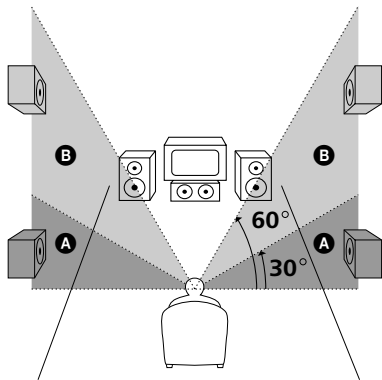

- Estos parámetros solamente estarán disponibles cuando el "Tamaño de los altavoces traseros (REAR)" esté ajustado a "NO".

💡 Acerca de la ubicación de los altavoces traseros (SIDE, y BEHIND)

Este ajuste ha sido diseñado específicamente para poder utilizar adecuadamente los modos perimétricos de Digital Cinema Sound en el género VIRTUAL.

Con los modos de Digital Cinema Sound, la ubicación de los altavoces no es tan crítica como en otros modos. Todos los modos del género VIRTUAL fueron diseñados con las premisas de que los altavoces traseros se coloquen detrás de la posición de escucha, pero la presentación permanecerá bastante consistente incluso aunque tales altavoces se coloquen con un ángulo bastante amplio. Sin embargo, si los altavoces están apuntando hacia el oyente desde la posición inmediatamente izquierda y derecha de la de escucha, los modos VIRTUAL no serán afectivos a menos que el parámetro de ubicación de los altavoces traseros esté ajustado a "SIDE". Sin embargo, cada entorno de escucha posee muchas variables, como reflexiones en las paredes, y usted puede obtener mejores resultados utilizando "BEHIND" si sus altavoces están ubicados altos sobre la posición de escucha, incluso aunque se encuentren inmediatamente a la izquierda y a la derecha. Por lo tanto, aunque esto puede resultar en un ajuste contrario al de la explicación de "Ubicación de los altavoces traseros", le recomendamos que reproduzca software codificado con sonido perimétrico multicanal y escuche el efecto que tiene cada ajuste en su propio entorno de escucha. Elija el ajuste que ofrezca la mejor sensación de espaciosidad y que brinde el mejor espacio cohesivo entre el sonido perimétrico procedente de los altavoces perimétricos y el sonido procedente de los altavoces delanteros. Si no está seguro de qué sonido es el mejor, seleccione "BEHIND" y después utilice el parámetro de distancia de los altavoces y los ajustes de nivel de los mismos para obtener el equilibrio apropiado.

■ Selección del altavoz de subgraves (SUB WOOFER)

Ajuste inicial: YES

- Si ha conectado un altavoz de subgraves, seleccione "YES".
- Si no ha conectado un altavoz de subgraves, seleccione "NO". Esto activará el circuito de redirección de graves y dará salida a las señales LFE a través de otros altavoces.
- Para sacar el máximo partido del circuito de redirección de graves del sistema Dolby Digital (AC-3), le recomendamos que ajuste la frecuencia de corte del altavoz de subgraves al valor más alto posible.

■ Distancia de los altavoces delanteros (FRONT)

Ajuste inicial: 5,0 metros

Ajuste la distancia desde su posición de escucha a un altavoz delantero (izquierdo o derecho) (**A** de la página 16).

- La distancia de un altavoz delantero podrá ajustarse en pasos de 0,1 metros de 1,0 a 12,0 metros,
- Si ambos altavoces no están situados a igual distancia de la posición de escucha, ajuste la distancia al altavoz más cercano.

■ Distancia del altavoz central (CENTER)

Ajuste inicial: 5,0 metros

Ajuste la distancia desde su posición de escucha al altavoz central.

- La distancia del altavoz central podrá ajustarse en pasos de 0,1 metros de una distancia igual a la de los altavoces delanteros (**A** de la página 16) hasta 1,5 metros más cerca de su posición de escucha (**B** de la página 16).
- No coloque el altavoz central más alejado de su posición de escucha que los altavoces delanteros.

■ Distancia de los altavoces traseros (REAR)

Ajuste inicial: 3,0 metros

Ajuste la distancia desde su posición de escucha a un altavoz trasero (izquierdo o derecho).

- La distancia de un altavoz trasero podrá ajustarse en pasos de 0,1 metros de una distancia igual a la de los altavoces delanteros (**A** de la página 16) hasta 4,5 metros, más cerca de su posición de escucha (**C** de la página 16).
- No coloque los altavoces traseros más alejados de su posición de escucha que los altavoces delanteros.
- Si ambos altavoces no están situados a igual distancia de la posición de escucha, ajuste la distancia al altavoz más cercano.

Acerca de las distancias de los altavoces

Esta unidad le permitirá introducir la ubicación de los altavoces en términos de distancia. Sin embargo, no será posible ajustar el altavoz central más lejos que los altavoces delanteros. Además, el altavoz central no podrá estar 1,5 metros más cerca que los altavoces delanteros.

De forma similar, los altavoces traseros no podrán colocarse más alejados de la posición de escucha que los altavoces delanteros.

Tampoco podrán estar a menos de 4,5 metros de distancia.

Esto se debe a que la ubicación incorrecta de los altavoces impide el disfrute de sonido perimétrico.

Tenga en cuenta que el ajuste de la ubicación de los altavoces a un valor más cercano que el de emplazamiento real de los mismos causará un retardo en la salida de sonido de tales altavoces. En otras palabras, los altavoces sonarán como si se encontrasen más alejados.

Por ejemplo, el ajuste de la distancia del altavoz central a 1~2 metros más cerca que la de su ubicación real creará una sensación bastante realista de encontrarse "dentro" de la pantalla. Si no puede obtener un efecto perimétrico satisfactorio debido a que los altavoces traseros se encuentren demasiado cerca, el ajuste de los altavoces a una distancia más cercana (corta) que la real creará un entorno acústico más grande. (1 pie corresponde a una diferencia de 1 ms.)

El ajuste de estos parámetros escuchando el sonido suele resultar en un sonido perimétrico mejor. ¡Pruebe!

Ajuste del volumen de los altavoces

Utilice el mando a distancia sentado en su posición de escucha para ajustar el volumen de cada altavoz.

Nota

Esta unidad incorpora un nuevo tono de prueba con una frecuencia centrada en 800 Hz para facilitar el ajuste del volumen de los altavoces.

1 Presione I/⏻ para conectar la alimentación del receptor.

2 Presione TEST TONE del mando a distancia suministrado.

Usted oírá el tono de prueba a través de cada altavoz en secuencia.

3 Ajuste el nivel del volumen de forma que el tono de prueba de cada altavoz suene igual desde su posición principal de escucha.

- Para ajustar el equilibrio entre los altavoces delanteros derecho e izquierdo, utilice el parámetro de equilibrio delantero del menú LEVEL (consulte la página 34).
- Para ajustar el equilibrio entre los altavoces traseros derecho e izquierdo, utilice el parámetro de equilibrio trasero del menú LEVEL (consulte la página 34).
- Para ajustar el nivel de volumen del altavoz central, presione MENU </> para seleccionar el parámetro central.
Utilice +/- en el mando a distancia para ajustar el nivel.
- Para ajustar el nivel de volumen del altavoz trasero, presione MENU </> para seleccionar el parámetro trasero.
Utilice +/- en el mando a distancia para ajustar el nivel.

4 Para desactivar el tono de prueba, vuelva a presionar TEST TONE del mando a distancia.

Nota

El tono de prueba no saldrá cuando el receptor esté ajustado a 5.1CH INPUT.

 **Usted podrá ajustar el nivel del volumen de todos los altavoces a la vez**

Gire MASTER VOLUME de la unidad principal, o presione MASTER VOL +/- del mando a distancia.

Configuración del sonido perimétrico multicanal

Notas

- El equilibrio entre los altavoces delanteros, traseros, y el nivel de los mismos se mostrará en el visualizador durante el ajuste.
- Aunque estos ajustes también podrán realizarse a través del panel delantero utilizando el menú LEVEL (cuando esté saliendo el tono de prueba, el receptor cambiará automáticamente al menú LEVEL), le recomendamos que siga el procedimiento descrito anteriormente en esta sección y que ajuste los niveles de los altavoces desde su posición de escucha utilizando el mando a distancia.

Cuando ajuste el nivel de cada altavoz

Supongamos que ha hecho coincidir los niveles de sonido de todos los altavoces utilizando el tono de prueba. Aunque esto es la base para obtener sonido perimétrico de gran calidad, puede ser necesario realizar más ajustes escuchando la reproducción real de software. Esto es porque la mayoría del software contiene canales central y traseros grabados a niveles ligeramente inferiores que los de los dos canales frontales. Cuando reproduzca software grabado con sonido perimétrico multicanal, notará que al aumentar los niveles de los altavoces central y traseros se producirá una mezcla mejor entre los altavoces delanteros y central, y una mayor cohesión entre los altavoces delanteros y traseros. Aumentando el nivel del altavoz central aproximadamente 1 dB, y el de los altavoces traseros unos 1~2 dB, es posible que se obtengan mejores resultados. En otras palabras, para crear un entorno acústico más coherente con diálogo equilibrado, le recomendamos que realice algunos ajustes mientras reproduzca software. Los cambios de solamente 1 dB pueden ejercer una enorme diferencia en el carácter del entorno acústico.

Antes de utilizar su receptor

Antes de conectar la alimentación del receptor

Cercióree de que ha:

- Seleccionado los altavoces delanteros apropiados (consulte “[7] Selector de altavoces (SPEAKERS)” de la página 23). (STR-DE545 y STR-SE501 solamente)

Comprobación de las conexiones

Después de haber conectado todos sus componentes al receptor, realice lo siguiente para verificar si las conexiones están correctamente realizadas.

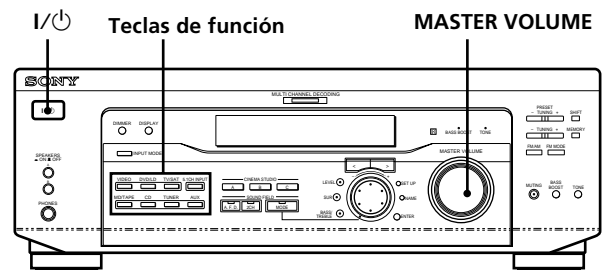

- 1 Presione I/Power para conectar la alimentación del receptor.**
- 2 Presione una tecla de función para seleccionar el componente (fuente de programas) que haya conectado (p. ej., reproductor de discos compactos o deck de cassettes).**
- 3 Conecte la alimentación del componente y póngalo en reproducción.**
- 4 Gire MASTER VOLUME para aumentar el volumen.**

Si no obtiene sonido normal después de haber realizado este procedimiento, busque la razón en la lista de comprobaciones de la página siguiente y tome las medidas apropiadas para solucionar el problema.

Si no hay sonido independientemente del componente conectado.

- ➔ Compruebe si está conectada la alimentación del receptor y de todos los componentes.
- ➔ Compruebe que el nivel de volumen mostrado en el visor no está ajustado en VOL MIN girando MASTER VOLUME.
- ➔ Compruebe que el selector SPEAKERS no esté ajustado a OFF ni en una posición para altavoces delanteros que no estén conectados al receptor (consulte "[7] Selector de altavoces (SPEAKERS)" de la página 23). (STR-DE545 y STR-SE501 solamente)
- ➔ Compruebe si todos los altavoces están correctamente conectados.
- ➔ Presione el botón MUTING para desactivar el indicador.

No ha sonido a través de un componente específico.

- ➔ Compruebe que el componente está correctamente conectado a las tomas de entrada de audio para ese componente.
- ➔ Compruebe si las clavijas de los cables utilizados para los componentes están firmemente insertadas en las tomas, tanto del receptor como de dichos componentes.

No hay sonido a través de uno de los altavoces delanteros.

- ➔ Conecte un par de auriculares a la toma PHONES y ponga el selector SPEAKERS en OFF para comprobar si sale sonido a través de dichos auriculares (consulte "[7] Selector de altavoces (SPEAKERS) y "Toma para auriculares (PHONES)" de la página 23).
Si solamente sale un canal a través de los auriculares, es posible que el componente no esté correctamente conectado al receptor. Compruebe si las clavijas de todos los cables están completamente insertadas en las tomas, tanto del receptor como de los componentes.
Si a través de los auriculares salen ambos canales, es posible que los altavoces delanteros no estén conectados correctamente al receptor. Compruebe la conexión del altavoz delantero que no emita sonido.

Si se encuentra con algún problema que no se haya indicado hasta aquí, consulte "Solución de problemas" de la página 45.

Ubicación de partes y operaciones básicas

En este capítulo se ofrece información sobre la ubicación y las funciones de las teclas y controles del panel frontal. También se explican las operaciones básicas.

Descripción de las partes del panel frontal

1 Interruptor de alimentación (I/⏻)

Presiónelo para conectar y desconectar la alimentación del receptor.

2 Teclas de función

Presione una de estas teclas para seleccionar el componente que desee utilizar.

Para seleccionar	gire para que se encienda
una videograbadora	VIDEO
un sintonizador de TV o de satélite	TV/SAT
un reproductor de DVD o LD	DVD/LD
un deck de minidiscos o de cassettes	MD/TAPE
un reproductor de discos compactos	CD
el sintonizador incorporado	TUNER
un componente de audio	AUX

Después de haber seleccionado un componente, conecte su alimentación y ponga en reproducción la fuente de programas.

- Después de haber seleccionado una videograbadora, un reproductor de videodiscos digitales, o un reproductor de discos láser, conecte la alimentación del televisor y ajuste la entrada de vídeo del mismo de acuerdo con el componente seleccionado.

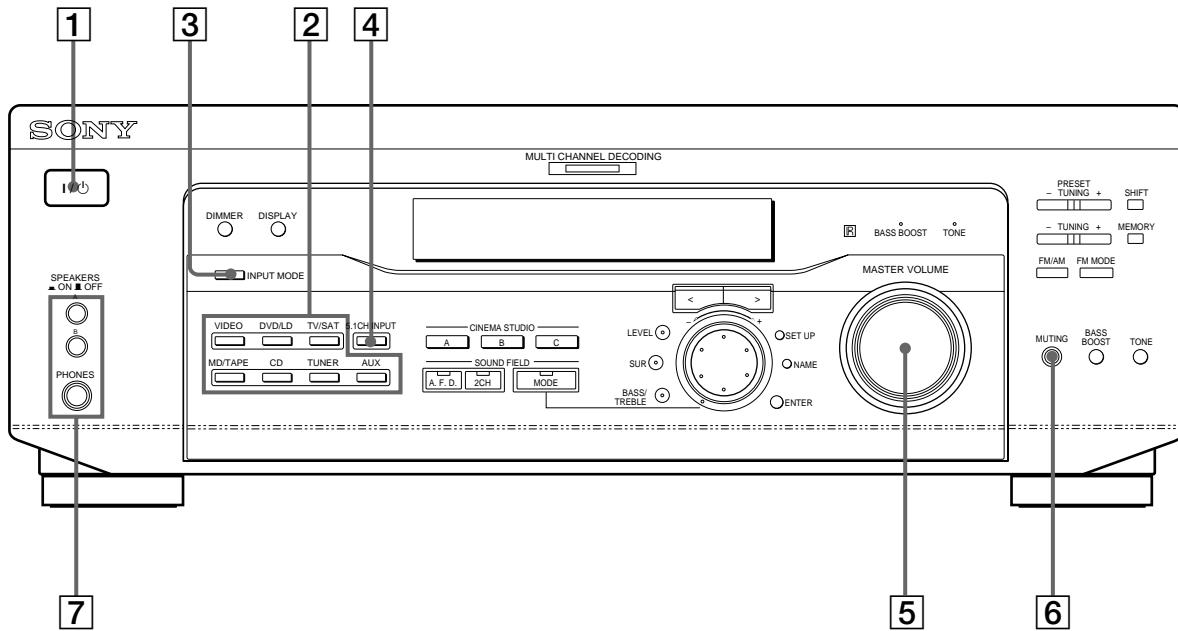

3 Tecla de modo de entrada (INPUT MODE)

Presiónela para seleccionar el modo de entrada para sus componentes digitales (DVD/LD y TV/SAT). Cada vez que presione la tecla, el modo de entrada del componente actualmente seleccionado cambiará.

Seleccione	para
AUTO	dar prioridad a las señales de audio digitales cuando haya realizado conexiones digitales y analógicas. Si no hay señales digitales, se seleccionarán las analógicas
DIGITAL (OPTICAL)	especificar la entrada de señales de audio digitales a través de la toma de entrada DIGITAL OPTICAL
DIGITAL (COAXIAL)	especificar la entrada de señales de audio digitales a través de las tomas DIGITAL COAXIAL (DVD/LD solamente)
ANALOG	especificar la entrada de señales de audio analógicas a través de las tomas AUDIO IN (L y R)

4 Tecla de entrada 5.1 canales (5.1CH INPUT)

Presiónela para disfrutar de una fuente de audio conectada a las tomas 5.1CH INPUT con la parte de vídeo del componente seleccionado.

- Cuando haya seleccionado 5.1CH INPUT, el tone, el reforzador de graves, y los efectos de campo acústico no funcionarán.
- Para cambiar la entrada de vídeo visualizada cuando haya seleccionado 5.1CH INPUT, presione SET UP (22) y después presione repetidamente las teclas del cursor (20) para seleccionar "5.1 V. IN" (con respecto a los detalles, consulte la página 44).

5 Control de volumen principal (MASTER VOLUME)

Después de haber conectado la alimentación del componente seleccionado, gire este control para ajustar el volumen.

6 Tecla de silenciamiento (MUTING)

Presiónela para silenciar el sonido. El indicador se ilumina cuando se cancela el sonido.

7 Selector de altavoces (SPEAKERS) (STR-DE545 y STR-SE501 solamente)

Presione la tecla en función de los altavoces delanteros que desee activar.

Presione	para seleccionar
A	los altavoces conectados a los terminales FRONT SPEAKERS A
B	los altavoces conectados a los terminales FRONT SPEAKERS B
A+B*	los altavoces conectados a los terminales FRONT SPEAKERS A y B (conexión en paralelo)

* Si desea seleccionar ambos juegos de altavoces delanteros (A+B), cerciórese de conectar unos altavoces delanteros con una impedancia de 8 ohmios o más.

STR-DE445 solamente

Pulse el botón SPEAKERS para ajustarlo en ON.

Toma para auriculares (PHONES)

Conéctele unos auriculares.

- Para utilizar los auriculares, presione la tecla SPEAKERS hasta la posición OFF con el fin de enviar el sonido a dichos auriculares.
- Al escuchar con auriculares, ajuste el campo de sonido en 2CH para obtener el sonido de baja frecuencia correcto.

Descripción de las partes del panel frontal

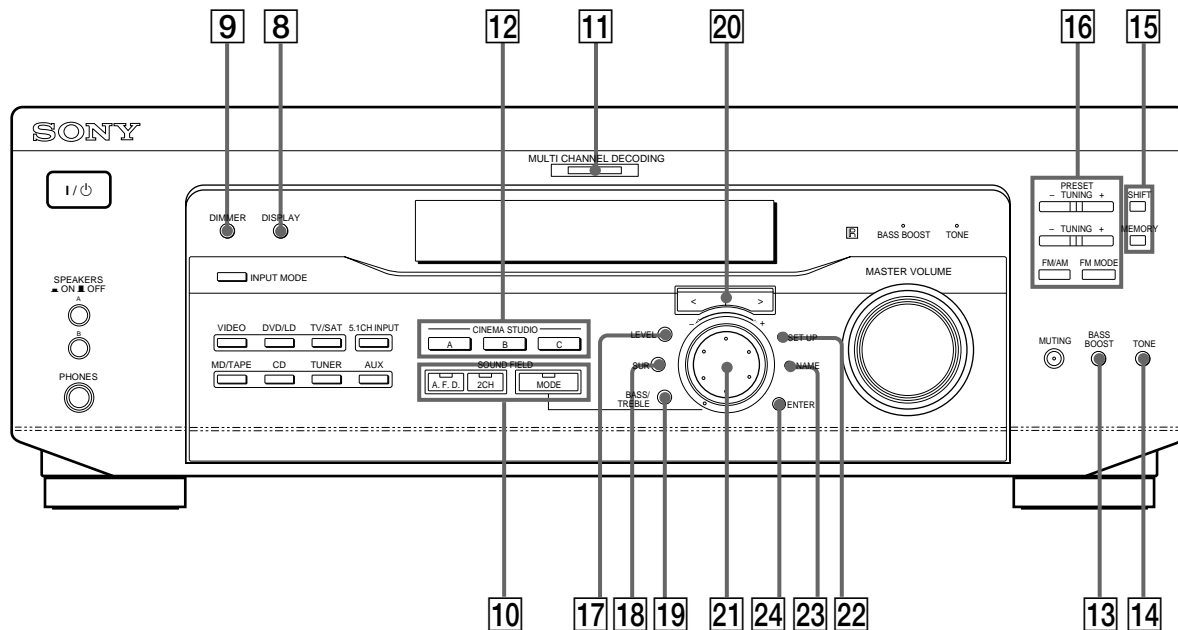

Ubicación de partes y operaciones básicas

8 Tecla de visualización (DISPLAY)

Presiónela repetidamente para cambiar la información del visualizador de la forma siguiente:

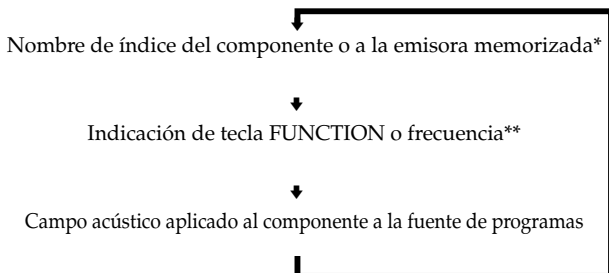

* El nombre de índice aparecerá solamente cuando haya asignado uno al componente o a la emisora memorizada (consulte la página 42). El nombre de índice no aparecerá cuando haya introducido solamente espacios, o sea el mismo que el de una tecla de función.

** La frecuencia sólo aparece cuando se ha seleccionado el sintonizador.

9 Tecla de regulación de brillo (DIMMER)

Presiónela repetidamente para ajustar el brillo del visualizador.

10 Para disfrutar de sonido perimétrico, utilice las teclas SOUND FIELD. Con respecto a los detalles, consulte "Disfrute de sonido perimétrico", que se explica a partir de la página 27.

Tecla/indicador de decodificación automática de formato (A.F.D.)

Presiónela para ajustar el receptor a fin de que detecte automáticamente el tipo de señal de audio que esté introduciéndose y para que realice la decodificación apropiada (si es necesario).

Tecla/indicador de 2 canales (2 CH)

Presiónela para dar salida al sonido a través de los altavoces delanteros (izquierdo y derecho).

Tecla/indicador de modo (MODE)

Presiónela para activar el modo de selección de campo acústico (página 28).

11 Indicador de codificación multicanal (MULTI CHANNEL DECODING)

Este indicador se encenderá cuando la unidad esté decodificando señales grabadas en formato multicanal.

- 12** Utilice los botones CINEMA STUDIO para disfrutar de los efectos acústicos de CINEMA STUDIO.

Teclas A/B/C

Presiónelos para activar el campo de sonido CINEMA STUDIO A, B o C (página 29).

- 13 Tecla de refuerzo de graves (BASS BOOST)**
Presiónela para aumentar los graves de los altavoces delanteros. Cuando active esta función se encenderá el indicador BASS BOOST.

- 14 Tecla del tono (TONE)**
Presiónelo para activar o desactivar el efecto de tono. El indicador TONE se ilumina cuando el tono se encuentra activado. Al ajustar el tono con los parámetros BASS/TREBLE (página 35), los ajustes se almacenan de forma automática y pueden reproducirse siempre que se active el tono.

🔊 Cuando desee escuchar una fuente analógica sin proceso digital

Para poner en derivación los circuitos de campo acústico, tono y reforzador de graves, realice lo siguiente.

- 1 Presione 2CH.
- 2 Presione BASS BOOST para hacer que se apague el indicador BASS BOOST.
- 3 Presione TONE para hacer que se apague el indicador TONE.

El resultado será un sonido muy fiel al de la fuente de programas.

- 15** Las teclas siguientes se utilizan para controlar el sintonizador incorporado. Con respecto a los detalles, consulte “Recepción de programas de radiodifusión” que se explica a partir de la página 37.

Tecla de desplazamiento (SHIFT)

Selecciona una página de memoria para emisoras memorizadas.

Tecla de memorización (MEMORY)

Presiónela para memorizar una emisora.

- 16** Las teclas siguientes se utilizan para controlar el sintonizador incorporado. Con respecto a los detalles, consulte “Recepción de programas de radiodifusión” que se explica a partir de la página 37.

Teclas de sintonización de emisoras memorizadas (PRESET TUNING) +/-

Exploran todas las emisoras de radio disponibles.

Teclas de sintonía memorizada (TUNING +/-)

Exploran todas las emisoras de radiodifusión memorizadas.

Tecla de FM/AM (FM/AM)

Selecciona la banda de FM o de AM.

Tecla de modo de FM (FM MODE)

Si en el visualizador está parpadeando “STEREO” y la recepción de FM estéreo es deficiente, presione esta tecla. Usted no obtendrá efecto estéreo, pero el sonido mejorará.

- 17 Tecla de nivel (LEVEL)**

Presiónela para activar los parámetros de nivel de los altavoces (página 34). El indicador de la tecla se encenderá y usted podrá ajustar los diversos parámetros de nivel de los altavoces (equilibrio entre los altavoces delanteros, traseros, etc.). Vuelva a presionarla para hacer que se apague el indicador.

- 18 Tecla de sonido perimétrico (SUR)**

Presiónela para activar los parámetros de sonido perimétrico (página 33). El indicador de la tecla se encenderá y usted podrá ajustar los diversos parámetros de sonido perimétrico (nivel de efecto, tipo de paredes, etc.). Vuelva a presionarla para hacer que se apague el indicador.

- 19 Tecla de graves/agudos (BASS/TREBLE)**

Púlselo para ajustar el tono (página 35).

- 20 Teclas del cursor (</>)**

Púlselo para seleccionar distintos parámetros de nivel de altavoz, sonido perimétrico y de graves/agudos (etc.).

Descripción de las partes del panel frontal

21 Mando de lanzadera

Gírelo para ajustar el nivel seleccionado de altavoz, sonido perimétrico y de graves/agudos (etc.).

22 Tecla de configuración (SET UP)

Presiónela para activar el modo de configuración, y después utilice las teclas del cursor (20) para seleccionar cualquiera de las indicaciones siguientes. Usted podrá realizar varios ajustes utilizando el mando de lanzadera (21).

Cuando seleccione	Usted podrá
Tipo de altavoces	Especifique el tipo de altavoces. (página 16)
Speaker setup (Configuración de los altavoces)	especificar los tamaños de los altavoces delanteros, central, y traseros, la ubicación de los altavoces traseros, y su está utilizando o no un altavoz de subgraves. (página 16)
Speaker Distance (Distancia de los altavoces)	especificar las distancias de los altavoces delanteros, central, y traseros. (página 18)
5.1CH video input (Entrada de vídeo de 5.1 canales)	especificar la entrada de vídeo que desee utilizar con la señales de audio procedentes de las tomas 5.1CH INPUT. (página 44)

23 Tecla de nombre (NAME)

Presiónela para activar la función de denominación e introducir nombres para las emisoras memorizadas y las fuentes de programas (página 42).

24 Tecla de introducción (ENTER)

Presiónela para introducir caracteres individuales para las emisoras memorizadas y las fuentes de programas.

Disfrute de sonido perimétrico

En este capítulo se describe cómo configurar su receptor para disfrutar de sonido perimétrico.

Usted podrá disfrutar de sonido perimétrico multicanal cuando reproduzca software codificado con Dolby Digital o DTS.

Usted podrá aprovechar las ventajas del sonido perimétrico seleccionando simplemente uno de los modos de sonido programados en el receptor. Estos modos le ofrecerán en su hogar el sonido excitante y potente de una sala de cine y de una sala de conciertos. Usted también podrá personalizar los modos de sonido para obtener el sonido deseado cambiando varios parámetros de sonido perimétrico.

El receptor contiene gran variedad de modos de sonido diferentes.

Los modos de sonido de cine han sido diseñados para utilizarse cuando se reproduzca software de películas (videodiscos digitales, láser, etc.) codificado con sonido perimétrico multicanal o Dolby Pro Logic.

Además de decodificar el sonido perimétrico, algunos de estos modelos proporcionan efectos de sonido que normalmente se encuentran en salas de cine.

Los modos de sonido virtual contienen aplicaciones convincentes de la tecnología de proceso de señales digitales Digital Cinema Sound Sony. Estos modos desplazan el sonido fuera de las ubicaciones reales de los altavoces para simular la presencia de varios altavoces “virtuales”.

Los modos de sonido de música, etc., han sido diseñados para utilizarse con fuentes de audio y programas de teledifusión estándar. Estos modos añaden reverberación a la señal fuente para hacer que usted se sienta como si estuviera en una sala de conciertos, en un estadio, etc.

Utilice estos modos de sonido con fuentes de dos canales, como discos compactos y transmisiones estéreo de programas deportivos o conciertos musicales.

Para más información sobre estos modos de sonido, consulte las páginas 29 - 30.

A.F.D. (Decodificación automática de formato)

Modo de sonido con “decodificación automática de formato” que presenta el sonido exactamente como fue codificado. Sin añadir reverberación alguna (etc.).

Para disfrutar plenamente de sonido perimétrico, usted tendrá que registrar el número y la ubicación de sus altavoces. Antes de tratar de disfrutar de sonido de efecto perimétrico, consulte “Configuración del sonido perimétrico multicanal” que se explica a partir de la página 16.

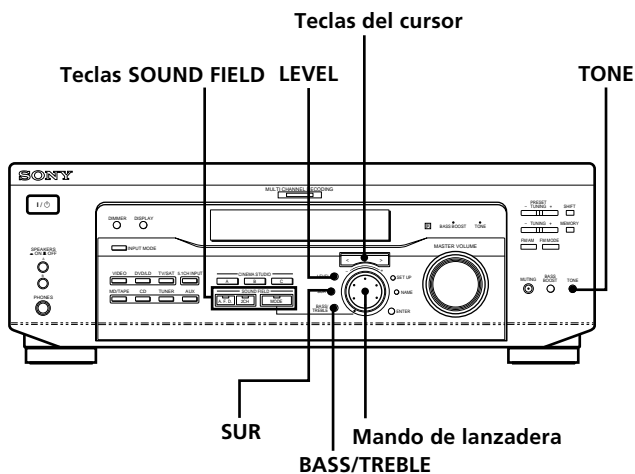

Descripción breve de las teclas utilizadas para disfrutar de sonido perimétrico

Tecla de nivel (LEVEL): Presiónelo para personalizar los parámetros de nivel.

Tecla de sonido perimétrico (SUR): Presiónelo para personalizar los parámetros de sonido perimétrico del campo de sonido actual.

Tecla de graves/agudos (BASS/TREBLE): Púlselo para ajustar el tono.

Teclas del cursor (</>): Utilícelas para seleccionar parámetros después de haber presionado las teclas LEVEL, SUR, BASS/TREBLE o SET UP.

Mando de lanzadera: Utilícelo para ajustar parámetros y seleccionar campos acústicos, etc.

Teclas de campos acústicos (SOUND FIELD):

Tecla de decodificación automática de formato (A.F.D.): Presiónela para ajustar el receptor a fin de que detecte automáticamente el tipo de señal de audio que esté entrando y realice la decodificación apropiada (si es necesario).

Tecla de modo (MODE): Presiónela para activar el modo de selección de campo acústico.

Tecla de 2 canales (2CH): Presiónela para dar salida al sonido a través de los altavoces delanteros (izquierdo y derecho) solamente.

Tecla del tono (TONE): Activa o desactiva el efecto de tono.

Selección de un campo acústico

Usted podrá disfrutar de sonido perimétrico seleccionando simplemente uno de los campos acústicos programados de acuerdo con el programa que desee escuchar.

1 Presione MODE.

El campo acústico actual se indicará en el visualizador.

2 Gire el mando de lanzadera o presione las teclas del cursor (< o >) para seleccionar el campo acústico deseado.

Con respecto a la información sobre cada campo acústico, consulte a partir de la página 29.

Para desactivar el campo acústico

Presione A.F.D. o 2CH (página 24).

💡 El receptor memorizará el último campo acústico seleccionado para cada fuente de programa (Vinculación con campo acústico)

Cuando seleccione una fuente de programa, se aplicará automáticamente el campo acústico utilizado en último lugar. Por ejemplo, si había estado escuchando un disco compacto con HALL como campo acústico, cambia a una fuente de programas diferente, y después vuelve al disco compacto, volverá a aplicarse HALL. Con el sintonizador, los campos acústicos se memorizarán por separado para AM, FM, y todas las emisoras memorizadas.

💡 Usted podrá identificar el software codificado con Dolby Surround observando el paquete

Los discos Dolby Digital tienen el logotipo , y los programas codificados con Dolby Surround poseen el logotipo

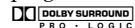

Información de campo de sonido

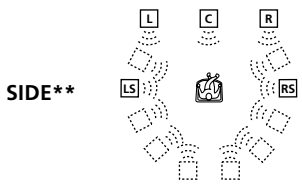
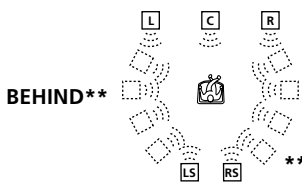
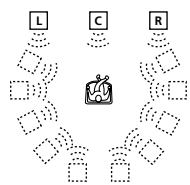
Campo acústico	Efecto	Notas
NORM. SUR (NORMAL SURROUND)	El software con señales de audio multicanal se reproducirá de acuerdo con la forma en el que fue grabado. El software con señales de audio de 2 canales se decodificará con Dolby Pro Logic para crear efectos de sonido multicanal.	
C. STUDIO A (CINEMA STUDIO A)	Se reproducirán las características del sonido del estudio de producción cinematográfica Sony Pictures Entertainment "Cary Grant Theater".	Éste es un modo estándar, excelente para contemplar prácticamente cualquier tipo de película.
C. STUDIO B (CINEMA STUDIO B)	Se reproducirán las características del sonido del estudio de producción cinematográfica Sony Pictures Entertainment "Kim Novak Theater".	Este modo es ideal para contemplar películas de ciencia ficción o de acción con gran cantidad de efectos acústicos.
C. STUDIO C (CINEMA STUDIO C)	Se reproducirán las características del sonido del teatro de orquestación de Sony Pictures Entertainment.	Este modo es ideal para contemplar películas musicales o clásicas, que se caracterizan por pistas de sonido monoaurales.
V. MULTI* (VIRTUAL MULTI DIMENSION) (Dimensión múltiple virtual)	Utiliza la formación de imagen de sonido tridimensional para crear un conjunto de altavoces traseros virtuales ubicados a mayor altura que la del oyente desde un solo par de altavoces traseros reales. Este modo crea cuatro juegos de altavoces virtuales que rodean al oyente con un ángulo de elevación de aproximadamente 30°.	 <p>SIDE**</p>  <p>BEHIND**</p> <p>** Consulte la página 17</p>
V. SEMI-M* (VIRTUAL SEMI-MULTI DIMENSION) (Dimensión semimúltiple virtual)	Utiliza la formación de imagen de sonido tridimensional para crear altavoces traseros virtuales desde el sonido de los altavoces delanteros sin utilizar en realidad altavoces traseros. Este modo crea cinco juegos de altavoces virtuales que rodean al oyente con un ángulo de elevación de 30°.	

* Campo acústico "VIRTUAL": Campo acústico con altavoces virtuales.

Selección de un campo acústico

Información de campo de sonido

Campo acústico	Efecto	Notas
HALL	Reproduce la acústica de una sala de conciertos rectangular.	Ideal para sonidos acústicos suaves.
JAZZ (JAZZ CLUB)	Reproduce la acústica de un club de jazz.	
LIVE (LIVE HOUSE)	Reproduce la acústica de una sala de actuación en directo de 300 asientos.	Excelente para música rock y popular.
GAME	Obtiene el impacto máximo de audio de software de videojuegos.	Cerciórese de ajustar el equipo de videojuegos al modo estéreo cuando utilice software de juegos con capacidad de sonido estéreo.

Notas

- Los efectos proporcionados por los altavoces virtuales pueden aumentar el ruido en la señal de reproducción.
- Cuando escuche campos acústicos que utilicen altavoces virtuales, no podrá escuchar ningún sonido que provenga directamente de los altavoces traseros.

Para utilizar los modos siguientes, use las teclas del panel frontal

AUTO FORMAT DECODING (Presione la tecla A.F.D.)	Detecta automáticamente el tipo de señal de audio que esté introduciéndose (Dolby Digital, Dolby Pro Logic, o estéreo de dos canales estándar) y realiza la decodificación adecuada si es necesario. Este modo presenta el sonido como fue grabado/codificado sin añadirle ningún efecto.	Usted podrá utilizar este modo como referencia. Cuando utilice este modo para escuchar la fuente exactamente como fue grabada, desactive el tono.
2 CHANNEL (Presione la tecla 2CH.)	Da salida al sonido de los altavoces izquierdo y derecho solamente. Las fuentes de dos canales (estéreo) estándar no utilizarán en absoluto el proceso de campo acústico. Los formatos de sonido perimétrico multicanal se mezclarán en dos canales.	Esto le permitirá reproducir cualquier fuente utilizando solamente los altavoces delanteros izquierdo y derecho.

Nota

Cuando haya seleccionado el modo 2 CHANNEL, no saldrá sonido a través del altavoz de subgraves. Para escuchar fuentes de dos canales (estéreo) utilizando los altavoces delanteros izquierdo y derecho y un altavoz de subgraves, utilice el modo AUTO FORMAT DECODING.

Descripción de las indicaciones de sonido perimétrico multicanal

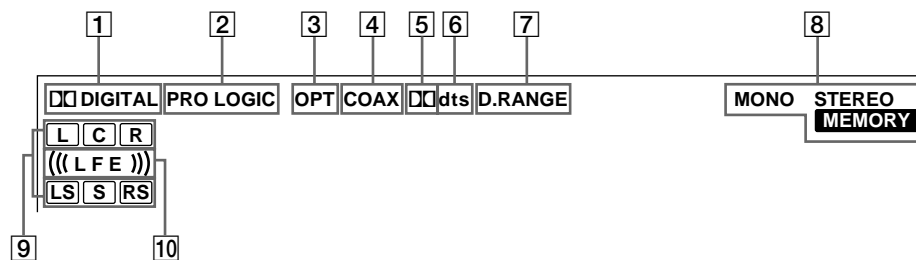

1 DIGITAL

Se encenderá cuando haya seleccionado un campo acústico que no sea 2 CHANNEL y la unidad esté decodificando señales grabadas en el formato Dolby Digital (AC-3)*.

* Sin embargo, este indicador no se encenderá cuando el formato de grabación sea 2/0 o 2/0 Pro Logic.

2 PRO LOGIC

Se encenderá cuando esta unidad aplique el proceso Pro Logic a las señales de dos canales a fin de dar salida a señales para el canal central y los canales perimétricos.**

** No obstante, este indicador no se iluminará si los altavoces centrales y traseros están ajustados en "NO" o si el botón SPEAKER está ajustado en "OFF" y se ha seleccionado el campo de sonido A.F.D. o NORMAL SURROUND.

3 OPT

Se encenderá cuando la señal de la fuente de entrada a través del terminal OPT sea digital.

4 COAX

Se encenderá cuando la señal de la fuente de entrada a través del terminal COAX sea digital.

5 Dts

Se encenderá cuando entren señales Dolby Digital (AC-3).

6 DTS

Se ilumina cuando se introducen señales DTS.

7 D. RANGE

Se encenderá cuando active la compresión de la gama dinámica. Con respecto al ajuste de la compresión de la gama dinámica, consulte la página 35.

8 Indicadores del sintonizador

Estos indicadores se encenderán cuando utilice el receptor para sintonizar emisoras de radiodifusión, etc. Con respecto a las operaciones del sintonizador, consulte las páginas 37 - 40.

9 Indicadores de canales de reproducción

Las letras se encenderán para indicar los canales que estén en reproducción.

L: Canal delantero izquierdo

R: Canal delantero derecho

C: Canal central (monoaural)

LS: Sonido perimétrico del canal izquierdo

RS: Sonido perimétrico del canal derecho

S: Sonido perimétrico (monoaural o de componentes traseros obtenido mediante el proceso Pro Logic)

Los cuadros alrededor de las letras se encenderán para indicar los altavoces utilizados para reproducir los canales.

Con respecto a los detalles sobre los indicadores de los canales de reproducción, consulte la página siguiente.

10 ((LFE))

((LFE)) se iluminará si el disco reproducido contiene el canal LFE (efecto de baja frecuencia) y mientras se reproduce realmente el sonido del canal LFE.

Nota

Al reproducir un disco con formato DTS, asegúrese de que ha realizado conexiones digitales y que INPUT MODE no está ajustado en ANALOG (consulte 3 en la página 23).

Descripción de las indicaciones de sonido perimétrico multicanal

Indicaciones del sonido fuente

Las letras (L, C, R, etc.) indican el sonido fuente. Los cuadros alrededor de las letras varían para mostrar la forma en la que el receptor mezcla el sonido fuente (basándose en la configuración de los altavoces). Cuando utilice modos de sonido de música como HALL o JAZZ CLUB, el receptor añadirá reverberación basándose en el sonido fuente.

En la tabla siguiente se muestra cómo se encenderán los indicadores cuando utilice el modo AUTO FORMAT DECODING. Aunque en la tabla siguiente se muestran la mayoría de las configuraciones disponibles para las señales de sonido perimétrico de canales múltiples, las marcadas con “☆” son las más comunes.

Formato de grabación (Canales delanteros/traseros)	Indicación de los canales de entrada	Indicación de la configuración de los altavoces y los canales de reproducción			
		Todos los altavoces presentes	Altavoces traseros ausentes	Altavoz central ausente	Altavoces traseros/central ausentes
1/0	DOLBY DIGITAL [1/0] DTS [1/0]	<input checked="" type="checkbox"/> DOLBY DIGITAL <input type="checkbox"/> C dts <input type="checkbox"/> C	<input checked="" type="checkbox"/> DOLBY DIGITAL <input type="checkbox"/> C dts <input type="checkbox"/> C	<input checked="" type="checkbox"/> DOLBY DIGITAL <input type="checkbox"/> C <input type="checkbox"/> dts <input type="checkbox"/> C <input type="checkbox"/>	<input checked="" type="checkbox"/> DOLBY DIGITAL <input type="checkbox"/> C <input type="checkbox"/> dts <input type="checkbox"/> C <input type="checkbox"/>
2/0*	DOLBY DIGITAL [2/0] DTS [2/0]	<input type="checkbox"/> L <input type="checkbox"/> R dts <input type="checkbox"/> L <input type="checkbox"/> R	<input type="checkbox"/> L <input type="checkbox"/> R dts <input type="checkbox"/> L <input type="checkbox"/> R	<input type="checkbox"/> L <input type="checkbox"/> R dts <input type="checkbox"/> L <input type="checkbox"/> R	<input type="checkbox"/> L <input type="checkbox"/> R dts <input type="checkbox"/> L <input type="checkbox"/> R
3/0	DOLBY DIGITAL [3/0] DTS [3/0]	<input checked="" type="checkbox"/> DOLBY DIGITAL <input type="checkbox"/> L <input type="checkbox"/> C <input type="checkbox"/> R dts <input type="checkbox"/> L <input type="checkbox"/> C <input type="checkbox"/> R	<input checked="" type="checkbox"/> DOLBY DIGITAL <input type="checkbox"/> L <input type="checkbox"/> C <input type="checkbox"/> R dts <input type="checkbox"/> L <input type="checkbox"/> C <input type="checkbox"/> R	<input checked="" type="checkbox"/> DOLBY DIGITAL <input type="checkbox"/> L <input type="checkbox"/> C <input type="checkbox"/> R dts <input type="checkbox"/> L <input type="checkbox"/> C <input type="checkbox"/> R	<input checked="" type="checkbox"/> DOLBY DIGITAL <input type="checkbox"/> L <input type="checkbox"/> C <input type="checkbox"/> R dts <input type="checkbox"/> L <input type="checkbox"/> C <input type="checkbox"/> R
2/1	DOLBY DIGITAL [2/1] DTS [2/1]	<input checked="" type="checkbox"/> DOLBY DIGITAL <input type="checkbox"/> L <input type="checkbox"/> R <input type="checkbox"/> S dts <input type="checkbox"/> L <input type="checkbox"/> R <input type="checkbox"/> S	<input checked="" type="checkbox"/> DOLBY DIGITAL <input type="checkbox"/> L <input type="checkbox"/> R <input type="checkbox"/> S dts <input type="checkbox"/> L <input type="checkbox"/> R <input type="checkbox"/> S	<input checked="" type="checkbox"/> DOLBY DIGITAL <input type="checkbox"/> L <input type="checkbox"/> R <input type="checkbox"/> S dts <input type="checkbox"/> L <input type="checkbox"/> R <input type="checkbox"/> S	<input checked="" type="checkbox"/> DOLBY DIGITAL <input type="checkbox"/> L <input type="checkbox"/> R <input type="checkbox"/> S dts <input type="checkbox"/> L <input type="checkbox"/> R <input type="checkbox"/> S
3/1	DOLBY DIGITAL [3/1] DTS [3/1]	<input checked="" type="checkbox"/> DOLBY DIGITAL <input type="checkbox"/> L <input type="checkbox"/> C <input type="checkbox"/> R <input type="checkbox"/> S dts <input type="checkbox"/> L <input type="checkbox"/> C <input type="checkbox"/> R <input type="checkbox"/> S	<input checked="" type="checkbox"/> DOLBY DIGITAL <input type="checkbox"/> L <input type="checkbox"/> C <input type="checkbox"/> R <input type="checkbox"/> S dts <input type="checkbox"/> L <input type="checkbox"/> C <input type="checkbox"/> R <input type="checkbox"/> S	<input checked="" type="checkbox"/> DOLBY DIGITAL <input type="checkbox"/> L <input type="checkbox"/> C <input type="checkbox"/> R <input type="checkbox"/> S dts <input type="checkbox"/> L <input type="checkbox"/> C <input type="checkbox"/> R <input type="checkbox"/> S	<input checked="" type="checkbox"/> DOLBY DIGITAL <input type="checkbox"/> L <input type="checkbox"/> C <input type="checkbox"/> R <input type="checkbox"/> S dts <input type="checkbox"/> L <input type="checkbox"/> C <input type="checkbox"/> R <input type="checkbox"/> S
2/2	DOLBY DIGITAL [2/2] DTS [2/2]	<input checked="" type="checkbox"/> DOLBY DIGITAL <input type="checkbox"/> L <input type="checkbox"/> R <input type="checkbox"/> LS <input type="checkbox"/> RS dts <input type="checkbox"/> L <input type="checkbox"/> R <input type="checkbox"/> LS <input type="checkbox"/> RS	<input checked="" type="checkbox"/> DOLBY DIGITAL <input type="checkbox"/> L <input type="checkbox"/> R <input type="checkbox"/> LS <input type="checkbox"/> RS dts <input type="checkbox"/> L <input type="checkbox"/> R <input type="checkbox"/> LS <input type="checkbox"/> RS	<input checked="" type="checkbox"/> DOLBY DIGITAL <input type="checkbox"/> L <input type="checkbox"/> R <input type="checkbox"/> LS <input type="checkbox"/> RS dts <input type="checkbox"/> L <input type="checkbox"/> R <input type="checkbox"/> LS <input type="checkbox"/> RS	<input checked="" type="checkbox"/> DOLBY DIGITAL <input type="checkbox"/> L <input type="checkbox"/> R <input type="checkbox"/> LS <input type="checkbox"/> RS dts <input type="checkbox"/> L <input type="checkbox"/> R <input type="checkbox"/> LS <input type="checkbox"/> RS
3/2	☆ DOLBY DIGITAL [3/2] ☆ DTS [3/2]	<input checked="" type="checkbox"/> DOLBY DIGITAL <input type="checkbox"/> L <input type="checkbox"/> C <input type="checkbox"/> R <input type="checkbox"/> LS <input type="checkbox"/> RS dts <input type="checkbox"/> L <input type="checkbox"/> C <input type="checkbox"/> R <input type="checkbox"/> LS <input type="checkbox"/> RS	<input checked="" type="checkbox"/> DOLBY DIGITAL <input type="checkbox"/> L <input type="checkbox"/> C <input type="checkbox"/> R <input type="checkbox"/> LS <input type="checkbox"/> RS dts <input type="checkbox"/> L <input type="checkbox"/> C <input type="checkbox"/> R <input type="checkbox"/> LS <input type="checkbox"/> RS	<input checked="" type="checkbox"/> DOLBY DIGITAL <input type="checkbox"/> L <input type="checkbox"/> C <input type="checkbox"/> R <input type="checkbox"/> LS <input type="checkbox"/> RS dts <input type="checkbox"/> L <input type="checkbox"/> C <input type="checkbox"/> R <input type="checkbox"/> LS <input type="checkbox"/> RS	<input checked="" type="checkbox"/> DOLBY DIGITAL <input type="checkbox"/> L <input type="checkbox"/> C <input type="checkbox"/> R <input type="checkbox"/> LS <input type="checkbox"/> RS dts <input type="checkbox"/> L <input type="checkbox"/> C <input type="checkbox"/> R <input type="checkbox"/> LS <input type="checkbox"/> RS
2/0**	☆ DOLBY DIGITAL [2/0]	<input type="checkbox"/> L <input type="checkbox"/> C <input type="checkbox"/> R <input type="checkbox"/> S PRO LOGIC <input type="checkbox"/> S	<input type="checkbox"/> L <input type="checkbox"/> C <input type="checkbox"/> R <input type="checkbox"/> S PRO LOGIC <input type="checkbox"/> S	<input type="checkbox"/> L <input type="checkbox"/> C <input type="checkbox"/> R <input type="checkbox"/> S PRO LOGIC <input type="checkbox"/> S	<input type="checkbox"/> L <input type="checkbox"/> R
	☆ DOLBY PROLOGIC	<input type="checkbox"/> L <input type="checkbox"/> C <input type="checkbox"/> R <input type="checkbox"/> S PRO LOGIC <input type="checkbox"/> S	<input type="checkbox"/> L <input type="checkbox"/> C <input type="checkbox"/> R <input type="checkbox"/> S PRO LOGIC <input type="checkbox"/> S	<input type="checkbox"/> L <input type="checkbox"/> C <input type="checkbox"/> R <input type="checkbox"/> S PRO LOGIC <input type="checkbox"/> S	<input type="checkbox"/> L <input type="checkbox"/> R
	☆ PCM XX kHz***	<input type="checkbox"/> L <input type="checkbox"/> R	<input type="checkbox"/> L <input type="checkbox"/> R	<input type="checkbox"/> L <input type="checkbox"/> R	<input type="checkbox"/> L <input type="checkbox"/> R

* Señales con la codificación con Dolby Surround en OFF

** Señales con la codificación con Dolby Surround en ON

*** La frecuencia de muestreo se visualizará.

Notas

- El receptor realizará la decodificación de Pro Logic y la visualización de acuerdo con 2/0** cuando utilice los modos de sonido de cine siguientes con señales de formato 2/0* o STEREO PCM. (C. STUDIO A, B, C, V. MULTI y V. SEMI-M.)
- Cuando utilice modos de sonido de música como HALL o JAZZ CLUB con formatos de audio estándar, como PCM, el receptor creará señales de altavoces traseros a partir de las señales de los altavoces delanteros izquierdo (L) y derecho (R). En este caso, el sonido saldrá a través de los altavoces traseros, pero los indicadores de los canales de salida para los altavoces traseros no se encenderán.

Personalización de los campos acústicos

Si ajusta los parámetros de sonido perimétrico y las características de tono de los altavoces delanteros, podrá personalizar los campos de sonido según su situación particular de audición.

Después de haber personalizado un campo acústico, los cambios se almacenarán permanentemente en la memoria (a menos que deje desenchufado el receptor durante dos semanas). Usted podrá cambiar los campos acústicos personalizados en cualquier momento realizando nuevos ajustes en los parámetros.

Con respecto a los parámetros disponibles para cada campo acústico, consulte la página 36.

Para obtener el máximo rendimiento del sonido perimétrico multicanal

Antes de personalizar un campo acústico, ubique los altavoces y realice los procedimientos descritos en “Configuración del sonido perimétrico multicanal”, que se explica a partir de la página 16.

Ajuste de los parámetros del sonido perimétrico

El menú SUR contiene los parámetros que le permitirán personalizar varios aspectos del campo acústico actual. Los ajustes disponibles en este menú se almacenarán individualmente para cada campo acústico.

1 Ponga en reproducción una fuente de programas codificada con sonido perimétrico multicanal.

2 Presione SUR.

La tecla se encenderá y se visualizará el primer parámetro.

3 Presione las teclas del cursor (< o >) para seleccionar el parámetro que desee ajustar.

4 Gire el mando lanzadera para seleccionar el ajuste que desee.

El ajuste se almacena de forma automática.

Nivel del efecto (EFFECT)

Ajuste inicial: (depende del modo de sonido)

Este parámetro le permitirá ajustar la “presencia” del efecto de sonido perimétrico actual.

Tipo de paredes (WALL)

Ajuste inicial: punto central

Cuando el sonido se refleje en material blando, como una cortina, los elementos de alta frecuencia se reducirán. Una pared sólida será mucho más reflectora y no afectará significativamente la respuesta en frecuencia del sonido reflejado. Este parámetro le permitirá controlar el nivel de las frecuencias altas para alterar el carácter acústico de su entorno de escucha simulando una pared más blanda (S) o más rígida (H). El punto medio designa una pared neutral (hecha de madera).

Reverberación (REVB.)

Ajuste inicial: punto central

Antes de que el sonido llegue a sus oídos, se refleja (reverbera) muchas veces entre las paredes izquierda y derecha, el techo, y el piso. En una sala grande, el sonido tarda más tiempo en rebotar de una superficie a otra que en una sala más pequeña. Este parámetro le permitirá controlar la separación de las reflexiones cercanas para simular una sala acústicamente más grande (L) o más pequeña (S).

- La reverberación puede ajustarse entre REVB. S. 1 ~ REVB. S. 8 (cortas) y REVB. L. 1 ~ REVB. L. 8 (largas) en 17 pasos.
- El punto central (REVB. MID) designa una sala estándar sin ajuste.

Ajuste de los parámetros de nivel

El menú LEVEL contiene parámetros que le permitirán ajustar el equilibrio y el volumen de cada altavoz. Los ajustes disponibles en este menú se aplican a todos los campos acústicos.

1 Ponga en reproducción una fuente de programa codificado con sonido perimétrico multicanal.

2 Presione LEVEL.

La tecla se encenderá y se visualizará el primer parámetro.

3 Presione las teclas del cursor (< o >) para seleccionar el parámetro que desee ajustar.

4 Gire el mando lanzadera para seleccionar el ajuste que desee.

El ajuste se almacena de forma automática.

*Equilibrio entre los altavoces delanteros

( )

Ajuste inicial : balance

Le permitirá ajustar el equilibrio entre los altavoces traseros izquierdo y derecho.

- El balance puede ajustarse en intervalos de ± 8 .
- Este ajuste también podrá realizarse utilizando el mando a distancia suministrado. Consulte "Ajuste del volumen de los altavoces" (página 19).

*Equilibrio entre los altavoces traseros ()

Ajuste inicial: balance

Le permitirá ajustar el equilibrio entre los altavoces traseros izquierdo y derecho.

- El balance puede ajustarse en intervalos de ± 8 .
- Estos ajustes podrán realizarse utilizando el mando a distancia suministrado. Consulte "Ajuste del volumen de los altavoces" (página 19).

*Nivel de los altavoces traseros (REAR)

Ajuste inicial: 0 dB

Le permitirá ajustar el nivel de los altavoces traseros (izquierdo y derecho).

- Este nivel podrá ajustarse en pasos de 1 dB de -10 dB a +6 dB.
- Los ajustes también podrán realizarse directamente utilizando el mando a distancia suministrado. Consulte "Ajuste del volumen de los altavoces" (página 19).

*Nivel del altavoz central (CTR)

Ajuste inicial: 0 dB

Le permitirá ajustar el nivel del altavoz central.

- El nivel podrá ajustarse en pasos de 1 dB de -10 dB a +6 dB.

*Nivel del altavoz de subgraves (S.W. xx)

Ajuste inicial: 0 dB

Le permitirá ajustar el nivel del altavoz de subgraves.

- El nivel podrá ajustarse en pasos de 1 dB de -10 dB a +6 dB.

* Los parámetros pueden ajustarse por separado para 5.1 CH INPUT.

Nivel de mezcla del efecto de baja frecuencia (LFE xx)

Ajuste inicial: 0 dB

Este parámetro le permitirá atenuar el nivel de la salida del canal LFE (Efecto de baja frecuencia) del altavoz de subgraves sin que se vea afectado el nivel de los graves enviados al altavoz de subgraves desde los canales delanteros, central, o traseros a través del circuito de redirección de graves.

- El nivel podrá ajustarse en pasos de 1 dB de -20,0 dB a 0 dB (nivel de línea). 0 dB da salida a la señal LFE completa con el nivel de mezcla determinado por el ingeniero de grabación.
- La selección de OFF silenciará el sonido del canal LFE del altavoz de subgraves. Sin embargo, los sonidos de baja frecuencia de los altavoces delanteros, el central, o los traseros saldrán a través del altavoz de subgraves de acuerdo con los ajustes realizados para cada altavoz en la configuración de los altavoces (página 16).

dts Nivel de mezcla del efecto de baja frecuencia (LFE xx)

Ajuste inicial : 0 dB

Este parámetro le permitirá atenuar el nivel de la salida del canal LFE (Efecto de baja frecuencia) del altavoz de subgraves sin que se vea afectado el nivel de los graves enviados al altavoz de subgraves desde los canales delanteros, central, o traseros a través del circuito de redirección de graves del sistema "dts".

- El nivel podrá ajustarse en pasos de 1 dB de -20,0 dB a +10,0 dB (nivel de línea).
- La selección de OFF silenciará el sonido del canal LFE del altavoz de subgraves. Sin embargo, los sonidos de baja frecuencia de los altavoces delanteros, el central, o los traseros saldrán a través del altavoz de subgraves de acuerdo con los ajustes realizados para cada altavoz en la configuración de los altavoces (Con respecto a los detalles, consulte "Configuración del sonido perimétrico multicanal").

Acerca de las diferencias de nivel en los ajustes de LFE MIX

El nivel de "dts LFE MIX" está ajustado a +10,0 dB y "LFE MIX" (Dolby Digital) a 0 dB. Esto es porque existe una diferencia inicial de 10 dB en la mezcla general entre los niveles de los canales de Dolby Digital y dts LFE. Esencialmente, con el nivel de "dts LFE MIX" ajustado a +10 dB y el nivel de "LFE MIX (Dolby Digital)" ajustado a 0 dB, se distribuirán aproximadamente las mismas cantidades de señales del canal LFE a los otros canales de audio en la mezcla global.

Compresor de gama dinámica (COMP.  xx)

Ajuste inicial: OFF (desactivado)

Le permitirá comprimir la gama dinámica de la pista de sonido.

Esto puede resultar muy útil cuando desee contemplar películas a bajo volumen una vez entrada la noche.

- OFF reproducirá la pista de sonido sin compresión.
- STD reproducirá la pista de sonido con la gama dinámica designada por el ingeniero de grabación.
- 0.1-0.9 le permitirá comprimir la gama dinámica en pasos pequeños para obtener el sonido deseado.
- MAX proporciona una compresión dramática de la gama dinámica.

Nota

La compresión de la gama dinámica no será posible con fuentes DTS.

 Acerca del compresor de gama dinámica

Este parámetro le permitirá comprimir la gama dinámica de la pista de sonido basándose en la información de gama dinámica incluida en la señal Dolby Digital. "STD" es la compresión estándar, pero como muchas fuentes solamente tienen una ligera compresión, es posible que no note mucha diferencia cuando utilice 0.1~0.9.

Por lo tanto, le recomendamos que utilice el ajuste "MAX". Esto comprimirá grandemente la gama dinámica y le permitirá contemplar películas bien entrada la noche a bajo volumen. A diferencia de los limitadores analógicos, los niveles están predeterminados y proporcionan una compresión muy natural.

Ajuste de los graves/agudos

El botón BASS/TREBLE permite ajustar el tono (graves o agudos) de los altavoces delanteros para obtener un sonido óptimo. Es posible ajustar el tono para cada campo de sonido separado.

1 Ponga en reproducción la fuente de programas codificada con sonido perimétrico multicanal.**2 Presione BASS/TREBLE.**

La tecla se encenderá y se visualizará el primer parámetro.

3 Presione las teclas del cursor (< o >) para seleccionar el parámetro que desee ajustar.**4 Gire el mando lanzadera para seleccionar el ajuste que desee.**

El ajuste se almacena de forma automática.

Se puede seleccionar un nivel de tono de -6 dB a +6 dB en intervalos de 2 dB.

5 Presione TONE para que se encienda el indicador TONE.** Usted podrá desactivar la tono sin borrarla**

Los ajustes del tono se almacenarán separadamente para cada campo acústico. Para hacer que se apague el indicador TONE, presione la tecla TONE.

Reposición de los campos acústicos personalizados a los de fábrica**1 Si la alimentación está conectada, presione I/⏻ para desconectarla.****2 Mantenga pulsada MODE y presione I/⏻.**

En el visualizador aparecerá "SUR CLR" y todos los campos acústicos se repondrán a la vez.

Personalización de los campos acústicos

Parámetros ajustables para cada campo acústico

	EFFECT LEVEL	WALL TYPE	REVERB TIME	FRONT BAL.	REAR BAL.	REAR LEVEL	CENTER LEVEL	SUB WOOFER LEVEL	LFE MIX	dts LFE mix
2CH				●					●	●
A.F.D.				●	●	●	●	●	●	●
NORMAL SURROUND				●	●	●	●	●	●	●
CINEMA STUDIO A	●			●	●	●	●	●	●	●
CINEMA STUDIO B	●			●	●	●	●	●	●	●
CINEMA STUDIO C	●			●	●	●	●	●	●	●
V. MULTI DIMENSION				●	●	●	●	●	●	●
V. SEMI-M. DIMENSION				●			●	●	●	●
HALL	●	●	●	●	●	●	●	●	●	●
JAZZ CLUB	●	●	●	●	●	●	●	●	●	●
LIVE HOUSE	●	●	●	●	●	●	●	●	●	●
GAME	●	●	●	●	●	●	●	●	●	●
5.1CH INPUT				●	●	●	●	●		

	D.RANGE COMP.	BASS/TREBLE
2CH	●	●
A.F.D.	●	●
NORMAL SURROUND	●	●
CINEMA STUDIO A	●	●
CINEMA STUDIO B	●	●
CINEMA STUDIO C	●	●
V. MULTI DIMENSION	●	●
V. SEMI-M. DIMENSION	●	●
HALL	●	●
JAZZ CLUB	●	●
LIVE HOUSE	●	●
GAME	●	●
5.1CH INPUT		

Disfrute de sonido perimétrico

Recepción de programas de radiodifusión

En este capítulo se describe cómo recibir emisiones de FM o AM, y cómo memorizar emisoras.

Usted podrá sintonizar emisoras con este receptor de las formas siguientes:

Sintonía directa

Usted podrá introducir directamente la frecuencia de la emisora que desee sintonizar utilizando las teclas numéricas el en mando a distancia (consulte la página 39).

Sintonía automática

Si no conoce la frecuencia de la emisora deseada, podrá hacer que receptor explore todas las emisoras disponibles en su área (página 39).

Sintonía de emisoras memorizadas

Después de haber sintonizado emisoras utilizando la sintonía directa o la automática, podrá memorizarlas en el receptor (consulte la página 40). Después podrá sintonizar directamente cualquiera de las emisoras introduciendo su código de 2 caracteres (consulte la página 40). Podrá memorizar hasta 30 emisoras de FM o AM. El receptor también explorará todas las emisoras que usted haya almacenado (consulte la página 40).

Antes de comenzar, cerciórese de haber:

- Conectado las antenas de FM y AM al receptor (consulte la página 5).
- Seleccionado el sistema de altavoces apropiado (consulte la página 23). (STR-DE545 y STR-SE501 solamente)

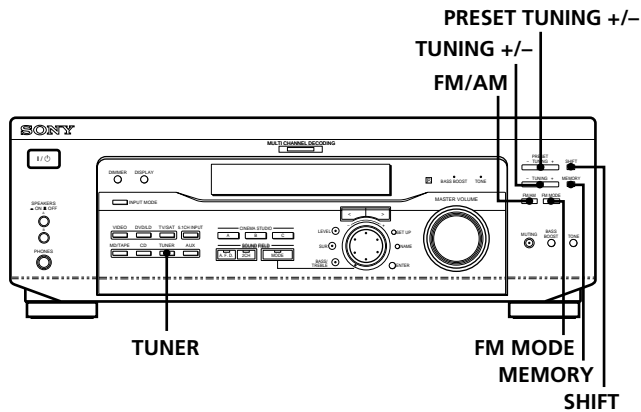

STR-DE445 solamente

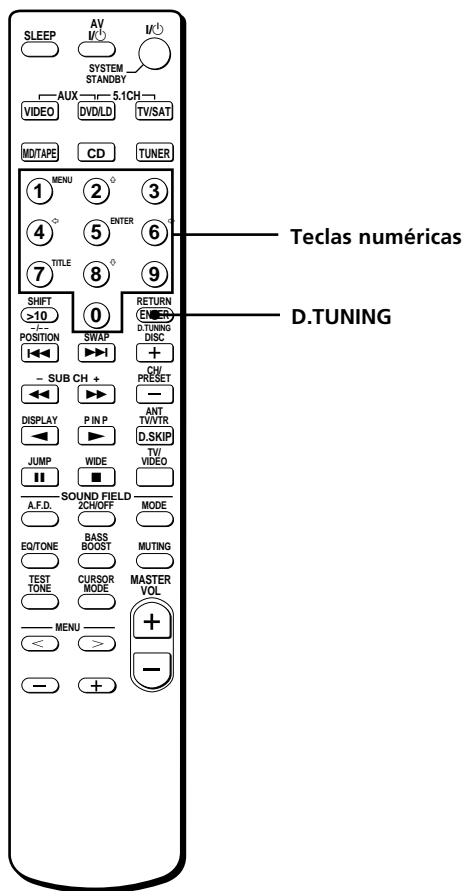

Recepción de programas de radiodifusión

Descripción breve de las teclas utilizadas para recibir emisiones de radiodifusión

Teclas de sintonía memorizada (TUNING +/-): Púlselo para explorar todas las emisoras de radio disponibles.

Tecla de memoria (MEMORY): Presiónela para memorizar emisoras de radiodifusión.

Teclas de sintonización de emisoras memorizadas (PRESET TUNING) +/-: Púlselo para explorar todas las emisoras de radio memorizadas.

Tecla de modo de FM (FM MODE): Si en el visualizador está parpadeando "STEREO" y la recepción de FM estéreo es deficiente, presione esta tecla para mejorar el sonido. Usted no obtendrá efecto estéreo, pero el sonido se oír con menos distorsión.

Nota

Si "STEREO" no aparece en absoluto cuando se reciba normalmente un programa de FM, presione esta tecla para hacer que aparezca la indicación "STEREO".

Tecla de FM/AM (FM/AM): Presiónela para seleccionar la banda de FM o de AM.

Tecla de desplazamiento (SHIFT): Presiónela para seleccionar una página de memoria (A, B, o C) a fin de memorizar emisoras o sintonizar emisoras memorizadas.

Tecla del sintonizador (TUNER): Presiónela para seleccionar el sintonizador.

En el mando a distancia (STR-DE445 solamente):

D. TUNING: Presione este botón para introducir una frecuencia directamente con los botones numéricos.

Teclas numéricas: Presiónelos para especificar un valor numérico al introducir la frecuencia directamente, memorizar emisoras de radio o sintonizar emisoras memorizadas.

Sintonía directa

Con respecto a los detalles sobre las teclas utilizadas en esta sección, consulte “Descripción breve de las teclas utilizadas para recibir emisiones de radiodifusión” de la página 38.

- 1 Presione TUNER.**
Se sintonizará la última emisora recibida.
- 2 Presione FM/AM para seleccionar la banda de FM o AM.**
- 3 Presione D. TUNING el en mando a distancia.**
- 4 Presione las teclas numéricas el en mando a distancia para introducir la frecuencia.**

Ejemplo 1: FM 102,50 MHz

① → ② → ⑤ → ①

Ejemplo 2: AM 1350 kHz

(No es preciso introducir el último “0” cuando el intervalo de sintonización está ajustado en 10 kHz)

① → ③ → ⑤

Si no puede sintonizar una emisora y el número introducido parpadea

Compruebe si ha introducido la frecuencia correcta. En caso contrario, repita los pasos 3 y 4. Si los números introducidos siguen parpadeando, la frecuencia no estará utilizándose en su zona.

- 5 Si ha sintonizado una emisora de AM, ajuste la antena de cuadro de AM hasta obtener la óptima recepción.**
- 6 Repita los pasos 2 a 5 para recibir otras emisoras.**

 **Si introduce una frecuencia no cubierta por el intervalo de sintonía**

El valor introducido se redondeará automáticamente por exceso o defecto.

Los intervalos para la sintonía directa son:

FM: Intervalo de 50 kHz

AM: Intervalo de 9 kHz (Para cambiar el intervalo a 10 kHz, excepto modelos para Singapur, Malasia y Australia, consulte la página 48)

Sintonía automática

Con respecto a los detalles sobre las teclas utilizadas en esta sección, consulte “Descripción breve de las teclas utilizadas para recibir emisiones de radiodifusión” de la página 38.

- 1 Presione TUNER.**
Se sintonizará la última emisora recibida.
- 2 Presione FM/AM para seleccionar la banda de FM o AM.**
- 3 Presione TUNING + o TUNING –.**
Presione la + para explorar de frecuencias bajas a altas o la tecla – para explorar de frecuencias altas a bajas.

Cuando el receptor alcance cualquier extremo de la banda

La exploración se repetirá en el mismo sentido.

El receptor dejará de explorar cuando se reciba una emisora.

- 4 Para continuar la exploración, presione de nuevo TUNING + o TUNING –.**

Sintonía de emisoras memorizadas

Con respecto a los detalles sobre las teclas utilizadas en esta sección, consulte “Descripción breve de las teclas utilizadas para recibir emisiones de radiodifusión” de la página 38.

Antes de sintonizar emisoras memorizadas, cerciódese de memorizarlas realizando los pasos de “Memorización de emisoras de radiodifusión”, que se indica a continuación.

Memorización de emisoras de radiodifusión

- 1 Presione TUNER.**
Se sintonizará la última emisora recibida.
- 2 Sintonice la emisora que desee memorizar utilizando la sintonía directa o la sintonía automática (página 39).**
- 3 Presione MEMORY.**
En el visualizador aparecerá “MEMORY” durante algunos segundos. Realice los pasos 4 a 6 antes de que desaparezca “MEMORY”.
- 4 Presione SHIFT para seleccionar una página de memoria (A, B, o C).**
Cada vez que presione SHIFT, en el visualizador aparecerá la letra “A”, “B”, o “C”.
- 5 Seleccione un número de memorización presionando PRESET TUNING + o PRESET TUNING –.**
Si “MEMORY” se apaga antes de haber introducido el número de memorización, vuelva a comenzar desde el paso 3.
- 6 Para almacenar la emisora, vuelva a presionar MEMORY.**
Si “MEMORY” se apaga antes de haber introducido el número de memorización, vuelva a comenzar desde el paso 3.
- 7 Para memorizar otra emisora, repita los pasos 2 a 6.**

Para cambiar un número de memorización a otra emisora

Realice los pasos 1 a 6 para memorizar la nueva emisora en el número.

Nota

Si desconecta el cable de alimentación de CA durante aproximadamente dos semanas, todas las emisoras memorizadas se borrarán de la memoria del receptor, y usted tendrá que volver a memorizarlas.

Sintonía de emisoras memorizadas

Usted podrá sintonizar emisoras memorizadas de cualquiera de las dos formas siguientes.

Exploración de emisoras memorizadas

- 1 Presione TUNER.**
Se sintonizará la última emisora recibida.
- 2 Presione repetidamente PRESET TUNING + o PRESET TUNING – para seleccionar la emisora deseada.**
Cada vez que presione la tecla, el receptor sintonizará una emisora memorizada en el orden y el sentido indicados a continuación.

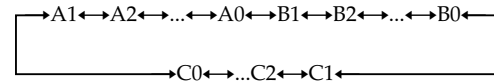

Utilización de los códigos de memorización

- 1 Presione TUNER.**
Se sintonizará la última emisora recibida.
- 2 Presione SHIFT para seleccionar una página de memoria (A, B, o C), y después introduzca el número de memorización correspondiente a la emisora deseada utilizando las teclas numéricas.**

Otras operaciones

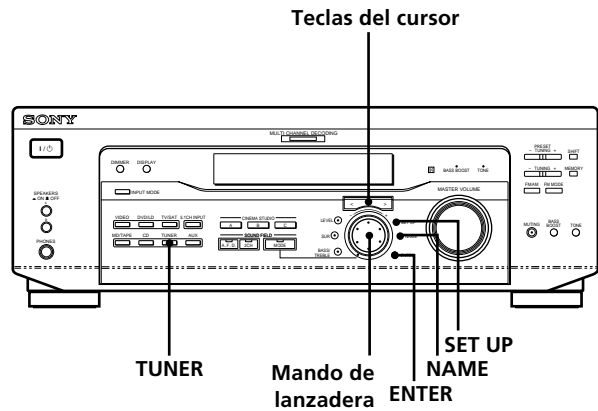

Breve descripción de las teclas que aparecen en este capítulo

Tecla de denominación (NAME): Presiónela para asignar nombres a emisoras memorizadas o a fuentes de programas.

Mando de lanzadera: Utilícela para seleccionar caracteres cuando asigne nombres a emisoras memorizadas o fuentes de programas.

Teclas del cursor (</>): Utilícelas para mover el cursor cuando asigne nombres a emisoras memorizadas o fuentes de programas.

Tecla del sintonizador (TUNER): Presiónela para seleccionar el sintonizador.

Tecla de configuración (SET UP): Presiónela para entrar en el modo de configuración.

Tecla de introducción (ENTER): Presiónela para introducir el nombre completo de una emisora memorizada o de una fuente de programas.

Asignación de nombres a emisoras memorizadas y de fuentes de programas

Es posible asignar un nombre (nombre de índice) de hasta 8 caracteres para las emisoras memorizadas y fuentes de programa. Estos nombres de índices (por ejemplo, "VHS") aparecerán en el visualizador del receptor cuando seleccione una emisora o una fuente de programas.

Tenga en cuenta que no podrá introducir más de un nombre para cada emisora memorizada o fuente de programas. Esta función será muy útil para distinguir componentes del mismo tipo. Por ejemplo, dos videograbadoras podrán especificarse como "VHS" y "8MM", respectivamente. Esto será también muy útil para identificar componentes conectados a tomas destinadas para otro tipo de componente, por ejemplo un segundo reproductor de discos compactos conectado a las tomas MD/TAPE.

1 Para asignar nombre a una emisora memorizada

Presione TUNER.

Se sintonizará la última emisora recibida.

Para asignar nombre a una fuente de programa

Seleccione la fuente de programas (componente) a la que desee asignar un nombre, y después vaya al paso 3.

2 Sintonice la emisora memorizada a la que desee asignar un nombre de índice.

Si no está familiarizado con la forma de sintonizar emisoras memorizadas, consulte "Sintonía de emisoras memorizadas" de la página 41.

3 Presione NAME.

4 Introduzca un nombre de índice utilizando el mando de lanzadera y las teclas del cursor:

Gire el mando de lanzadera para seleccionar un carácter, y después presione > para mover el cursor hasta la posición siguiente.

Para insertar un espacio

Gire el mando de lanzadera hasta que en el visualizador aparezca un espacio en blanco (podrá encontrar el carácter de espacio entre "J" y "A").

Si ha cometido un error

Presione repetidamente < o > hasta que parpadee el carácter que desee cambiar, y después gire el mando de lanzadera para seleccionar el correcto.

5 Presione ENTER.

Para asignar nombres de índice a otras emisoras

Repita los pasos 2 a 5.

Grabación

Su receptor le permitirá grabar fácilmente en/desde cualquiera de los componentes a él conectados. Usted no tendrá que conectar los componentes para grabación y grabación directamente entre sí: después de haber seleccionado una fuente de programas en el receptor, podrá grabar y editar como lo haría normalmente utilizando los controles de cada componente.

Antes de comenzar, compruebe si ha conectado adecuadamente todos los componentes.

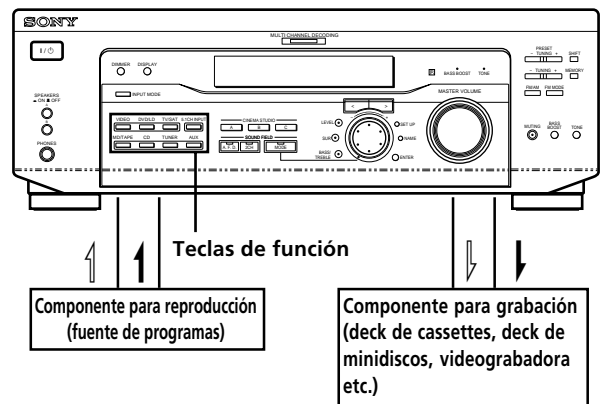

—: Flujo de la señal de audio
 —: Flujo de la señal de video

Grabación en una cinta de audio o un minidisco

Usted podrá en un cassette o en un minidisco utilizando el receptor. Si necesita ayuda, consulte el manual de instrucciones del deck de cassettes o de minidiscos.

- 1 Seleccione el componente del que desee grabar.
- 2 Prepare el componente para reproducción.
Por ejemplo, inserte un disco compacto en el reproductor de discos compactos.
- 3 Inserte un cassette o un minidisco en blanco en el deck y ajuste el nivel de grabación, si es necesario.
- 4 Inicie la grabación en el deck para grabación, y después la reproducción en el componente para reproducción.

Notas

- Usted no podrá grabar señales de audio digitales utilizando un componente conectado a las tomas MD/TAPE REC OUT.
- Los ajustes del sonido no afectarán la señal de salida a través de las tomas MD/TAPE REC OUT.

Grabación en una videocinta

Usted podrá grabar de un televisor, o un reproductor de discos láser utilizando el receptor. También podrá añadir sonido de gran variedad de fuentes de audio cuando edite una videocinta. Si necesita ayuda, consulte el manual de instrucciones de su reproductor de discos láser.

- 1 Seleccione la fuente del programa que desee grabar.**
- 2 Prepare el componente para reproducción.**
Por ejemplo, inserte un disco láser en el reproductor de discos láser.
- 3 Inserte un videocasete en blanco en la videocasadora para grabación.**
- 4 Inicie la grabación en la videocasadora para grabación, y después la reproducción de la disco láser que desee grabar.**

Es posible grabar el sonido de cualquier fuente de audio en una cinta de vídeo al grabar desde un disco láser

Después de haber localizado el punto en el que desee iniciar la grabación de otra fuente de audio, seleccione la fuente de programas, y después inicie la reproducción. El sonido de tal fuente se grabará en la pista de audio de la videocinta en vez del sonido del medio original.

Para reanudar la grabación de audio desde el medio original, vuelva a seleccionar la fuente de vídeo.

Nota

Cerórese de realizar las conexiones tanto digitales como analógicas a las entradas DVD/LD. La grabación analógica no será posible si solamente ha realizado conexiones digitales.

Utilización del temporizador cronodesconectador

Usted podrá programar el receptor para que su alimentación se desconecte después del tiempo especificado.

Presione SLEEP del mando a distancia mientras la alimentación esté conectada.

Cada vez que presione SLEEP, el tiempo cambiará como se muestra a continuación.

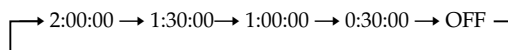

El brillo del visualizador se reducirá después de haber especificado el tiempo.

Usted podrá especificar libremente el tiempo

En primer lugar, presione SLEEP del mando a distancia, y después especifique el tiempo deseado utilizando el mando de lanzadera del receptor. El tiempo hasta la desconexión cambiará en intervalos de 1 minuto. Usted podrá especificar hasta 5 horas.

Usted podrá comprobar el tiempo restante hasta la desconexión de la alimentación de la recepción

Presione SLEEP del mando a distancia. El tiempo restante aparecerá en el visualizador.

Ajustes utilizando la tecla SET UP

La tecla SET UP le permitirá realizar los ajustes siguientes.

Selección de la entrada de vídeo 5.1CH

Este parámetro le permitirá especificar la entrada de vídeo a utilizarse con las señales de audio procedentes de la toma 5.1CH INPUT. La entrada de vídeo 5.1 CH está predeterminada a DVD/LD.

- 1 Presione SET UP.**
- 2 Presione las teclas del cursor (< o >) para seleccionar "5.1 V. IN".**
- 3 Gire el mando de lanzadera para seleccionar la entrada de vídeo deseada.**

Información adicional

Solución de problemas

Si experimenta cualquiera de las dificultades siguientes cuando utilice el receptor, use la guía para la solución de problemas siguiente a fin de poder solucionar el problema. Además, consulte "Comprobación de las conexiones" de la página 20 para verificar si las conexiones son correctas. Si el problema persiste, póngase en contacto con su proveedor Sony.

No hay sonido o solamente se oye a nivel muy bajo.

- ➔ Compruebe si los altavoces y los componentes están conectados con seguridad.
- ➔ Compruebe si ha seleccionado el componente correcto en el receptor.
- ➔ Compruebe si ha ajustado correctamente el selector SPEAKERS (consulte la página 23). (STR-DE545 y STR-SE501 solamente)
- ➔ Si en el visualizador está visualizándose "MUTING", presione MUTING del mando a distancia.
- ➔ Se ha activado el dispositivo protector del receptor debido a un cortocircuito. Desconecte la alimentación del receptor, elimine el cortocircuito y vuelva a conectar la alimentación.

El sonido de los altavoces izquierdo y derecho está desequilibrado o invertido.

- ➔ Compruebe si los altavoces y los componentes están conectados correctamente y con seguridad.
- ➔ Ajuste el parámetro de equilibrio entre los altavoces delanteros del menú LEVEL.

Se oye zumbido o ruido intenso.

- ➔ Compruebe si los altavoces y los componentes están conectados con seguridad.
- ➔ Compruebe si los cables conectores están alejados de un transformador o motor, y a 3 metros por lo menos de un televisor o una lámpara fluorescente.
- ➔ Aleje su televisor de componentes de audio.
- ➔ Las clavijas y las tomas están sucias. Límpielas con un paño ligeramente humedecido en alcohol.

No se oye sonido a través del altavoz central.

- ➔ Compruebe si la función de campo acústico está activada (presione SOUND FIELD - MODE).
- ➔ Seleccione un campo acústico que contenga la palabra "cinema" o "virtual" (consulte las páginas 28 - 30).
- ➔ Ajuste el volumen de los altavoces (consulte la página 19).
- ➔ Compruebe si el parámetro de tamaño del altavoz central está ajustado a SMALL o LARGE (consulte la página 17).

No hay sonido o solamente se oye a nivel muy bajo a través de los altavoces traseros.

- ➔ Compruebe si la función de campo acústico está activada (presione SOUND FIELD – MODE).
- ➔ Seleccione un campo acústico que contenga la palabra "cinema" o "virtual" (consulte las páginas 28 - 30).
- ➔ Ajuste el volumen de los altavoces (consulte la página 19).
- ➔ Compruebe si el parámetro de tamaño del altavoz central está ajustado a SMALL o LARGE (consulte la página 17).

El altavoz de subgraves no emite ningún sonido.

- ➔ Asegúrese de que el altavoz de subgraves está ajustado en ON (consulte la página 18).

No es posible graba.

- ➔ Compruebe si los altavoces y los componentes están correctamente conectados.
- ➔ Seleccione correctamente el componente con una tecla FUNCTION.
- ➔ Cuando grabe de un componente digital, cerciórese de que el modo de entrada esté ajustado a ANALOG (consulte la página 23) antes de grabar con un componente conectado a los terminales analógicos MD/TAPE.

No es posible sintonizar emisoras.

- ➔ Compruebe si las antenas están conectadas con seguridad.
Ajuste las antenas y, si es necesario, utilice antenas exteriores.
- ➔ La intensidad de la señal de las emisoras es demasiado débil (al sintonizar automáticamente). Utilice la sintonía directa.
- ➔ La intensidad de la señal de las emisoras es débil (cuando utilice la sintonía automática). Use la sintonía directa (consulte las páginas 39 y 48).
- ➔ No ha memorizado emisoras o éstas se han borrado (al sintonizar explorando emisoras memorizadas). Memorice las emisoras (consulte la página 40).
- ➔ Presione DISPLAY de forma que en el visualizador aparezca la frecuencia.

No puede obtenerse efecto perimétrico.

- ➔ Compruebe si la función de campo acústico está activada (presione SOUND FIELD – MODE).
- ➔ Cerciórese de que el selector SPEAKERS esté ajustado a A o B (no a A+B) si ha conectado dos sistemas de altavoces delanteros. (STR-DE545 y STR-SE501 solamente)

"PCM--kHz" aparece en la pantalla.

- ➔ La frecuencia de muestreo es superior a 48 kHz. Cambie el ajuste de DVD a 48 kHz.

No aparece nada en el visualizador.

- ➔ Si el visualizador se apaga inmediatamente después de encender el receptor, presione DIMMER para cambiar el modo de visualización.

En la pantalla del televisor o del monitor no aparecen imágenes, o éstas son poco claras.

- ➔ Seleccione la función apropiada en el receptor.
- ➔ Ajuste su televisor al modo de entrada apropiado.
- ➔ Aleje el televisor de los componentes de audio.

El mando a distancia no funciona.

- ➔ Apunte con el mando a distancia hacia el sensor de control remoto  del receptor.
- ➔ Elimine los obstáculos entre el mando a distancia y el sensor de control remoto.
- ➔ Si las pilas del mando a distancia están débiles, reemplace ambas.
- ➔ Compruebe si ha seleccionado la función correcta con el mando a distancia.
- ➔ Si el mando a distancia está ajustado para controlar solamente el televisor, utilícelo para seleccionar una fuente o componente que no sea el televisor antes de controlar el receptor u otro componente.

Secciones de referencia para borrar la memoria del receptor

Para borrar	consulte
todos los ajustes memorizados	página 15
los campos acústicos personalizados	página 35

Especificaciones

Sección del amplificador

SALIDA DE POTENCIA

Salida de potencia nominal en el modo estéreo

Modelo para Canadá:
(8 ohmios de 20 Hz a 20 kHz, menos del 0,09% de distorsión armónica total)

STR-DE545:
100 W + 100 W

STR-DE445:
80 W + 80 W

Otros países:
(8 ohmios, 1 kHz, THD 0.7%)

STR-DE545/SE501:
100 W + 100 W

Salida de potencia de referencia

Modelo para Canadá:
(8 ohmios, 1 kHz, THD 0.7%)

STR-DE545:
Altavoces delanteros:
100 W/canal
Altavoz central:
100 W
Altavoces traseros:
100 W/canal

STR-DE445:
Altavoces delanteros:
80 W/canal
Altavoz central:
80 W
Altavoces traseros:
80 W/canal

Otros países:
(8 ohmios, 1 kHz, THD 0.7%)

STR-DE545/SE501:
Altavoces delanteros:
100 W/canal
Altavoz central:
100 W
Altavoces traseros:
100 W/canal

Respuesta en frecuencia

CD, MD/TAPE, DVD/
LD, TV/SAT,
VIDEO, AUX:
10 Hz - 50 kHz +0,5/
-2 dB (con campo
acústico, tono, y
refuerzo de graves
en derivación)

Entradas (Análogicas)

5.1CH INPUT, CD,
DVD/LD, MD/
TAPE, TV/SAT,
VIDEO, AUX:
Sensibilidad:
250 mV
Impedancia:
50 kilohmios
Relación señal-
ruido^{a)}: 96 dB (A,
250 mV^{b)})

a) INPUT SHORT

b) Red ponderada, nivel de entrada

Entradas (Digitales)

DVD/LD (coaxiales):
Sensibilidad: -
Impedancia:
75 ohmios
Relación señal-
ruido: 100 dB (A,
20 kHz, filtro de
paso bajo)
DVD/LD, TV/SAT*
(ópticas):
Sensibilidad: -
Impedancia: -
Relación señal-
ruido: 100 dB (A,
20 kHz, filtro de
paso bajo)

* STR-DE545 y STR-SE501 solamente.

Salidas

MD/TAPE (REC OUT);
VIDEO (AUDIO
OUT):
Tensión: 250 mV
Impedancia:
10 kilohmios
SUB WOOFER:
Tensión: 2 V
Impedancia:
1 kilohmio
PHONES:
Acepta auriculares
de baja y alta
impedancia

BASS BOOST +6 dB a 70 Hz

TONE ±6 dB a 100 Hz y 10 kHz

Frecuencia de muestreo
48 kHz

Sección del sintonizador de FM

Gama de sintonía

87,5 - 108,0 MHz

Terminales de antena

75 ohmios,
desequilibrados

Sensibilidad Mono: 18,3 dBf,
2,2 µV/75 ohmios
Estéreo: 38,3 dBf,
22,5 µV/75 ohmios

Sensibilidad útil

11,2 dBf, 1 µV/
75 ohmios

Relación señal/ruido

Mono: 76 dB
Estéreo: 70 dB

Distorsión armónica a 1 kHz

Mono: 0,3%
Estéreo: 0,5%

Separación 45 dB a 1 kHz

Respuesta en frecuencia

30 Hz - 15 kHz
+0,5/-2 dB

Selectividad 60 dB a 400 kHz

Especificaciones

Sección del sintonizador de AM

Gama de sintonía

Modelos para Australia, Singapur y Malasia:
531 - 1602 kHz
(intervalo de 9 kHz)

Modelo para Canadá:
530 - 1710 kHz (intervalo de 10 kHz)^{c)}
531 - 1710 kHz (intervalo de 9 kHz)^{c)}

Otros países:
530 - 1610 kHz (intervalo de 10 kHz)^{c)}
531 - 1602 kHz (intervalo de 9 kHz)^{c)}

Antena Antena de cuadro

Sensibilidad útil
50 dB/m (a 999 kHz)

Relación señal-ruido
54 dB (a 50 mV/m)

Distorsión armónica
0,5% (50 mV/m,
400 kHz)

Selectividad A 9 kHz: 35 dB

c) Es posible cambiar el intervalo de sintonización de AM a 9 kHz. Tras sintonizar alguna emisora de AM, apague el receptor. Mantenga presionada la tecla TUNING + y presione I/⏻. Todas las emisoras memorizadas se borrarán al cambiar el intervalo de sintonización. Para reajustar la escala en 10 kHz, repita el procedimiento.

Sección de vídeo

Entradas Vídeo: 1 Vp-p, 75 ohmios
Vídeo-S*:
Y: 1 Vp-p, 75 ohmios
C: 0,286 Vp-p, 75 ohmios

Salidas Vídeo: 1 Vp-p, 75 ohmios
Vídeo-S*:
Y: 1 Vp-p 75 ohmios
C: 0,286 Vp-p 75 ohmios

* STR-DE545 y STR-SE501 solamente.

Generales

Sistema Sección del sintonizador:
Sistema sintetizador digital sincronizado con cuarzo, con bucle de enganche de fase (PLL)
Sección del preamplificador:
Ecuador de tipo NF de bajo ruido
Sección del amplificador de potencia:
SEPP
complementario puro

Alimentación Modelo para Canadá:
120 V CA, 60 Hz
Modelos para Australia:
240 V CA, 50 Hz
Modelos para Singapur y Malasia:
220 - 230 V CA, 50/60 Hz

Consumo Modelo para Canadá:
STR-DE545 : 310 VA
STR-DE445 : 280 VA

Modelos para Australia, Singapur y Malasia:
STR-DE545/SE501:
220 W

Otros países:
STR-DE545/SE501:
265 W

Tomacorrientes de CA (STR-DE545 y STR-SE501 solamente)

1 conmutable, 100 W como máximo

Dimensiones 430 x 303 x 157 mm, incluyendo partes y controles salientes

Masa (aprox.) Modelo para Canadá:
STR-DE545: 7,9 kg
STR-DE445: 7,7 kg

Modelos para Australia:
STR-DE545: 7,9 kg
STR-SE501: 8,2 kg

Modelos para Singapur y Malasia:
STR-DE545: 7,9 kg
STR-SE501: 8,2 kg

Otros países:
STR-DE545/SE501:
8,0 kg

Accesorios suministrados

Consulte la página 4.

La especificación se ha medido bajo la

- Condición de 230 CA 50 Hz (modelos para Singapur y Malasia).
- Condición de 240 CA 50 Hz (modelo para Australia).

El diseño y las especificaciones están sujetos a cambio sin previo aviso.

Glosario

Sonido perimétrico

Sonido que consta de tres elementos: sonido directo, sonido reflejado cerca (reflexiones cercanas), y sonido reverberativo (reverberación). La acústica del efecto del espacio circundante afecta la forma en la que se escuchan estos tres elementos del sonido. El sonido perimétrico combina estos elementos del sonido de forma que usted pueda sentir realmente el tamaño del lugar, así como su tipo.

• Tipos de sonido

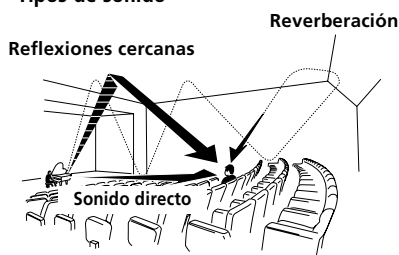

• Transición del sonido desde los altavoces traseros

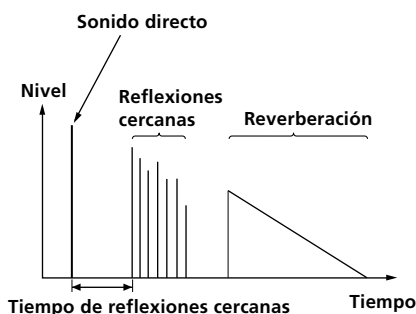

Sonido perimétrico Dolby Pro Logic Surround

Como un método para decodificar Dolby Surround, Dolby Pro Logic Surround produce cuatro canales a partir de sonido de dos canales. En comparación con el sistema Dolby Surround anterior, Dolby Pro Logic Surround reproduce la panoramización de izquierda a derecha con mayor naturalidad y ubica los sonidos con mayor precisión.

Para obtener el máximo partido de Dolby Pro Logic Surround, tendrá que utilizar un par de altavoces traseros y un altavoz central. Los altavoces traseros dan salida a sonido monoaural.

Dolby Digital (AC-3)

Este formato de sonido para salas de cine es más avanzado que Dolby Pro Logic Surround. En este formato, los altavoces traseros dan salida a sonido estéreo con una gama de frecuencias ampliada y se suministra independientemente un canal para altavoz de subgraves. Este formato se denomina también "5.1" porque el canal de subgraves se cuenta como canal 0,1 (ya que funciona solamente cuando se necesita un efecto de graves profundos). Los seis canales de este formato están grabados por separado a fin de mejorar la separación entre ellos. Además, como todas las señales están procesadas digitalmente, se produce menor degradación de las mismas. El nombre "AC-3" viene del hecho de que éste es el tercer método de codificación de audio desarrollado por Dolby Laboratories Licensing Corporation.

Digital Cinema Sound (Sonido de cine digital)

Éste es el nombre genérico del sonido perimétrico producido por la tecnología de proceso de señales digitales desarrollada por Sony. A diferencia de los campos acústicos perimétricos anteriores, dedicados a la reproducción de música, Digital Cinema Sound fue diseñado exclusivamente para disfrutar de películas.

Ajustes con los botones SUR, LEVEL, BASS/TREBLE y SET UP

Usted podrá realizar varios ajustes utilizando las teclas LEVEL, SUR, BASS/TREBLE, SET UP, el mando de lanzadera, y las del cursor. En las tablas siguientes se indican los ajustes que podrá realizar con estas teclas.

Presione repetidamente para que se encienda la	Presione < o > para seleccionar	Gire el mando de lanzadera	Consulte la página
tecla SUR	EFFECT LEVEL	depende del modo de sonido (en 16 pasos)	33
	WALL TYPE	entre -8 y +8 (en pasos de 1)	
	REVERBERATION TIME	entre -8 y +8 (en pasos de 1)	
tecla LEVEL	FRONT BALANCE	entre -8 y +8 (en pasos de 1)	34
	REAR BALANCE	entre -8 y +8 (en pasos de 1)	
	REAR LEVEL	entre -10 dB y +6 dB (en pasos de 1 dB)	
	CENTER LEVEL	entre -10 dB y +6 dB (en pasos de 1 dB)	
	SUB WOOFER LEVEL	entre -10 dB y +6 dB (en pasos de 1 dB)	
	LFE MIX LEVEL	MUTING, o -20 dB a 0 dB (en pasos de 1 dB)	
	dtS LFE MIX LEVEL	MUTING, o -20 dB a +10 dB (en pasos de 1 dB)	
	DYNAMIC RANGE COMP	OFF, 0,1 a 0,9 (en pasos de 0,1 dB), STD, o MAX	
tecla BASS/TREBLE	BASS	entre -6 dB y +6 dB (en pasos de 2 dB)	35
	TREBLE	entre -6 dB y +6 dB (en pasos de 2 dB)	
* SET UP	[L] [R] (FRONT)	LARGE o SMALL	16
	[C] (CENTER)	LARGE, SMALL, o NO	
	[RS] [RS] (REAR)	LARGE, SMALL, o NO	
	REAR PL.	PL. SIDE o PL. BEHD.	
	REAR HGT.	HGT. LOW o HGT. HIGH	
	SUB WOOFER	S.W. YES o S.W. NO	
	[L] [R] (FRONT) XX.X FEET	entre 1,0 metros y 12,0 metros (en pasos de 0,1 metros)	
	[C] (CENTER) XX.X FEET	entre FRONT y 1,5 metros (en pasos de 0,1 metros)	
	[RS] [RS] (REAR) XX.X FEET	entre FRONT y 4,5 metros (en pasos de 0,1 metros)	
	5.1 V. IN [XXX]	V-TV/SAT, V-DVD/LD, V-VIDEO	

* Al pulsar el botón SET UP, puede seleccionar NORM. SP (para altavoces normales) o MICRO SP (para altavoces de microsátélite) (página 16).

Descripción de las teclas del telemando (STR-DE445 solamente)

Es posible utilizar el mando a distancia para controlar los componentes del sistema. En las siguientes tablas se muestran los ajustes de cada botón.

Tecla del telemando	Controla	Función
SLEEP	Receptor	Activa la función de apagado automático y el intervalo tras el cual el receptor debe apagarse automáticamente.
AV I/⏻	Televisor/ videograbadora/ reproductor de discos compactos/reproductor DVD/deck de minidiscos/reproductor de discos compactos de video/reproductor de discos láser/deck de cinta audiodigital	Conecta o desconecta la alimentación.
I/⏻	Receptor	Enciende y apaga el receptor.
VIDEO	Receptor	Para contemplar cintas de vídeo.
DVD/LD	Receptor	Para contemplar discos láser DVD.
TV/SAT	Receptor	Para contemplar programas de TV o procedentes del receptor de satélite.
MD/TAPE	Receptor	Para escuchar minidiscos o cintas de audio.
CD	Receptor	Para escuchar discos compactos.
TUNER	Receptor	Para escuchar programas de radio.
AUX	Receptor	Para escuchar un equipo de audio.
5.1CH	Receptor	Para contemplar DVD o Dolby Digital.
0-9	Receptor	Utilice la tecla "SHIFT" para seleccionar el número de emisora memorizada del sintonizador introducido durante el modo DIRECT TUNING o MEMORY.
	Reproductor de discos compactos/deck de minidiscos/reproductor de discos compacto de video/reproductor de discos láser/deck de cinta audiodigital	Selecciona números de canciones (pistas). 0 selecciona la canción (pista) 10.
	Televisor/ videograbadora/SAT	Selecciona números de canales.
>10	Reproductor de discos compactos/deck de minidiscos/deck de cassettes/reproductor de discos láser/reproductor de discos compacto de video	Selecciona números de canciones (pistas) superiores a 10.
ENTER	Televisor/ videograbadora/SAT/ deck de cassettes/ reproductor de discos láser/reproductor de discos compactos de video/deck de minidiscos/deck de cinta audiodigital	Después de seleccionar un canal, disco o pista con las teclas numéricas, presiónela para introducir el valor.
SHIFT	Receptor	Púlselo varias veces para seleccionar una página de memoria para memorizar emisoras de radio o para sintonizar emisoras memorizadas.
-/-	Televisor	Selecciona el modo de introducción de canales, uno o dos dígitos.
D.TUNING	Receptor	Modo de entrada directa de emisoras del sintonizador.

Tecla del telemando	Controla	Función
⏮/⏭	Reproductor de discos compactos/deck de minidiscos/reproductor DVD/reproductor de discos láser/reproductor de discos compactos de video/deck de cassettes/ videograbadora/deck de cinta audiodigital	Salta canciones (pistas).
⏪/⏩	Reproductor de discos compactos/reproductor DVD/reproductor de discos compactos de video	Busca canciones (progresiva o regresivamente).
▶	Deck de minidiscos/ deck de cassettes/ videograbadora/ reproductor de discos láser/deck de cinta audiodigital	Hace que la cinta avance rápidamente o que se rebobine.
◀	Deck de cassettes	Inicia la reproducción de la cara posterior.
▶	Reproductor de discos compactos/deck de minidiscos/deck de cassettes/videograbadora /reproductor DVD/ reproductor de discos compactos de video/ reproductor de discos láser/deck de cinta audiodigital	Inicia la reproducción.
⏸	Reproductor de discos compactos/deck de minidiscos/deck de cassettes/videograbadora /reproductor DVD/ reproductor de discos compactos de video/ reproductor de discos láser/deck de cinta audiodigital	Realiza una pausa en la reproducción o en la grabación. (También inicia la grabación con componentes en el modo de grabación en espera.)
■	Reproductor de discos compactos/deck de minidiscos/deck de cassettes/videograbadora /reproductor DVD/ reproductor de discos compactos de video/ reproductor de discos láser/deck de cinta audiodigital	Para la reproducción.
POSITION*	Televisor	Cambia la posición de la imagen pequeña.
SWAP*	Televisor	Intercambia la imagen pequeña y la grande.
DISC	Reproductor de discos compactos	Sélección de discos Selección de discos (Solamente reproductor de CD "Mega Storage").
SUB CH +/-*	Televisor	Selecciona los canales memorizados para la imagen pequeña.
CH PRESET +/-	Receptor	Explora y selecciona emisoras memorizadas.
	Televisor/ videograbadora/SAT	Selecciona canales memorizados.

* Uniquement pour les téléviseurs Sony équipés de la fonction image dans l'image.

Descripción de las teclas del telemando (STR-DE445 solamente)

Tecla del telemando	Controla	Función
DISPLAY	Televisor/ videograbadora/ reproductor de discos láser/ reproductor DVD/ reproductor de discos compactos de video	Selecciona información mostrada en la pantalla del TV.
P IN P*	Televisor	Activa la función de imagen en imagen.
JUMP	Televisor	Cambia entre los canales anteriores y el actual.
WIDE	Televisor	Selecciona el modo de imagen panorámica.
D. SKIP	Reproductor de discos compactos	Salta discos (reproductor de discos compactos con cargador multidisco solamente).
ANT TV/ VTR	Videograbadora	Selecciona la señal de salida de los terminales de antena: Señal de televisión o programa de la videograbadora.
TV/VIDEO	Televisor/ videograbadora	Selecciona la señal de entrada: Entrada de televisor o de componente de video.
A. F. D.	Receptor	Descodificación automática de formatos.
2CH/OFF	Receptor	Desactiva el campo de sonido.
MODE	Receptor	Selecciona el modo de campo de sonido.
EQ/TONE	Receptor	Activa o desactiva el efecto de tono.
BASS BOOST	Receptor	Refuerza los graves en los altavoces delanteros.
MUTING	Receptor	Cancela el sonido del receptor.
TEST TONE	Receptor	Púlselo para enviar el tono de prueba.
CURSOR MODE	Receptor	Pulse este botón varias veces para seleccionar uno de los tres modos de cursor: LEVEL, SURROUND y BASS/TREBLE.
MASTER VOL +/-	Receptor	Ajusta el volumen principal del receptor.
MENU </>	Receptor	Selecciona un elemento de menú.
MENU +/-	Receptor	Realiza o cambia ajustes.
MENU	DVD	Muestra el menú de DVD.
◂/◃/◄/◅	DVD	Selecciona un elemento de menú.
ENTER	DVD	Introduce la selección.
RETURN	DVD	Vuelve al menú anterior o edita el menú.
TITLE	DVD	Muestra el título del DVD.

* Solamente para televisores Sony con función de imagen en imagen.

Nota

Algunos equipos Sony no podrán controlarse con este telemando como se indica en la tabla de arriba.

Cambio del ajuste de fábrica de una tecla de función

Si los ajustes de fábrica de las teclas FUNCTION no concuerdan con los componentes de su sistema, podrá cambiarlos. Por ejemplo, si posee dos reproductores de discos compactos y no tiene deck de cassettes o deck de minidiscos, podrá asignar la tecla MD/TAPE a su segundo reproductor de discos compactos.

Tenga en cuenta que los ajustes de las tecla TUNER no pueden cambiarse.

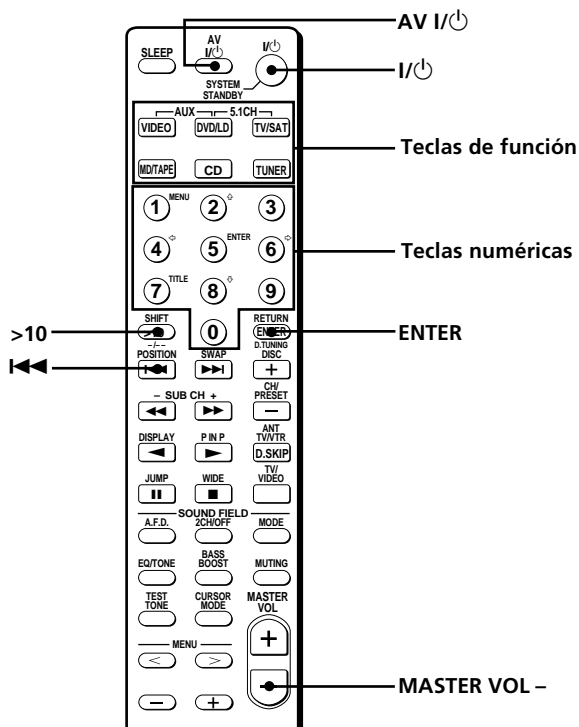

- 1** Mantenga pulsada la tecla de función cuya función dese cambiar (por ejemplo, MD/TAPE).
- 2** Presione la tecla correspondiente del componente que desee asignar a la tecla de función (por ejemplo, 1-CD PLAYER).

Las siguientes teclas están asignadas para seleccionar las funciones:

Para utilizar	Presione
Reproductor de discos compactos	1
Deck de cinta audiodigital	2
Deck de minidiscos	3
Deck de cassettes A	4
Deck de cassettes B	5
Reproductor de discos láser	6
Videgrabadora (modo VTR 1* del telemando)	7
Videgrabadora (modo VTR 2* del telemando)	8
Videgrabadora (modo VTR 3* del telemando)	9
Televisor	0
DSS (Sistema de satélite digital)	>10
DVD	ENTER
Reproductor de discos compactos de vídeo	◀◀

* Las videgrabadoras Sony se controlan con el ajuste VTR 1, 2, o 3. Estos ajustes corresponden a Beta, 8 mm, y VHS, respectivamente.

Ahora podrá utilizar la tecla MD/TAPE para controlar un segundo reproductor de discos compactos.

Para cambiar la función AUX a otra función

Mantenga presionada SLEEP y presione la tecla correspondiente del componente al que desee asignarla.

Para cambiar la función 5.1 CH a otra función

Mantenga presionada AV I/⏻ y presione la tecla correspondiente del componente al que desee asignarla.

Para reponer una tecla al valor de fábrica

Repita el procedimiento mencionado arriba.

Para reponer todas las teclas de función a sus valores de fábrica

Presione I/⏻, AV I/⏻ y MASTER VOL – simultáneamente.

Índice alfabético

A

- AC-3.
Consulte Dolby Digital (AC-3)
- Accesorios suministrados 4
- Ajuste
 - brillo del visualizador 24
 - parámetros del sonido perimétrico 33
 - volumen de los altavoces 19
- Altavoces
 - ajuste del volumen 19
 - altavoces delanteros (A/B) 23
 - conexión 13
 - impedancia 14
 - ubicación 16

B

- Borrado de la memoria del receptor 15

C

- Cambio
 - nivel efectivo 33
 - visualización 24
- Campo acústico
 - parámetros ajustables 36
 - personalización 33
 - programados 28 - 30
 - reposición 35
 - selección 28
- Comprobación de las conexiones 20
- Conexiones
 - antenas 5
 - componentes de audio 6
 - componentes de vídeo 7
 - componentes digitales 8
 - CONTROL A1 II 10, 11
 - entrada 5.1CH 9
 - cable de alimentación de CA 11
 - sistemas de altavoces 13
 - CONTROL A1 II 10, 11

D

- Denominación
 - emisoras memorizadas 42
 - fuentes de programas 42
- Desembalaje 4
- Dolby Digital (AC-3) 49
- Dolby Pro Logic Surround 49
- Duplicación.
Consulte Grabación

E, F

- Edición.
Consulte Grabación
- Emisoras memorizadas
 - memorización 39
 - sintonía 40
- Etiquetado.
Consulte Denominación
- Exploración
 - emisoras de radiodifusión.
Consulte Sintonía automática
 - emisoras memorizadas.
Consulte Sintonía memorizada

G, H

- Grabación
 - en un casete o en un minidisco 42
 - en un videocasete 43

I, J, K, L

- Indización.
Consulte Denominación

M

- Modo de demostración 3

N

- Nivel de efecto 33

O

- Operaciones básicas del amplificador 22 - 26

P, Q

- Parámetro 34, 36
- Personalización de campos acústicos 33
- Pilas 4

R

- Recepción de programas de radiodifusión
 - automática 39
 - directa 39
 - memorización de emisoras 40

S

- Selección
 - campos acústicos 28
 - componentes 22
 - sistema de altavoces delanteros 23
- Sintonía
 - automática 39
 - directa 39
 - memorizada 40
- Sintonía automática 39
- Sintonía directa 39
- Solución de problemas 45
- Sonido Digital Cinema 49
- Sonido perimétrico 16 - 20, 27 - 36, 49

T, U, V, W, X, Y, Z

- Temporizador
 - cronodesconector 43
- Tono de prueba 19

