

Flat Component System

Operating Instructions _____	GB
Mode d'emploi _____	F
Manual de Instrucciones _____	E
Manual de Instruções _____	P

f T

MJ-L1
MJ-L1A

©1996 by Sony Corporation

WARNING

To prevent fire or shock hazard, do not expose the unit to rain or moisture.

To avoid electrical shock, do not open the cabinet. Refer servicing to qualified personnel only.

Do not install the appliance in a confined space, such as a bookcase or built-in cabinet.

US and foreign patents licensed from Dolby Laboratories Licensing Corporation.

Laser component in this product is capable of emitting radiation exceeding the limit for Class 1.

CLASS 1 LASER PRODUCT
LUOKAN 1 LASERLAITE
KLASS 1 LASERAPPARAT

This appliance is classified as a CLASS 1 LASER product. The CLASS 1 LASER PRODUCT MARKING is located on the rear exterior.

CAUTION	: INVISIBLE LASER RADIATION WHEN OPEN, AVOID EXPOSURE TO BEAM.
ADVARSEL	: USYNLIG LASERSTRÅLING VED ÅBNING NÅR SIKKERHEDSafbrydere ER UDE AF FUNKTION, UNDGÅ UDSÆTTELSE FOR STRÅLING.
VARO!	: AVATTAESSA JA SUJALUKIITUS OHITETTAESSA DLET ALTTIINA LASERSATEILYLLE.
WARNING	: LASERSTRÅLING NÅR DENNA DEL ÅR OPPNÅD OCH SPARREN ÅR URKOPPLAD.
ADVARSEL	: USYNLIG LASERSTRÅLING NÅR DEKSEL ÅPNES UNGÅ EKSPONERING FOR STRÅLEN.

This caution label is located inside the unit.

Welcome!

Thank you for purchasing the Sony Flat Component System. This series is packed with fun features. Here are just a few:

- A preset feature, that lets you store and recall up to 30 of your favourite radio stations
- A timer that lets you set the CD player, MD deck or radio to turn on and off whenever you want
- An MD deck that lets you record from the radio or CD player
- A remote that lets you control your system from your seat

The MJ-L1/MJ-L1A consists of the following:

- (MJ-L1)
-Main unit : HCD-MJ1
-Speaker System : SS-MJ1
-Remote Control : RM-SMJ1
- (MJ-L1A)
-Main unit : HCD-MJ1A
-Remote Control : RM-SMJ1

Before Using This Unit

Make sure to take out the sheet inside the disc slot on the MD deck.

- 1 Connect the mains lead to the wall outlet and press POWER.
- 2 Press MD § to open the lid.
- 3 Remove the adhesive tape and take out the sheet inside the disc slot.
The sheet may come out by itself when you remove the adhesive tape.

GB

2

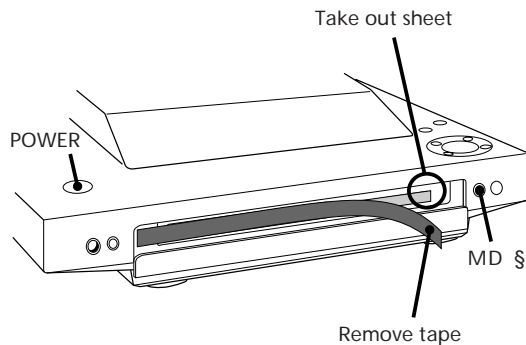

Before setting up the system, press MD § to close the lid, press POWER to turn off the power, and disconnect the mains lead.

Table of Contents

Chapter 1: Setting Up

- Connecting the Stereo 4
- Inserting the Battery 5
- Setting the Clock 6

Chapter 2: the CD Player

- Playing a CD (normal play) 7
- Using the Display 8
- Playing Tracks Repeatedly (repeat play) 8
- Playing Tracks in Random Order (shuffle play) 9
- Playing Tracks in the Desired Order (programme play) 9
- Assigning a Name to a CD (disc memo function) 10

Chapter 3: Playing MDs

- Playing an MD (normal play) 11
- Using the Display 12
- Playing Tracks Repeatedly (repeat play) 12
- Playing Tracks in Random order (shuffle play) 13
- Playing Tracks in the Desired Order (programme play) 13

Chapter 4: Recording on MDs

- Before Recording 14
- Recording a CD 15
- Recording from the Radio 15
- Recording on an MD Manually 16
- Marking Track Numbers While Recording 16

Chapter 5: Editing Recorded MDs

- Erasing Recordings (erase function) 18
- Moving Recorded Tracks (move function) 19
- Dividing Recorded Tracks (divide function) 19
- Combining Recorded Tracks (combine function) 20
- Labelling Recordings (title function) 20

Chapter 6: the Radio

- Listening to the Radio 22
- Presetting Radio Stations 23
- Playing Preset Radio Stations 24

Chapter 7: Sound Adjustment

- Adjusting the Sound 25

Chapter 8: Additional Features

- Falling Asleep to Music 26
- Waking Up to Music 26
- Timer-Recording Radio Programmes 27
- Connecting Optional Equipment 28

For Your Information

- Precautions 29
- Maintenance 29
- Guide to the Serial Copy Management System 30
- System Limitations of MD 31
- MD Display Messages 31
- Troubleshooting Guide 32
- Specifications 33
- Index to Parts and Controls 33

Index 35

GB

3

Chapter 1: Setting Up

Connecting the Stereo

Inserting the Battery

Setting the Clock

GB

4

Connecting the Stereo

Use the illustrations below to connect your stereo.

If you want to connect any optional components to the stereo, see "Connecting Optional Equipment" in Chapter 8.

STEP 1 Connecting the Speakers (For MJ-L1 only)

Connect the right speaker to the SPEAKER R connectors and the left speaker to the SPEAKER L connectors with the grey cord to ' (grey) and the black-lined cord to ' (black).

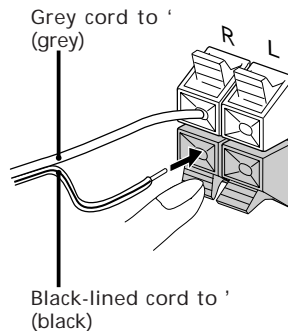

STEP 2 Connecting the Aerials

FM lead aerial connection

Connect the supplied lead aerial to the FM 75Ω terminal.

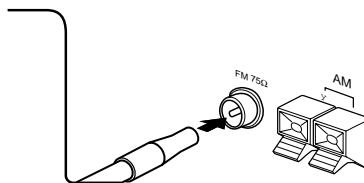

AM loop aerial connection

Connect the supplied loop aerial to the AM and the y terminals.

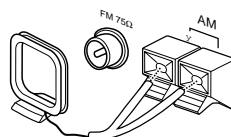

To set up the AM loop aerial

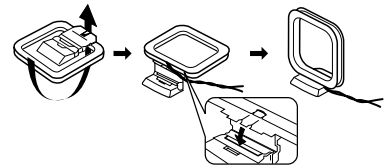

To improve the FM reception

Connect an outdoor FM aerial to the FM 75Ω terminal, using a 75-ohm coaxial cable and IEC standard socket connector.

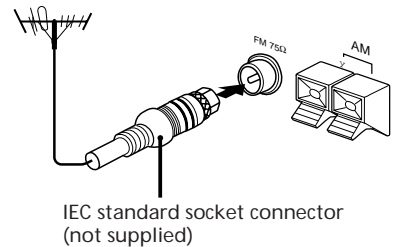

To improve the AM reception

After you connect the AM aerial, connect a 6- to 15-meter insulated wire to the AM terminal. Connect the y terminal to earth.

Important

Ground the external aerial against lightning from the y terminal.

To prevent a gas explosion, do not connect the ground wire to a gas pipe.

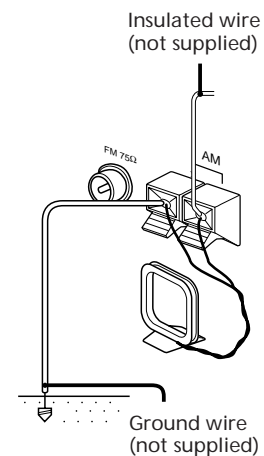

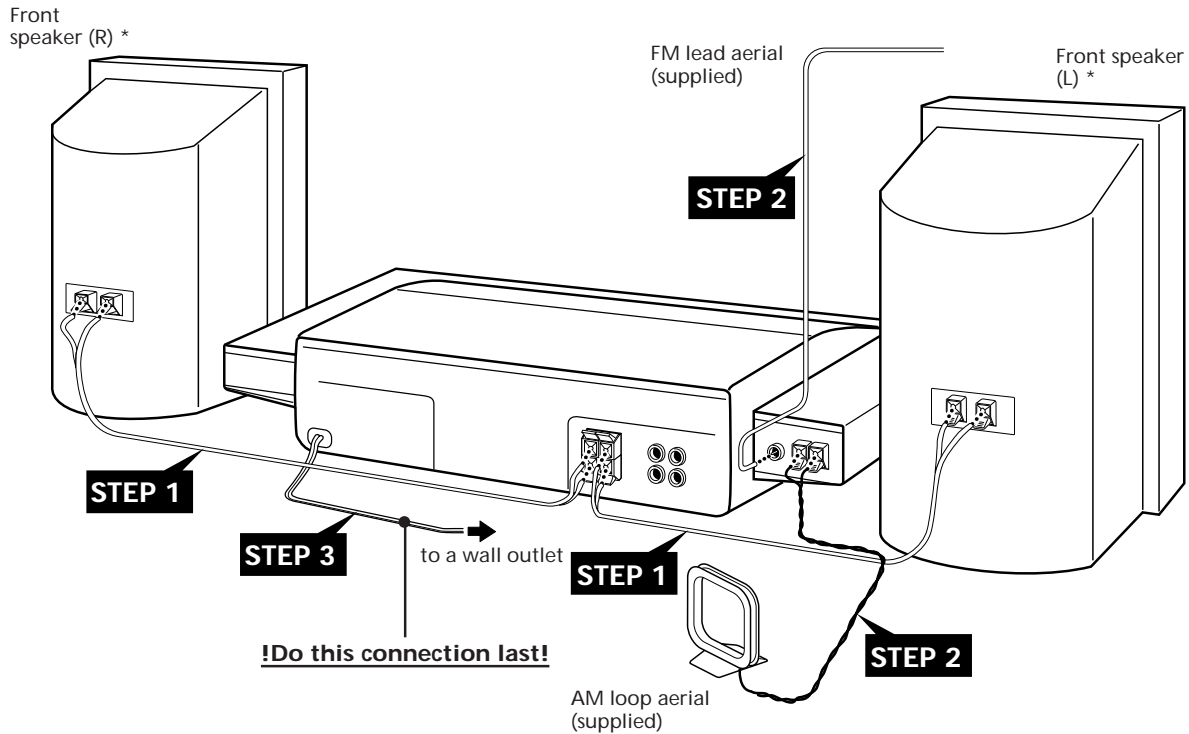

* Front speakers are supplied for MJ-L1 only.

STEP 3 Connecting the Power

Connect the main lead cord to a wall outlet after you have made all the above connections.

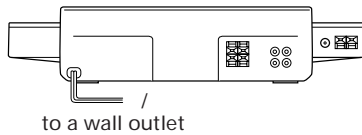

2 Insert a lithium battery CR2025 with the + side facing up.

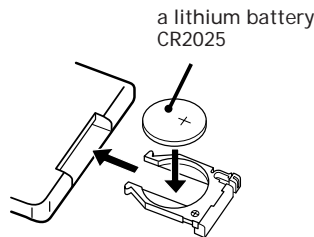

3 Insert the battery case.

CAUTION
Danger of explosion if battery is incorrectly replaced.
Replace only with the same or equivalent type recommend by the manufacturer.
Discard used batteries according to the manufacturer's instructions.

Battery life
You can expect the remote to operate for about six months (using a Sony CR2025 lithium battery) before the battery run down. When the battery no longer operates the remote, replace the battery with a new one.

To avoid battery leakage
If you are not going to use the remote for a long time, remove the battery to avoid damage caused by corrosion from battery leakage.

- Notes on lithium battery**
- Keep the lithium battery out of the reach of children.
 - Should the battery be swallowed, immediately consult a doctor.
 - Wipe the battery with a dry cloth to assure a good contact.
 - Be sure to observe the correct polarity when installing the battery.
 - Do not hold the battery with metallic tweezers, otherwise a short-circuit may occur.

Inserting the Battery

Install a lithium battery in the supplied remote for remote control.

1 Slide out and remove the battery case.

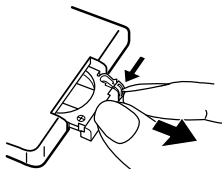

Setting the Clock

The built-in clock shows the time in the display even when the power is off. Use the buttons on the unit for this operation.

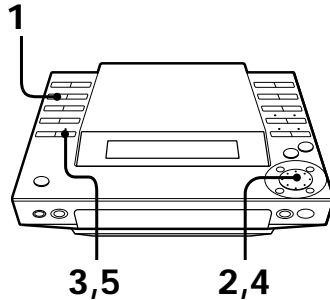

To check the time while power is on
Press CLOCK.
The current time is displayed for 4 seconds.

To correct the clock setting
With the power turned off, repeat steps 1 through 5.
With the power turned on, press CLOCK twice and repeat steps 2 through 5.

1 Press CLOCK.

2 Set the current hour by turning the JOG dial until the correct hour appears.

GB

6

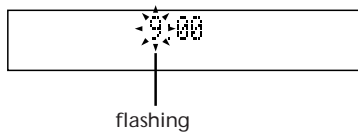

3 Press ENTER/YES.
The minute indication begins flashing.

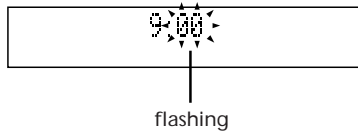

4 Set the current minute by turning the JOG dial until the correct minute appears.

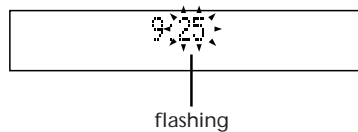

5 Press ENTER/YES.
The clock starts running and the upper dot flashes. Use the time signal to set the clock accurately.
The upper dot flashes for the first half of a minute (0 to 29 seconds), and the lower dot flashes for the last half of a minute (30 to 59 seconds).

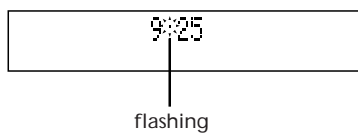

Chapter 2: the CD Player

Playing a CD (normal play)

Using the Display

Playing Tracks Repeatedly (repeat play)

Playing Tracks in Random Order (shuffle play)

Playing Tracks in the Desired Order (programme play)

Assigning a Name to a CD (disc memo function)

Playing a CD (normal play)

You can play a CD in four modes: normal, repeat, shuffle, and programme. The mode decides which tracks (songs) you will listen to, in which order, and whether or not they will repeat.

You can operate the stereo system from the unit itself or from the supplied remote. You can play either a 12 cm (5-inch) or 8 cm (3-inch) CD. When you play an 8 cm CD, place it on the inner circle of the disc tray. Do not use a CD adapter.

Before you play the CD, decrease the sound level by pressing VOLUME -, to prevent damage to the speakers.

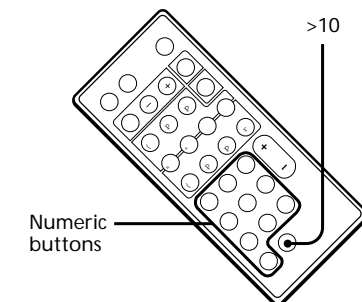
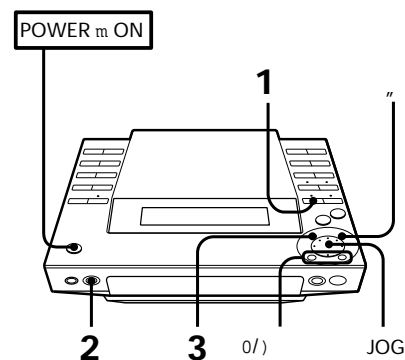

- 1 Press CD.
The unit enters the CD play mode.
- 2 Press CD § and place a CD (label side facing up) on the disc tray.

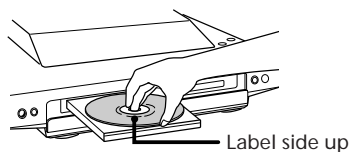

- 3 Press fl (or CD (on the remote).
The disc tray closes and the first track starts playing.

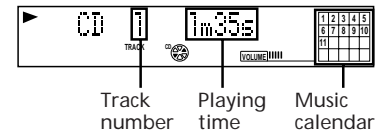

To	Press
Stop play	(CD p*)
Pause	fl (CD P*)
Resume play	fl (CD (* or P*))
Go forward to another track	During play or pause, turn the JOG dial clockwise. Release when you reach the track you desire. Or use + on the remote.
Go back to a previous track	During play or pause, turn the JOG dial counterclockwise. Release when you reach the track you desire. Or use = on the remote.
Locate a specific track directly	Number buttons on the remote
Remove the CD	CD §

* Button on the remote

To directly locate a track numbered 11 or more

Press >10 first, then enter the corresponding digits.

Example: To locate track number 30, press >10, 3, and 10 in this order.

One Touch Play feature

Press CD (on the remote when the power is off. If a CD is loaded in the player, you will be able to listen to the CD without pressing any other buttons.

When you press CD on the unit, power turns on and function switches to CD automatically.

You can start playback from a desired track

- 1 In step 2, turn the JOG dial until the desired track number appears on the display.
- 2 Press fl.

continue to next page →

GB

7

→ continued

To find a point in a track

You can find a particular point in a track while the track is playing or while it's in pause mode. Use the buttons on the unit to operate this feature.

To	Press
Go forward quickly in a track) on the unit and release it at the desired point.
Go backwards quickly in a track	0 on the unit and release it at the desired point.
Search quickly without listening	During pause, 0 or) on the unit and release it at the desired point.

Using the Display

You can use the display on the unit to check CD and track information such as the total number of tracks, total playing time of the CD, the time remaining on the CD, etc.

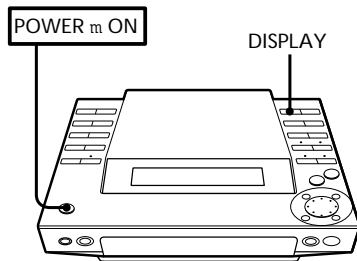

To check the remaining time during playback

Press DISPLAY repeatedly. Each time you press the button, the display changes as follows:

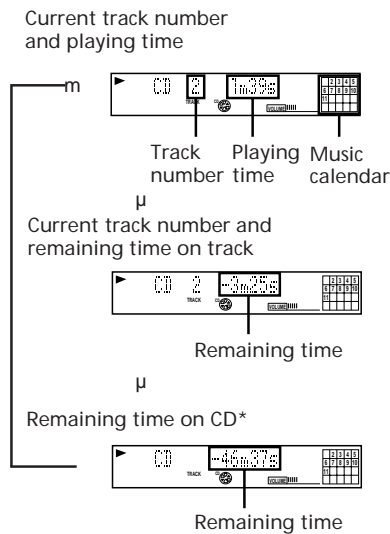

* Remaining time in programme during programme play

To check the disc memo, total number of tracks and the total playing time

Press DISPLAY in stop mode. If you stored a name for the disc (see "Assigning a Name to a CD"), the disc memo appears on the display. Each time you press the button, the display changes as follows:

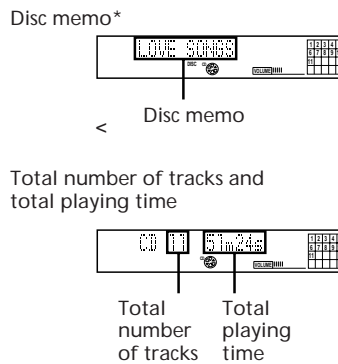

* Appears only if you stored a disc memo.

The Music Calendar Display

This display lights according to the number of tracks on the CD. As each track is played, the corresponding number disappears. Tracks numbered greater than 20 are not displayed.

Playing Tracks Repeatedly (repeat play)

You can choose between two different repeat play modes. One repeats all the tracks in the current play mode; the other repeats a single track.

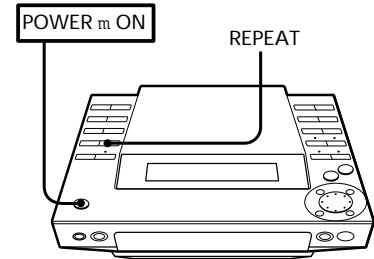

Repeating all the tracks

Press REPEAT repeatedly until "REPEAT" appears in the display.

Playing mode	Tracks played
Normal play	Repeats all the tracks on the CD.
Shuffle play	All tracks on the CD are reshuffled.
Programme play	Repeats all the programmes in their programmed order.

Repeating a single track (in normal play mode only)

While the desired track is being played, press REPEAT repeatedly until "REPEAT 1" appears in the display.

To cancel repeat play

Press REPEAT so that "REPEAT" or "REPEAT 1" disappears from the display.

Playing Tracks in Random Order (shuffle play)

You can play all the tracks on the CD in random order.

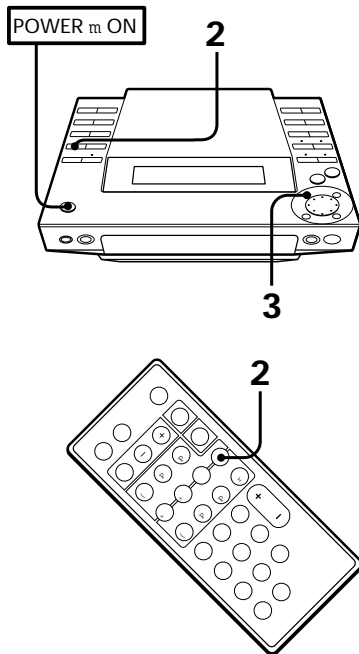

- 1 Press CD.
The unit enters CD play mode.
- 2 Press PLAY MODE (or P.MODE on the remote) repeatedly until "SHUFFLE" appears in the display.
- 3 Press fl.
"J" appears and then all the tracks play in random order.

To play the tracks in original order
Press PLAY MODE repeatedly until "SHUFFLE" and "PROGRAM" disappear from the display. The tracks continue playing in their original order.

To skip an undesired track
Turn the JOG dial clockwise (or press + on the remote).

Playing Tracks in the Desired Order (programme play)

You can programme up to 24 tracks to play in any order you choose. To do this, designate the tracks in the order you want them to play.

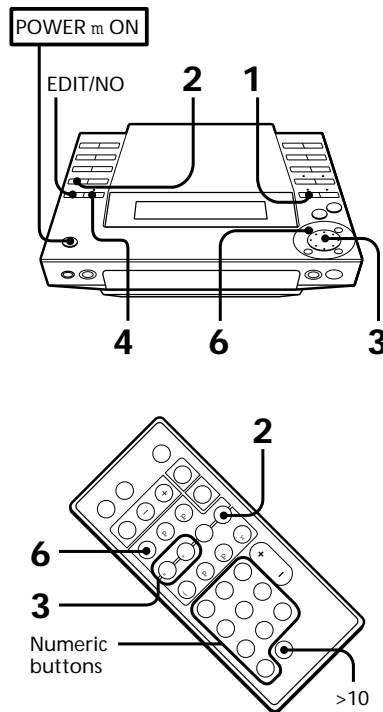

- 1 Press CD.
The unit enters CD play mode.
- 2 Press PLAY MODE (or P.MODE on the remote) repeatedly until "PROGRAM" appears in the display.
- 3 Turn the JOG dial (or press =/+ on the remote) to choose a track. The track number and the total playing time including the selected track flashes in the display. (The programme is not entered at this time.)

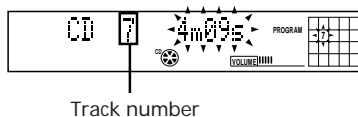
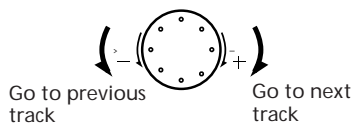

- 4 Press ENTER/YES.
The step number appears for about one second, then the total playing time appears. (This shows that the programme has been entered.)

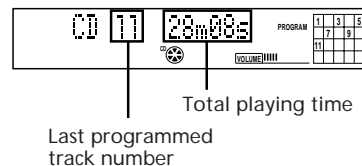

- 5 To programme additional tracks, repeat steps 3 and 4.
- 6 Press fl.
All the tracks play in the order you choose.

To play the tracks in original order
Press PLAY MODE repeatedly until "PROGRAM" and "SHUFFLE" disappear from the display. The tracks continue playing in their original order.

To select tracks using the number buttons on the remote
In step 3, press the number buttons in the order you want to programme. Each time you press a button, the track you selected is programmed.
You don't need to press ENTER/YES.
To programme a track with a number greater than 10, press >10 first, then enter the corresponding digits.
Example: To locate track number 30, press >10, 3, and 10 in this order.

To change the programme

To	Operation
Add a track at the end of the programme	1. Turn the JOG dial until the desired track number appears in the display.* 2. Press ENTER/YES.
Erase the entire programme	During stop, press on the player.

* You can also add a track during playback when you select tracks with the number buttons on the remote.

Notes

- The programme you made remains in memory even after it has been played back. Press fl to play the same programme again.
- If "--:--" appears instead of the total playing time during programming, this means the total playing time has exceeded 100 minutes. You can still select other tracks.

Assigning a Name to a CD (disc memo function)

You can assign names to your CDs. Names may consist of uppercase and lowercase letters, numbers and symbols (up to 12 characters for each CD). You can store a maximum of 20 names in the unit. The name appears in the display when you insert a CD or press DISPLAY in stop mode. If you record the CD on a blank MD* using "CD syncro recording", the name is stored on the MD automatically.

* A brand-new MD, or an MD which has been erased using the "all erase function"

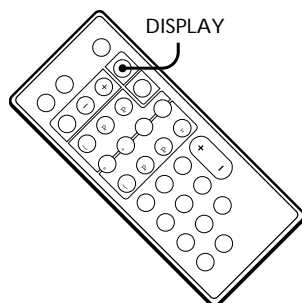
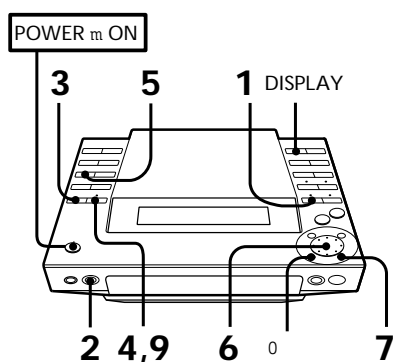

- 1 Press CD.
The unit enters CD play mode.
 - 2 Press CD § and place a CD.
Be sure the total number of tracks and total playing time appear in the display.
- Note**
You can assign names only when the player is in stop mode and the play mode is set to normal (SHUFFLE and PROGRAM are not lit).
- 3 Press EDIT/NO repeatedly until "Name in?" appears in the display.



- 4 Press ENTER/YES.
A cursor flashes in the display.

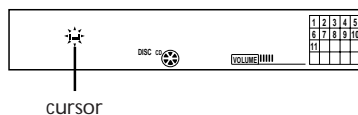

- 5 Press CHARACTER repeatedly to select the character type.
Each time you press the button, the character changes as follows:

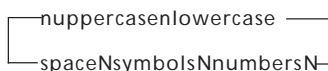

You can use the following symbols:
! " # \$ % & ' () * + , - . / : ; < = > ? @ _ ` (space)

- 6 Turn the JOG dial until the desired character appears in the display.
The selected character flashes.

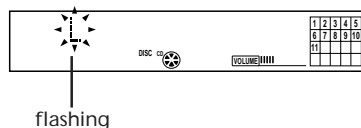

To enter a space quickly
Press) when the cursor is flashing.

- 7 Press).
The cursor shifts to the right and stands by for input of the next character.

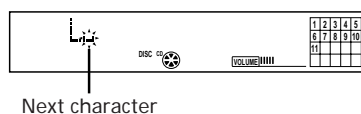

- 8 Repeat steps 5 and 7 to enter additional characters until you have entered the entire name.
If you want to enter the same type of character, skip step 5.

If you entered the wrong character
Press) or 0 until the character to be corrected starts flashing, and repeat steps 5 to 7 to enter the correct character.

To erase a character
Press) or 0 until the character to be erased starts flashing, then press EDIT/NO.

- 9 Press ENTER/YES.
This completes the labelling procedure.

To check the name

Press DISPLAY in stop mode.
If you press DISPLAY again, the original display returns.

Note

"No name" appears in the display if you did not assign a name to the current disc.

To delete a name

- 1 Press EDIT/NO repeatedly until "Name Erase?" appears in the display.
- 2 Press ENTER/YES.
Disc names appear in the display.
- 3 Turn the JOG dial until the disc name you want to erase appears in the display.
- 4 Press ENTER/YES.
"Complete" appears in the display for about two seconds and the selected disc name is erased.

Chapter 3: Playing MDs

Playing an MD (normal play)

Using the Display

Playing Tracks Repeatedly (repeat play)

Playing Tracks in Random Order (shuffle play)

Playing Tracks in the Desired Order (programme play)

Playing an MD (normal play)

You can play an MD in four modes: normal, repeat, shuffle, and programme. The mode decides which tracks (songs) you will listen to, in which order, and whether or not they will repeat.

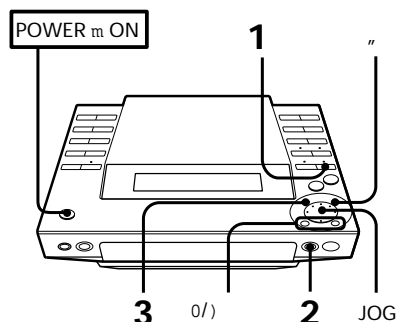

- 1** Press MD.
The unit enters MD play mode.
- 2** Press MD § and insert an MD.

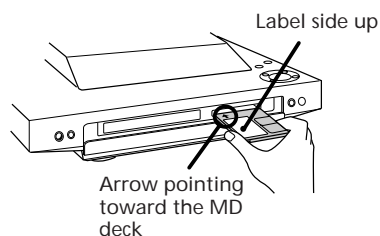

- 3** Press fl (or MD (on the remote).
The first track starts playing.

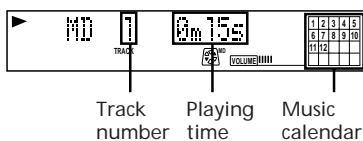

Track number Playing time Music calendar

To	Press
Stop play	(MD p*)
Pause	fl (MD P*)
Resume play	fl (MD (* or P*))
Go forward to another track	During play or pause, turn the JOG dial clockwise. Release when you reach the track you desire. Or use + on the remote.
Go back to a previous track	During play or pause, turn the JOG dial counterclockwise. Release when you reach the track you desire. Or use = on the remote.
Locate a specific track directly	Number buttons on the remote
Remove the MD	MD §

* Button on the remote

To directly locate a track numbered 11 or more

Press >10 first, then enter the corresponding digits.

If the track number is 100 or more, press >10 twice and enter the number.

Example:

To locate track number 30, press >10, 3, and 10 in this order.

To locate track number 100, press >10, >10, 1, 10 and 10 in this order.

One Touch Play feature

Press MD (on the remote when the power is off. If a MD is loaded in the player, you will be able to listen to the MD without pressing any other buttons. When you press MD on the unit, power turns on and function switches to MD automatically.

You can start playback from a desired track

- 1** In step 2, turn the JOG dial until the desired track number appears on the display.
- 2** Press fl.

continue to next page m

GB

11

m continued

To find a point in a track

You can find a particular point in a track while the track is playing or while it is in pause mode. Use the buttons on the unit to operate this feature.

To	Press
Go forward quickly in a track) on the unit and release it at the desired point.
Go backwards quickly in a track	0 on the unit and release it at the desired point.
Search quickly without listening	During pause, 0 or) on the unit and release it at the desired point.

Using the Display

You can use the display on the unit to check MD and track information such as the total number of tracks, total playing time of the MD, the time remaining on the MD etc.

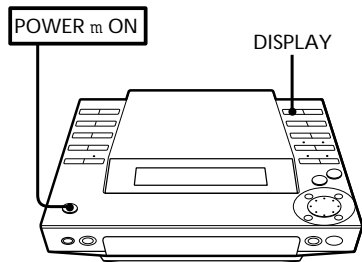

To check the remaining time during playback

Press DISPLAY repeatedly. Each time you press the button, the display changes as follows:

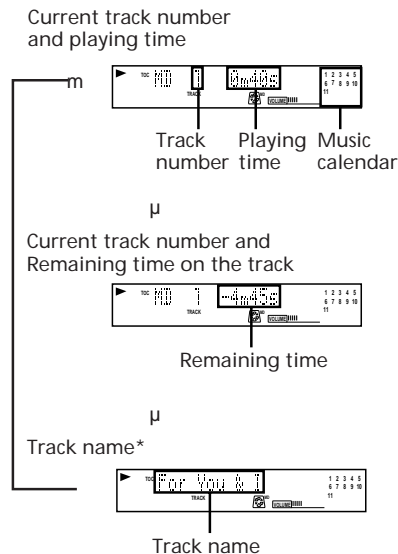

* If no title is recorded, "No Name" appears in the display.

To check the disc name, total number of tracks, total playing time and remaining recordable time

Press DISPLAY in stop mode. If you stored a name for the disc (see "Labelling Recordings (title function)"), the disc name appears on the display. Each time you press the button, the display changes as follows:

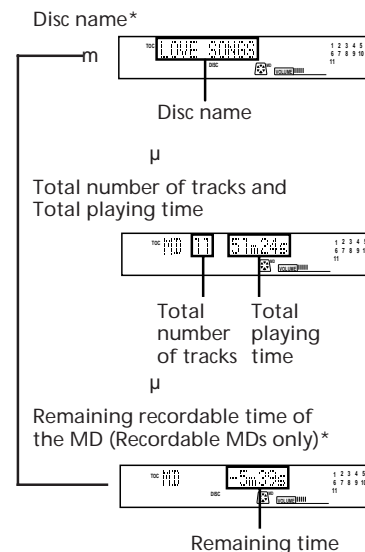

* The remaining recordable time of the disc is not shown for premastered MDs.

The Music Calendar Display

- This display lights according to the number of tracks on the MD. As each track is played, the corresponding number disappears. Tracks numbered greater than 20 are not displayed.
- When you play a premastered MD, a frame appears around the music calendar. It does not appear when you play a recordable MD.

To check the current track name while playing an MD

Press SCROLL. Press SCROLL during scrolling to pause or continue scrolling. You can put titles on your recorded MDs and tracks. See "Labelling Recordings (title function)".

Playing Tracks Repeatedly (repeat play)

You can choose between two different repeat play modes. One repeats all the tracks in the current play mode; the other repeats a single track.

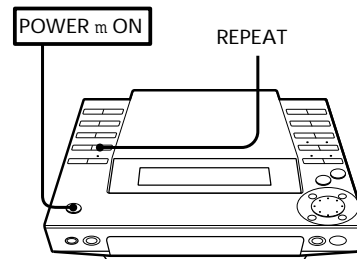

Repeating all the tracks

Press REPEAT repeatedly until "REPEAT" appears in the display.

Playing mode	Tracks played
Normal play	Repeats all the tracks on the MD.
Shuffle play	All tracks on the MD are reshuffled.
Programme play	Repeats all the programmes in their programmed order.

Repeating a single track (in normal play mode only)

While the desired track is being played, press REPEAT repeatedly until "REPEAT 1" appears in the display.

To cancel repeat play

Press REPEAT so that "REPEAT" or "REPEAT 1" disappears from the display.

Playing Tracks in Random Order (shuffle play)

You can play all the tracks on the MD in random order.

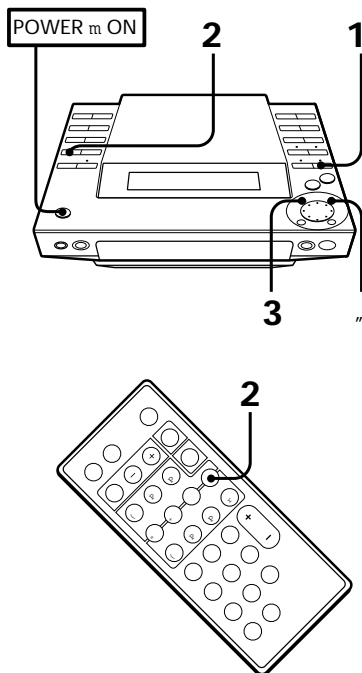

- 1 Press MD.
The unit enters MD play mode.
- 2 Press PLAY MODE (or P.MODE on the remote) repeatedly until "SHUFFLE" appears in the display.
- 3 Press fl.
" J " appears and then all the tracks play in random order.

To cancel shuffle play

Press and then press PLAY MODE repeatedly until "SHUFFLE" and "PROGRAM" disappear from the display. The tracks continue playing in their original order.

To skip an undesired track

Turn the JOG dial clockwise (or press + on the remote).

Playing Tracks in the Desired Order (programme play)

You can programme up to 25 tracks to play in any order you choose. You can do this by designating the tracks in the order you want them to play.

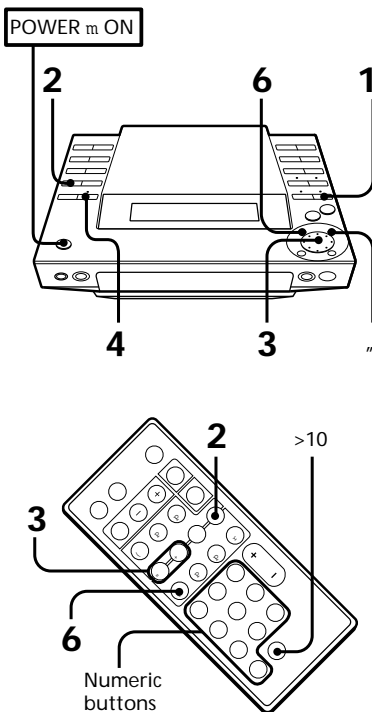

- 1 Press MD.
The unit enters MD playing mode.
- 2 Press PLAY MODE (or P.MODE on the remote) repeatedly until "PROGRAM" appears in the display.
- 3 Turn the JOG dial (or press =/+ on the remote) to choose a track.
The track number and the total playing time including the selected track appear in the display, and the track number flashes in the music calendar. (The programme is not entered at this time.)

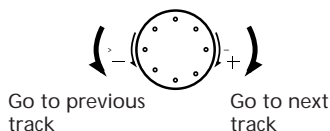

Track number

- 4 Press ENTER/YES.

The step number appears for about one second, then the total playing time appears. (This shows that the programme has been entered.)



Last programmed track number
Total playing time

- 5 To programme additional tracks, repeat steps 3 and 4.
- 6 Press fl.
All the tracks play in the order you choose.

To cancel the programme play

Press and then press PLAY MODE repeatedly until "PROGRAM" and "SHUFFLE" disappears from the display. The tracks continue playing in their original order.

To select tracks using the number buttons on the remote

In step 3, press the number buttons in the order you want to programme. Each time you press a button, the track you selected is programmed.

You don't need to press ENTER/YES.

To programme a track with a number greater than 10, press >10 first, then enter the corresponding digits.

If the track number is 100 or more, press >10 twice and enter the number.

Example:

To locate track number 30, press >10, 3, and 10 in this order.

To locate track number 100, press >10, >10, 1, 10 and 10 in this order.

To change the programme

To	Operation
Add a track at the end of the programme	1.Turn the JOG dial until the desired track number appears in the display. 2.Press ENTER/YES.
Erase the entire programme	During stop, press on the player.

Notes

- The programme you made remains in the unit even after it has been played back. Press fl to play the same programme again.
- If "...--" appears instead of the total playing time during programming, this means the total playing time has exceeded 100 minutes. In this case, you can also select other tracks.

Chapter 4:

Recording on MDs

Before Recording

Recording a CD

Recording from the Radio

Recording on an MD Manually

Marking Track Numbers While Recording

Before Recording

MD allows you to digitally record and play back music with a sound quality similar to CD. In addition, because MDs are optical-magnetic discs, they are free from the problems of stretching or becoming tangled like ordinary cassette tapes. The recording method is also different from that of cassette tapes, because it is possible to write track numbers and edit recordings.

Digital Recording and Analog Recording

This unit uses one of the following recording methods, depending on the sound source to be recorded and how the unit is connected to the sound source.

Digital recording

When recording from this unit's CD player, the MD deck records the digital signal in the form of a digital signal.

Analog recording

In the cases listed below, the MD deck converts an analog signal into a digital signal and records the digital signal.

- When recording from this unit's Radio
- When recording from audio equipment connected to this unit's TAPE jacks

MD recording and the Serial Copy Management System

Since the MD deck uses the SCMS (Serial Copy Management System), MDs recorded from a CD played back from this unit's CD player cannot be used to make digital copies onto other MDs.

Track Marking

The way in which track numbers are written differs according to the sound source being recorded. You can also write track numbers manually.

MD track numbers (TOC)

In an MD, the track number (track sequence) and track start and end point information, etc., is recorded in an area called the "Table of Contents" (TOC) that is managed apart from the music. As a result, not only can you instantaneously find the start of a track, but you can quickly edit recorded tracks simply by changing the TOC information.

For example, with a cassette tape, erasing a track entails re-recording the track with no sound from the start. With an MD, you can delete a track simply by writing over the information in the TOC.

When recording digital signals from a CD

The MD deck automatically marks track numbers in the same sequence as the original CD.

However, if recording is paused, the portion recorded up to that point is counted as one track. When recording is started again, the track number increases by one.

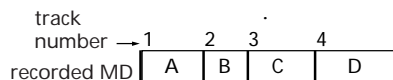
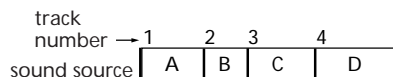

If a single track from the same CD is recorded repeatedly, the track or tracks are recorded as a single, continuous track with a single track number.

You can also mark track numbers manually during recording (see "Marking Track Numbers Manually (track marking function)").

If you select "LEVEL SYNC" during analog recording

The track number is written in sync with the level of the input signal from the sound source. In other words, if the input signal from the sound source is continuously at or below a certain fixed level for two seconds or more, a track number is written the next time the input signal exceeds that level.

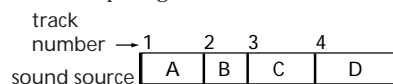

Track numbers are not written if the input signal is below the level for less than two seconds (if the blank between the two tracks is short, etc.).

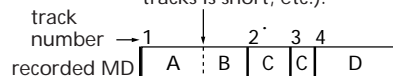

Track numbers are written during a track if the input signal is below the level for more than two seconds.

If you do not select "LEVEL SYNC" during analog recording

Only one track number is written at the start of a recording. The entire recording is counted as one track.

You can also mark track numbers manually during recording (see "Marking Track Numbers Manually (track marking function)").

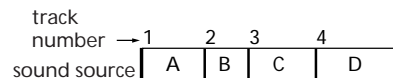

Only one track number is written at the start of the recording

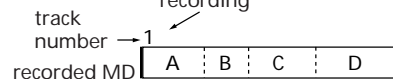

Notes on Recording

When "TOC" flashes in the display

Do not move the unit or pull out the mains lead. The MD deck is updating the Table Of Contents (TOC).

Changes to an MD made through recording are saved only when you update the TOC by ejecting the MD or by pressing POWER to switch the MD deck to standby.



Do not disconnect the main lead immediately after recording

If you do so, the recorded sound may not be saved to the MD.

If "Auto Cut" appears in the display (auto cut)

There has been no sound input for 30 seconds while recording from a CD. The 30 seconds of silence are replaced by a blank of about 3 seconds and the MD deck changes to recording pause.

If "Smart Space" appears in the display (smart space)

There has been an extended silence of 4 to 30 seconds in length while recording from a CD. The silence is replaced with a blank of about 3 seconds and the MD deck continues recording. However, a new track number may not be written during these 3 seconds.

If "REC LEVEL OVER" appears in the display while recording from audio equipment connected to this unit's TAPE IN jacks

This message is displayed because a high-level signal was input during analog recording. If the sound is distorted, re-record the sound source again according to the following procedure.

- 1 Press EDIT/NO repeatedly during recording or recording pause until "Attenuate?" appears in the display.
- 2 Press ENTER/YES. "Attenuate ON?" appears in the display.

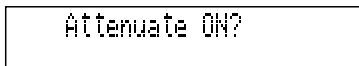

- 3 Press ENTER/YES again. The ATTENUATE indicator lights up.
- 4 Re-record the sound. The recording level is reduced.

Note

Once you change the setting, it is stored in the unit. Be sure to release this setting after recording.

To release this setting

Repeat steps 1 to 4, and confirm that "Attenuate OFF?" is displayed in step 2.

To protect the recorded sound

To make it impossible to record on an MD, slide the tab in the direction of the arrow to

open the slot. To enable recording, close the slot.

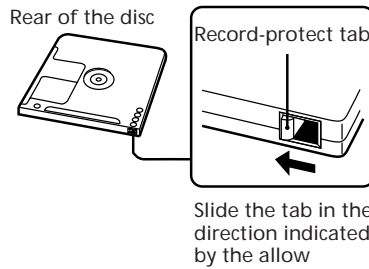

Slide the tab in the direction indicated by the arrow to allow

Recording a CD

You can easily make digital recordings from CD on an MD (CD synchro recording), marking track numbers in the same sequence as the original CD. When you use a blank MD*, the CD name which you have stored using the "disc memo" function is also record on the MD automatically.

When recording additional tracks on a recordable MD, the MD deck will automatically start recording from the end of the existing sound.

* A brand-new MD, or an MD which has been erased using the "erase function".

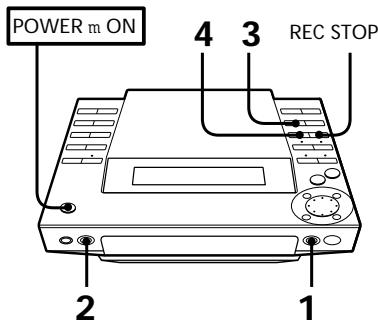

- 1 Press MD § and insert a recordable MD.

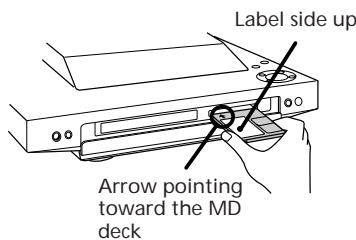

- 2 Press CD §, place a CD, then press CD § again to close the disc tray.

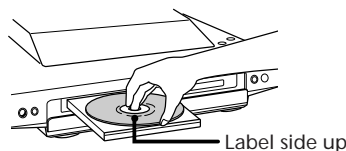

- 3 Press CD SYNCHRO

The unit enters CD play pause mode. The "REC PAUSE" indicator flashes, the MD deck stands by for recording, and the CD player stands by for playback.

- 4 Press REC PAUSE (or MD P on the remote).

The MD deck starts recording, and the CD player starts playing.

To stop recording

Press REC STOP.

When "TOC" flashes in the display

The MD deck is currently updating the Table of Contents (TOC).

Do not move the MD deck or pull out the mains lead. Changes to an MD made through recording are saved only when you update the TOC by ejecting the MD or by pressing POWER to switch the deck to standby.



Recording from the Radio

You can record from the tuner onto an MD (analog recording).

If you use a recorded MD, the MD deck will automatically start recording from the end of the existing sound.

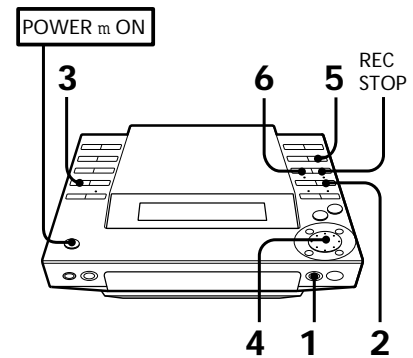

- 1 Press MD § and insert a recordable MD.

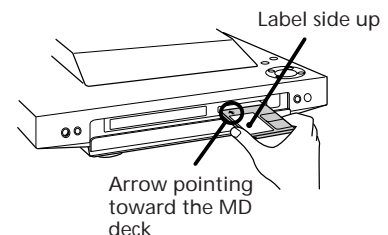

continue to next page m

m continued

2 Press TUNER/BAND repeatedly until the band you want appears in the display.

As you press this button, the band changes as follows:

FM ~ AM

3 Press TUNING repeatedly until "PRESET" appears in the display.

4 Turn the JOG dial (or press PRESET -/+ on the remote) to tune in a preset station you want to record.

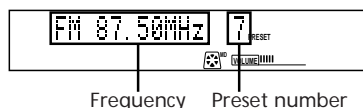
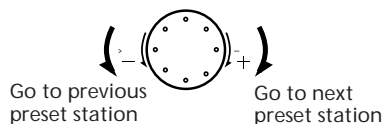

5 Press REC (or MD r REC on the remote). The REC PAUSE indicator flashes and MD deck stands by for recording.

6 Press REC PAUSE (or MD P on the remote). The MD deck starts recording.

To stop recording
Press REC STOP.

To record a station you have not stored
Press TUNING repeatedly until "MANUAL" appears in the display, and turn the JOG dial to tune in a station you want.

When you stop recording, you can start playback from the beginning of the last track that was recorded
This is a convenient way to check the contents of a recording. You might find it useful right after recording a favorite song from the radio, etc.

- 1** Press MD during recording. Recording stops.
- 2** Press fl (or MD (on the remote) while the number of the last track flashes in the display (about 15 seconds). Playback starts from the beginning of the last track that was recorded.

Recording on an MD Manually

When recording additional tracks on a recordable MD, the MD deck will automatically start recording from the end of the existing sound.

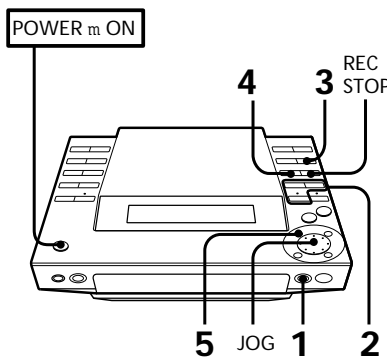

- 1** Press MD § and insert a recordable MD.
- 2** Press one of the FUNCTION buttons (TAPE, TUNER/BAND or CD) on the unit to select a sound source you want to record (or press FUNCTION repeatedly on the remote).
- 3** Press REC (or MD r REC on the remote). The REC PAUSE indicator flashes and the MD deck stands by for recording. When recording from CD, track numbers will be written automatically in the same sequence as the CD. When recording from a source other than CD, see "Marking Track Numbers Automatically" in order to write track numbers automatically.
- 4** Press REC PAUSE (or MD P on the remote). The MD deck starts recording.
- 5** Start playing the sound source.

To	Press
Pause recording*	REC PAUSE (or MD P on the remote)
Resume recording	REC PAUSE (or MD P on the remote)
Stop recording	REC STOP

* Whenever you pause recording, the track number increases by one. For example, if you paused recording while recording on track 4, the track number increases by one and recording continues on the new track when restarted.

When you stop recording, you can start playback from the beginning of the last track that was recorded

This is a convenient way to check the contents of a recording. You might find it useful right after recording a favorite song from the radio, etc.

- 1** Press MD during recording. Recording stops.
- 2** Press fl (or MD (on the remote) while the number of the last track flashes in the display (about 15 seconds). Playback starts from the beginning of the last track that was recorded.

Marking Track Numbers While Recording

The way in which track numbers are written differs according to the sound source being recorded. See "Track Marking" for details.

Marking Track Numbers Manually (track marking function)

You can mark a track number at any time while recording on an MD, no matter what sound source you selected.

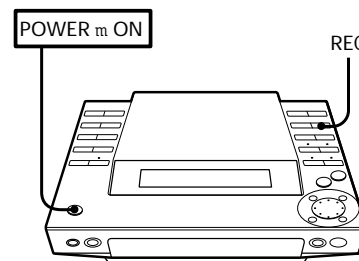

Press REC (or MD r REC on the remote) at the place you want to add a track mark while recording.

Note
If you decide the track number mark is unnecessary, or the location is incorrect, you can use the combine function to undo the mark (see "Combining Recorded Tracks (combine function)").

Marking Track Numbers Automatically (level synchro function)

You can mark track numbers automatically even when recording from an analog source. The MD deck marks a new track number if the signal level is continuously at or below a certain fixed level for 2 seconds or more, and then exceeds that level.

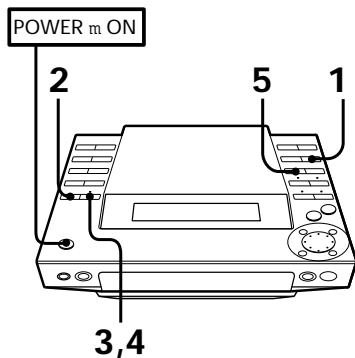

- 1 Press REC (or MD r REC on the remote).
The REC PAUSE indicator flashes and the MD deck stands by for recording.
- 2 Press EDIT/NO repeatedly until "LevelSync?" appears in the display
- 3 Press ENTER/YES.
"LevelSync ON?" appears in the display.



- 4 Press ENTER/YES.
"LEVEL-SYNC" appears in the display.
- 5 Starts recording.

Note

This setting is stored in the unit. Release it after recording.

To cancel level synchro

- 1 Press EDIT/NO until "LevelSync?" appears during recording or recording pause.
- 2 Press ENTER/YES.
"LevelSyncOFF?" appears in the display.
- 3 Press EDIT/YES.
"LEVEL-SYNC" disappears in the display.

Chapter 5: Editing Recorded MDs

Erasing Recordings (erase function)

Moving Recorded Tracks (move function)

Dividing Recorded Tracks (divide function)

Combining Recorded Tracks (combine function)

Labelling Recordings (title function)

GB

18

Erasing Recordings (erase function)

You can erase the recorded sound easily. Since erasing updates the TOC, you do not have to record over previous material. You can choose from the following three erase methods:

- Erasing a single track
- Erasing all tracks
- Erasing parts of a track

When erasing two or more tracks

When you erase a track, all tracks following the erased one are renumbered. For example, if you erase track 1, the original track 2 will be renumbered as track 1. To avoid confusion, you should erase starting from high track numbers and proceeding to low track numbers. This prevents renumbering of tracks that have not yet been erased.

Erasing a single track

You can erase a track simply by specifying its track number. When you erase the track, the total number of tracks on the MD decreases by one and all tracks following the erased one are renumbered.

Example: Erasing B

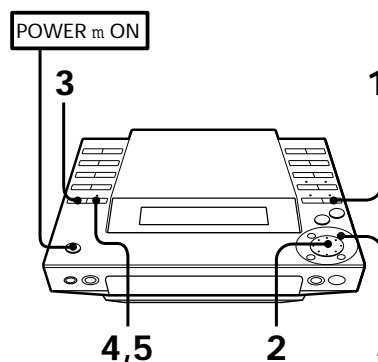
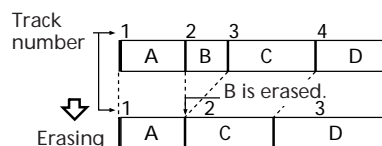

- 1 Press MD.
The unit enters MD play mode.

- 2 Turn the JOG dial to select the track number you want to erase.

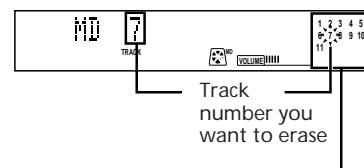

Music calendar

- 3 Press EDIT/NO repeatedly until "Erase ?" appears in the display.

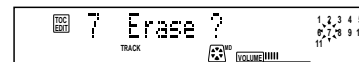

- 4 Press ENTER/YES.
"Erase ??" appears in the display.

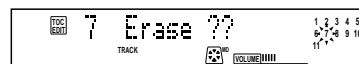

- 5 Press ENTER/YES again.
"Complete" appears in the display for a few seconds and the track selected in step 2 is erased.

- 6 Repeat steps 2 to 5 to erase more tracks.

To stop before the track has been erased

Press .

If "Erase!! ?" appears in the display
The track was recorded or edited on another MD deck and is record-protected. If you still want to erase the track, press ENTER/YES while this indication is displayed.

Erasing all tracks

You can easily create a blank MD. You can erase all recorded tracks, titles and names at the same time.

Note that once erased, MD data cannot be recovered.

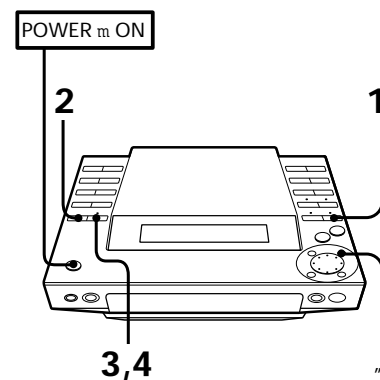

- 1 Press MD.
The unit enters MD play mode.
- 2 Press EDIT/NO repeatedly until "All Erase?" appears in the display in stop mode.
- 3 Press ENTER/YES.
"All Erase??" appears in the display.
- 4 Press ENTER/YES again.
When all recorded tracks, the disc name, and titles on the MD have been erased, "Complete" appears for a few seconds.

To stop before all tracks, the disc name, and titles have been erased
Press .

Erasing part of a track

By using the divide, erase, and combine functions, you can erase specific portions of a track.

Example: Erasing a part of track A

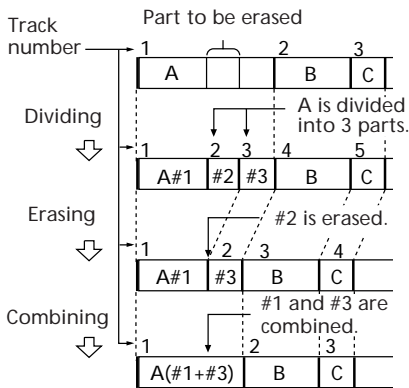

Moving Recorded Tracks (move function)

You can change the position of any track.
After you move a track, the tracks between the new and old track positions are automatically renumbered.

Example: Moving C to track position 2

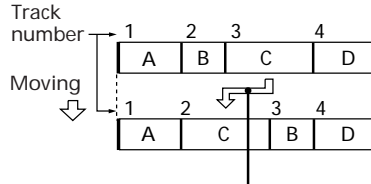

Track C moves to track position 2.

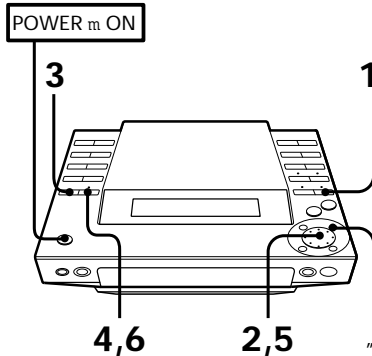

- 1 Press MD.
The unit enters MD play mode.
- 2 Turn the JOG dial until the track number you want to move appears in the display.
For example, if you want to move 7th track to 1st, turn the JOG dial until 7th track appears in the display.

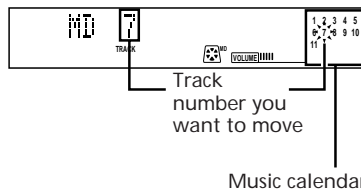

- 3 Press EDIT/NO repeatedly until "Move ?" appears in the display.
- 4 Press ENTER/YES.
- 5 Turn the JOG dial until the new track number appears.
- 6 Press ENTER/YES.
After you have moved the track, "Complete" appears for a few seconds.

To stop before the track has been moved
Press .

Dividing Recorded Tracks (divide function)

In the following cases, you can divide a track into two or more tracks and put new track numbers for searching particular points of the tracks.

- When you recorded from an analog source and therefore the MD contains only one track number
- When you want to put markings in a track to find particular points

After you divide a track

The total number of tracks on the MD increases by one and all tracks following the divided track are renumbered.

Example: Dividing track 2 to create a new track for C

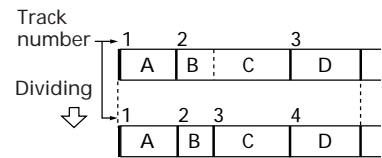

Track 2 is divided, creating a separate track for C, and all the following tracks are renumbered.

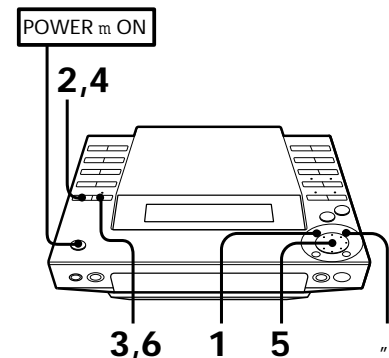

- 1 While playing the MD, press fl at the point where you want to create a new track.
The deck pauses playing.
- 2 Press EDIT/NO repeatedly until "Divide ?" appears in the display.
- 3 Press ENTER/YES.
"Rehearsal" alternates with "Position ok?" in the display, and the starting portion of the new track begins playing repeatedly.

continue to next page m

m continued

- 4** If the starting position is incorrect, press EDIT/NO. If it is correct, go to step 6.

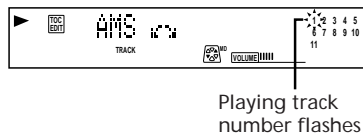

- 5** While monitoring the sound, turn the JOG dial to find the starting position of the new track. The starting portion of the new track is played back repeatedly. The starting position can be moved within a maximum range of -128 to +127 steps (of about 0.06 second each) within a track.

- 6** Press ENTER/YES when the position is correct. When the track has been divided, "Complete" appears for a few seconds and the newly created track begins playing. The new track will have no track title even if the original track was labeled.

GB

20

To stop before the track has been divided

Press .

You can undo a track division

Combine the tracks again, then redivide the tracks if necessary.

You can divide a track while recording

Use the track marking function.

Combining Recorded Tracks (combine function)

You can combine two consecutive tracks into one. This function is useful for combining several songs into a single medley, or several independently recorded portions into a single track.

After you combine two tracks

The total number of tracks decreases by one and all tracks following the combined tracks are renumbered.

Example: Combining B and C

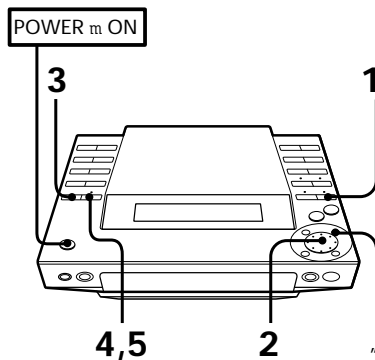
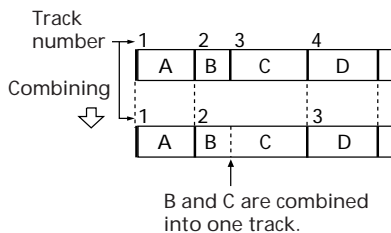

- 1 Press MD. The unit enters MD play mode.
- 2 Turn the JOG dial until the second track of the two to be combined appears. For example, when combining tracks 3 and 4, turn the JOG dial until 4 appears.

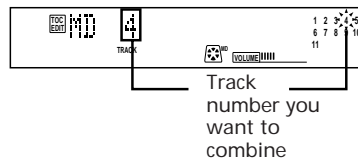

- 3 Press EDIT/NO repeatedly until "Combine?" appears in the display.
- 4 Press ENTER/YES. "Rehearsal" alternates with "Track ok?" in the display. The place where the two tracks will join (i.e., the end of the first track and the beginning of the second track) repeatedly plays back.
- 5 Press ENTER/YES when the position is correct. When the tracks have been combined, "Complete" appears for a few seconds. If both of the combined tracks have track titles, the title of the second track is erased.

To stop before the tracks have been combined

Press .

You can undo a track combination

Divide the tracks again, then repeat the combine function with the correct tracks if necessary.

If "Sorry" appears in the display

The tracks cannot be combined. This sometimes happens when you have edited the same track many times. This is due to a technical limitation of the MD system, not a mechanical error.

Labelling Recordings (title function)

You can put titles on your recorded MDs and tracks.

Titles may consist of uppercase and lowercase letters, numbers and symbols for a maximum of 80 characters for each titles per a disc.

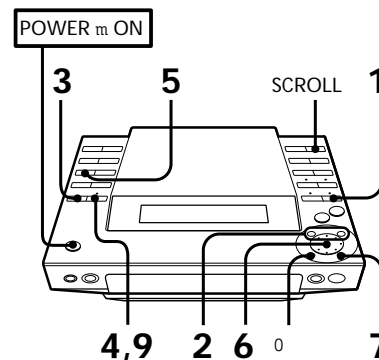

- 1 Press MD. The unit enters MD play mode.
- 2 When you want to title the disc, press so that the deck stops playback. When you want to title a track, press fl while playing the track you want to title so that the deck pauses playback.

You can title a track during playback or recording. You can also title tracks without pausing, but if you don't finish entering the title before the track ends, the title will be erased.

- 3 Press EDIT/NO repeatedly until "Name in?" appears in the display.
- 4 Press ENTER/YES. A cursor flashes in the display.

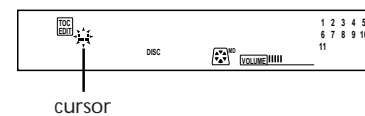

5 Press CHARACTER repeatedly to select the character type. Each time you press, the character changes as follows:

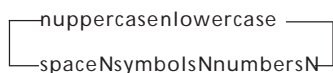

You can use the following symbols:
! " # \$ % & ' () * + , - . / : ; < = > ? @ _ ` (space)

6 Turn the JOG dial until the desired character appears in the display. The selected character flashes.

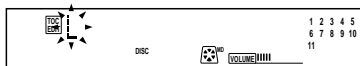

To enter a space quickly
Press) while the cursor is flashing.

7 Press). The cursor shifts rightward and stands by for the input of the next character.

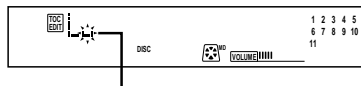

Next character

8 Repeat steps 5 and 7 until you have entered the entire title. If you want to enter the same type of character, skip step 5.

If you entered the wrong character
Press) or 0 until the character to be corrected starts flashing, and repeat steps 5 to 7 to enter the correct character.

To erase a character
Press) or 0 until the character to be erased starts flashing, then press EDIT/NO.

9 Press ENTER/YES. This completes the labelling procedure and the title scrolls in the display.

To stop before the track has been labelled

Press .

To check the titles

You can check the disc or track name by pressing SCROLL.

To check the	Press SCROLL*
Disc name	While the deck is stopped
Track name	While the deck is playing

* Press SCROLL again to pause, and once more to continue scrolling.

To delete the title of the disc and the titles of all of the tracks (name erase function)

You can erase all titles on an MD simultaneously.

Note that once erased, titles cannot be recovered. If you want to stop deleting, press .

- 1 While the deck is stopped, press EDIT/NO repeatedly until "Name Erase?" appears in the display.
- 2 Press ENTER/YES. "Name Erase ??" appears in the display.
- 3 Press ENTER/YES again. All titles are erased.

Chapter 6: the Radio

Listening to the Radio

Presetting Radio Stations

Playing Preset Radio Stations

Listening to the Radio

You can have the tuner automatically scan and tune in the stations with clear signals. This feature saves you time in searching for stations with clear signals. However, you will have to manually tune in the stations with weak signals that are skipped by automatic tuning.

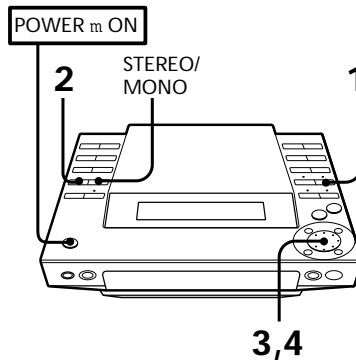

- 1 Press TUNER/BAND (or BAND on the remote) repeatedly until the band you want appears in the display. Each time you press this button, the band changes as follows:

FM ~ AM

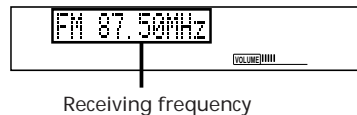

- 2 Press TUNING repeatedly until "AUTO" appears in the display.



- 3 Turn the JOG dial clockwise to scan a higher frequency station. To tune in a lower frequency station, turn the JOG dial counter-clockwise. The tuner starts scanning radio frequencies, and stops automatically when it finds a clear station.

"TUNED" appears in the display. "STEREO" also appears if the tuned FM station is broadcasting in stereo.

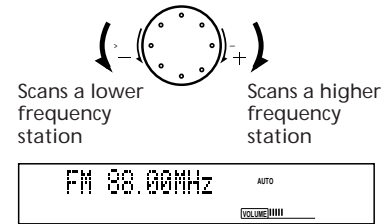

- 4 If you do not want to listen to the station selected, turn the JOG dial again to restart the scan.

When the desired station is not tuned in

Automatic tuning may skip stations with a weak signals. Tune in the station manually.

- 1 Press TUNING repeatedly until "MANUAL" appears in the display.
- 2 Keep turning the JOG dial until the desired station is tuned in.

To improve AM broadcast reception

Reorient the supplied AM loop aerial for AM.

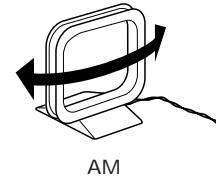

When an FM programme is not received clearly

Press STEREO/MONO so that "MONO" appears in the display. There will be no stereo effect, but the reception will improve. Press STEREO/MONO again to restore the stereo effect.

One Touch Play feature

Press BAND on the remote when the power is off. You will be able to listen to the last received station without pressing any other buttons.

When you press TUNER/BAND on the unit, power turns on and function switches to TUNER automatically.

GB

22

Presetting Radio Stations

You can store radio frequencies in the tuner's memory to tune in your favourite stations quickly. You can preset up to 20 FM stations and 10 AM stations in any order. Use the buttons on the unit for presetting stations.

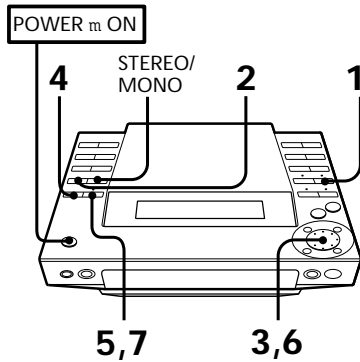

- 1 Press TUNER/BAND (or BAND on the remote) repeatedly until the band you want appears in the display. Each time you press this button, the band changes as follows:

FM ~ AM



Receiving frequency

- 2 Press TUNING repeatedly until "AUTO" appears in the display.



- 3 Turn the JOG dial clockwise to scan a higher frequency station. To tune in a lower frequency station, turn the JOG dial counter-clockwise. The tuner starts scanning radio frequencies, and stops automatically when it finds a clear station. "TUNED" appears in the display. "STEREO" also appears if the tuned FM station is broadcasting in stereo.

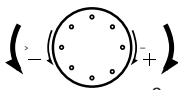

Scans a lower frequency station

Scans a higher frequency station



When the desired station is not tuned in Automatic tuning may skip stations with a weak signals. Tune in the station manually.

- 1 Press TUNING repeatedly until "MANUAL" appears in the display.
- 2 Keep turning the JOG dial until the desired station is tuned in.
- 4 Press EDIT/NO repeatedly until "Frq-Memory ?" appears in the display.



- 5 Press ENTER/YES.



Preset number flashes

- 6 Turn the JOG dial to select a preset channel number.

- 7 Press ENTER/YES. The station is stored at the preset number you selected.



- 8 Repeat steps 1 to 7 for each station you want to store.

To change the preset number
Start again from step 1.

When an FM programme is not received clearly

Press STEREO/MONO so that "MONO" appears in the display. There will be no stereo effect, but the reception will improve. Press STEREO/MONO again to restore the stereo effect.

Assigning a Name for a Preset Station (station name)

You can assign a name consisting of up to ten character for each preset station. Names may consist of uppercase and lowercase letters, numbers and symbols. The station name appears in the display when you tune the preset station. If you record the preset station on an MD using timer recording function, the name will be stored on the MD automatically.

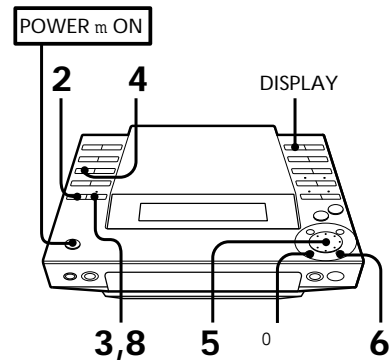

- 1 Tune in the preset station you would like to assign a name.

- 2 Press EDIT/NO repeatedly until "Name in?" appears in the display.

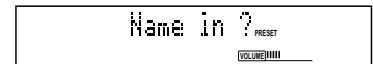

- 3 Press ENTER/YES. A cursor flashes in the display.

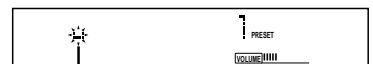

Cursor flashes

- 4 Press CHARACTER repeatedly to select character type. Each time you press this button, the character changes as follows:

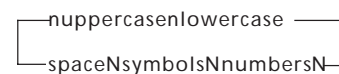

You can use the following symbols:
! " # \$ % & ' () * + , - . / : ; < = > ? @ _ ` (space)

continue to next page →

→continued

- 5 Turn the JOG dial until the desired character appears in the display. The selected character flashes.



To enter a space quickly

Press) while the cursor is flashing.

- 6 Press). The cursor shifts rightward and stands by for the input of the next character.

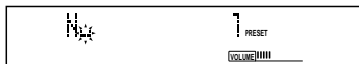

- 7 Repeat steps 4 and 6 until you have entered the entire title. If you want to enter the same character, skip step 4.

If you entered the wrong character

Press) or 0 until the character to be corrected starts flashing, and repeat steps 4 to 6 to enter the correct character.

To erase a character

Press) or 0 until the character to be erased starts flashing, then press EDIT/NO.

- 8 Press ENTER/YES. This completes the assigning procedure and the name appears in the display.

To erase the station name

You can erase the station name by changing all the characters of that name into "spaces".

To change the display

Press DISPLAY.

Each time you press the button, the frequency or station name (if you have stored one) appears in the display repeatedly.

Playing Preset Radio Stations

Once you have preset the stations, use the JOG dial to quickly tune in your favourite stations.

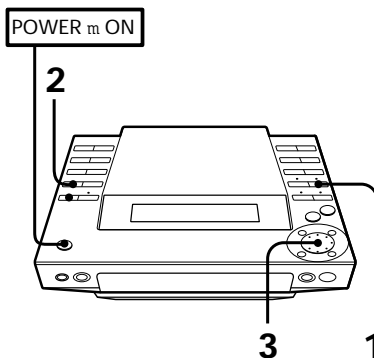

- 1 Press TUNER/BAND repeatedly to select the band you want.

FM ~ AM

- 2 Press TUNING so that "PRESET" appears in the display.

- 3 Turn the JOG dial (or press PRESET (-/+)) on the remote to tune in a preset station. The station frequency appears and the system begins receiving the stations.

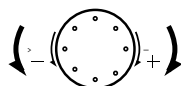

Go to previous preset station

Go to next preset station



Frequency

Preset number

To select a station directly

After step 1 above, you can quickly tune in your favourite stations preset on channel numbers 1 to 10 by pressing the corresponding numeric buttons.

When you select channel numbers greater than 10, press >10 first, then enter the corresponding digits.

Example:

To select channel number 25, press >10, 2 and 5 in this order.

Chapter 7: Sound Adjustment

Adjusting the Sound

Adjusting the Sound

To fully enjoy the sound coming from your stereo system, make the following audio adjustments. You can also use the remote to do this operation.

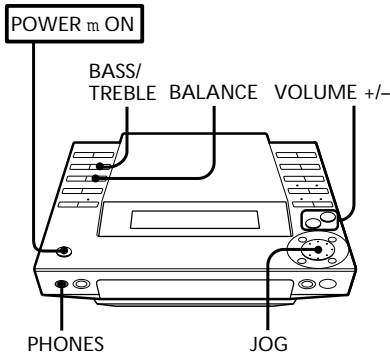

To adjust	Do this
the volume	<p>Increasing the volume, press VOLUME + (or VOL + on the remote)</p> <p>Decreasing the volume, press VOLUME - (or VOL - on the remote)</p>
the bass or treble sound	<p>1 Press BASS/TREBLE to select the sound tone you want to adjust. Each time you press this button, the tone changes as follows:</p> <p>BASSnTREBLEnOFF</p> <p>└──────────┘</p> <p>2 Turn the JOG dial to adjust the tone</p> <p>Decreases bass/treble sound Increases bass/treble sound</p>
the balance	<p>Press BALANCE and turn the JOG dial to adjust the balance</p> <p>Shifts sound to the left Shifts sound to the right</p>

To listen through the headphones
Connect the headphones to PHONES jack. No sound will come from the speakers.

Chapter 8:

Additional Features

Falling Asleep to Music

Waking Up to Music

Timer-Recording Radio Programmes

Connecting Optional Equipment

GB

26

Falling Asleep to Music

You can set the stereo system to turn off automatically so you can go to sleep to music (sleep timer).

Before setting the sleep timer, make sure the clock has been set correctly.

You can set the sleep timer even if you have already set the wake-up timer.

Use the button on the remote for this operation.

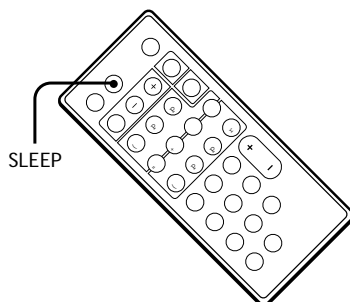

- 1 Play your favourite sound source (a tape, the tuner or a CD).
- 2 Press SLEEP repeatedly to choose how long you want the music to play. The sleep time indication appears in the display.

n 90 n 80 ... 10 n OFF

The minute indication sets the timer to turn the power off after 90 to 10 minutes in ten minute intervals.

To cancel the sleep timer

Press SLEEP repeatedly until "OFF" appears in the display.

To check the remaining time before the sleep timer turns off the system

Press SLEEP once. The remaining time (in minutes) is displayed for several seconds.

To change the remaining time while the sleep timer is on

Press SLEEP repeatedly to select the remaining time you desire.

Waking Up to Music

You can wake up to music at a preset time.

You only need to set the timer once. The timer will remain activated until you reset it or disconnect the main leads.

Before setting the timer, make sure the clock has been set correctly.

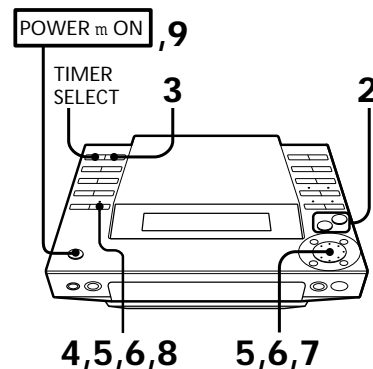

- 1 Prepare the sound source.

To wake up to the radio

Tune in the preset station you want.

To wake up to a CD

Insert a CD. If you want it to play from a specific track, do the necessary procedures for programmed CD play (see "Playing Tracks in the Desired Order (programme play)").

To wake up to a MD

Insert a MD.

- 2 Press VOLUME +/- to adjust the volume. After you finish adjusting, stop playing CD or MD.
- 3 Press TIMER SET repeatedly until "DAILY TIMER ?" appears in the display.

DAILY TIMER ?
[Icons: radio, CD, MD, volume bar]

- 4 Press ENTER/YES. "ON" appears and hour digits flash in the display.
- 5 Set the time you want the system to turn on.
 - 1 Use the JOG dial to set the hour.

ON 8:00
[Icons: radio, CD, MD, volume bar]

flashing

- 2 Press ENTER/YES.
The minutes digits flash in the display.

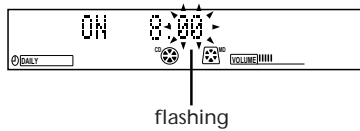

- 3 Use the JOG dial to set the minutes.

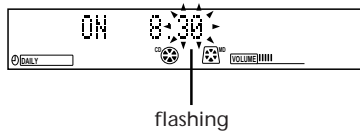

- 4 Press ENTER/YES.
"OFF" appears and the hour digits flash in the display.

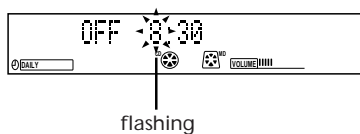

- 6 Set the time you want the system to turn off in the same way.

- 7 Use the JOG dial to select a sound source.
The display changes as follows:



- 8 Press ENTER/YES.
The preset items appear in the display sequentially.

- 9 Press POWER to turn off the system.
About 15 seconds before the preset time, the power will go on at the preset time and the music will play. At the turn-off time, the power will go off again.

To cancel the timer

Press TIMER SELECT repeatedly until "TIMER OFF" appears in the display.

To change the timer

Repeat all above procedure from step 1.

You can check the preset items

Press TIMER SELECT repeatedly until "DAILY" appears in the display again. Preset items appear in the display.

Timer-Recording Radio Programmes

You can set the timer to record from the radio at a certain time. This timer works only once for each setting. The volume level is automatically set to MIN.

If you record from a preset station you have assigned a name, the name, on time and off time are stored on the MD automatically.

- Preset the station you want to record.
- Make sure the clock has been set correctly.

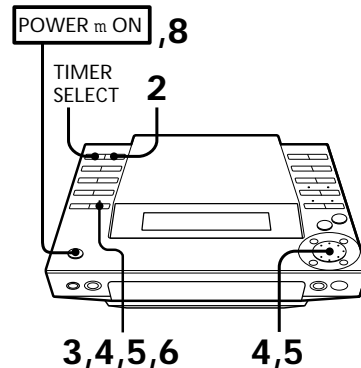

- 1 Tune the preset station you want to record.

- 2 Press TIMER SET repeatedly until the "REC TIMER ?" appears in the display.



- 3 Press ENTER/YES.
"REC" appears and hour digits flash in the display.

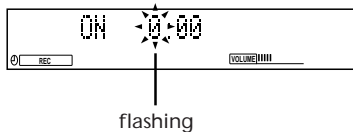

- 4 Set the time you want the system to start recording.

- 1 Use the JOG dial to set the hour.

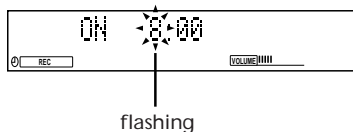

- 2 Press ENTER/YES.
The minutes digits flash in the display.

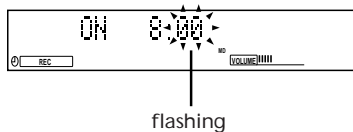

- 3 Use the JOG dial to set the minutes.

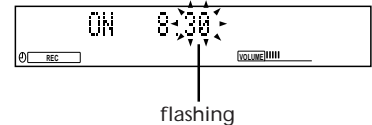

- 4 Press ENTER/YES.
"OFF" appears and the hour digits flash in the display.

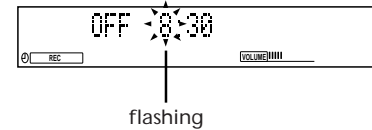

- 5 Set the time you want the system to turn off in the same way.

- 6 Press ENTER/YES.
The preset items appear in the display sequentially.

- 7 Insert a recordable MD.
"TOC Reading" appears in the display for a few seconds and the MD deck reads the contents of the MD.

- 8 After "TOC Reading" disappears from the display, press POWER to turn off the system.
About 15 seconds before the preset time, the power turns on and the volume level is automatically set to the MIN.

Notes

- Do not turn off the power while "TOC Reading" appears in the display. The timer operation may not be performed correctly.
- If you use a brand new MD, nothing is recorded for the first 15 seconds.

To cancel the timer

Press TIMER SELECT repeatedly until "TIMER OFF" appears in the display.

To change the timer

Repeat all above procedure from step 1.

You can check the preset items

Press TIMER SELECT repeatedly until "REC" appears in the display again. Preset items appear in the display.

Connecting Optional Equipment

For greater enjoyment of your stereo system, you can connect a stereo cassette deck to the stereo. You can record from sound sources of the system into the cassette deck.

Connecting a stereo cassette deck

Use audio cords and make sure to connect the plugs to jacks of the same colour. See the instruction manual of the stereo cassette deck for details.

Connect	With
LINE IN jacks of the cassette deck	TAPE OUT jacks
LINE OUT jacks of the cassette deck	TAPE IN jacks

GB

28

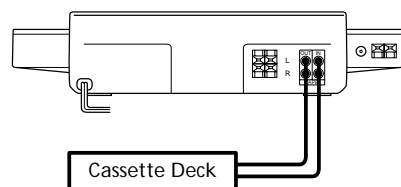

To listen to the sound from the cassette deck

Press TAPE.

For Your Information

Precautions

Maintenance

Guide to the Serial Copy Management System

System Limitations of MD

MD Display Messages

Troubleshooting Guide

Specifications

Index to Parts and Controls

Index

Precautions

If you have any questions or problems concerning your stereo system, please consult your nearest Sony dealer.

On safety

- The use of optical instruments with this product will increase eye hazard.
- The unit is not disconnected from the AC power source (mains) as long as it is connected to the wall outlet, even if the unit itself has been turned off.
- Unplug the system from the mains if it is not to be used for an extended period of time. To disconnect the mains lead, pull it out by the plug. Never pull the cord itself.
- Should any solid object or liquid fall into a component, unplug the stereo system and have the component checked by qualified personnel before operating it any further.
- AC power cord must be changed only at the qualified service shop.

On installation

Place the stereo system in a location with adequate ventilation to prevent heat build-up in the stereo system.

On condensation in the CD player and the MD deck component

If the system is brought directly from a cold to a warm location, or is placed in a very damp room, moisture may condense on the lens inside the CD player or the MD deck. Should this occur, the CD player or the MD deck will not operate. Remove the CD or the MD and leave the system turned on for about an hour until the moisture evaporates.

Notes on handling MDs

Because the MD itself is housed in a cartridge, you can handle it normally without being concerned about dirt or fingerprints. However, malfunctioning may result if the cartridge itself is dirty or warped.

Do not open the shutter on the MD cartridge

Trying to force the shutter open will damage the shutter.

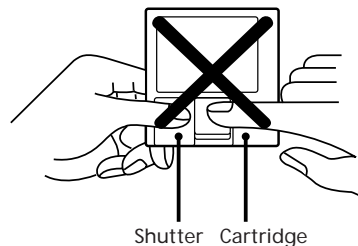

In case colour irregularity is observed on a nearby TV screen (For MJ-L1 only)

With this magnetically shielded type of speaker system, the speakers can be installed near a TV set. However, colour irregularity may still be observed on the TV screen depending on the type of your TV set.

If colour irregularity is observed...

Turn off the TV set once, then turn it on after 15 to 30 minutes.

If colour irregularity is observed again...

Place the speakers farther away from the TV set.

Maintenance

To clean the cabinet

Use a soft cloth slightly moistened with mild detergent solution.

To clean the CD

When a CD is dirty, clean it with a cleaning cloth. Wipe the CD from the centre out.

Notes on CD

- Do not use solvents such as benzene, thinner, commercially available cleaners, or anti-static spray intended for vinyl LPs.
- If there is a scratch, dirt or fingerprints on the CD, it may cause a tracking error.

Notes on MD

- Do not expose the MD to direct sunlight or heat sources such as hot air ducts, nor leave it in a car parked in direct sunlight as there can be a considerable rise in temperature inside the car.
- Periodically remove dust and debris from the cartridge surface by wiping it with a dry cloth.

Guide to the Serial Copy Management System

An MD recorded through a digital input cannot be used to make another recording with digital input. As a digital audio component, this MD deck conforms with the Serial Copy Management System standards. The Serial Copy Management System restricts copies made by recording digital signals to first-generation copies only.

However, subsequent recording from the first-generation copy onto another recordable DAT tape or MD is possible through the analog input jack on the DAT or MD deck.

There are three general rules that apply to this unit.

Rule 1

You can record from digital programme sources (CDs, DATs or premastered MDs) onto a DAT tape or recordable MD via the digital input jack on a DAT or MD deck. You cannot, however, record from this recorded DAT tape or MD onto another DAT tape or recordable MD via a digital input jack on the DAT or MD deck.

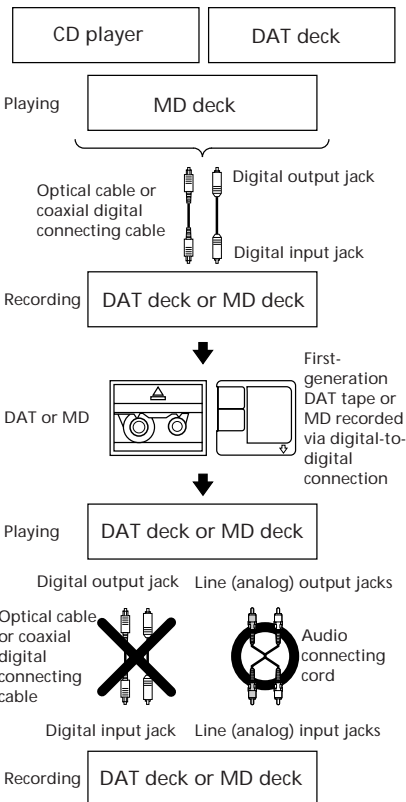

Rule 2

You can record a digital signal input from a digital satellite broadcast onto a DAT tape or recordable MD via the digital input jack on the DAT or MD deck which is capable of handling a sampling frequency of 32 kHz or 48 kHz. (This unit supports 44.1 kHz only.) You can then record the contents of this recorded DAT tape or MD (first-generation) onto another DAT tape or recordable MD via digital input jack on the DAT or MD deck to create a second-generation digital copy. Note, however, that on some BS tuners, second-generation digital copying may not be possible.

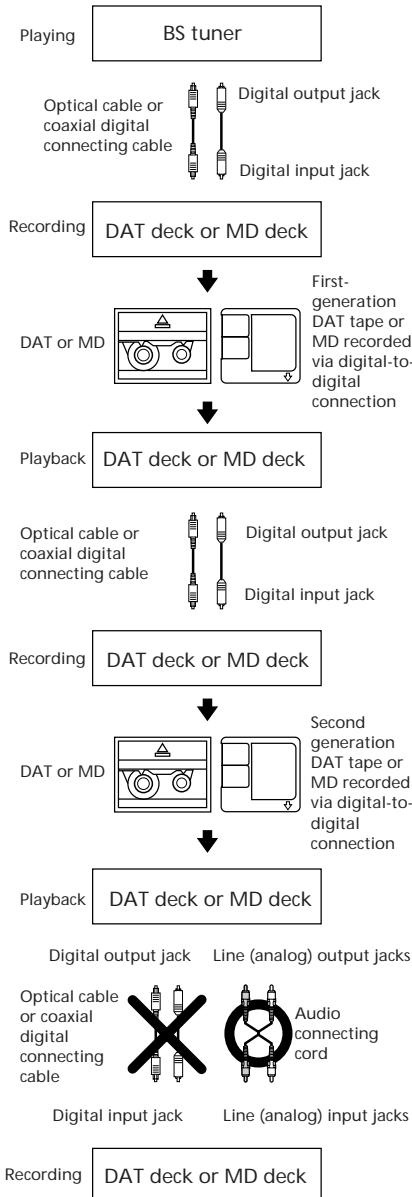

Rule 3

You can record a DAT tape or MD recorded via the DAT or MD deck's analog input jack onto another DAT tape or MD via the DAT or MD deck's digital output jack. You cannot, however, make a second-generation DAT tape or MD copy via the DAT or MD deck's digital output jack.

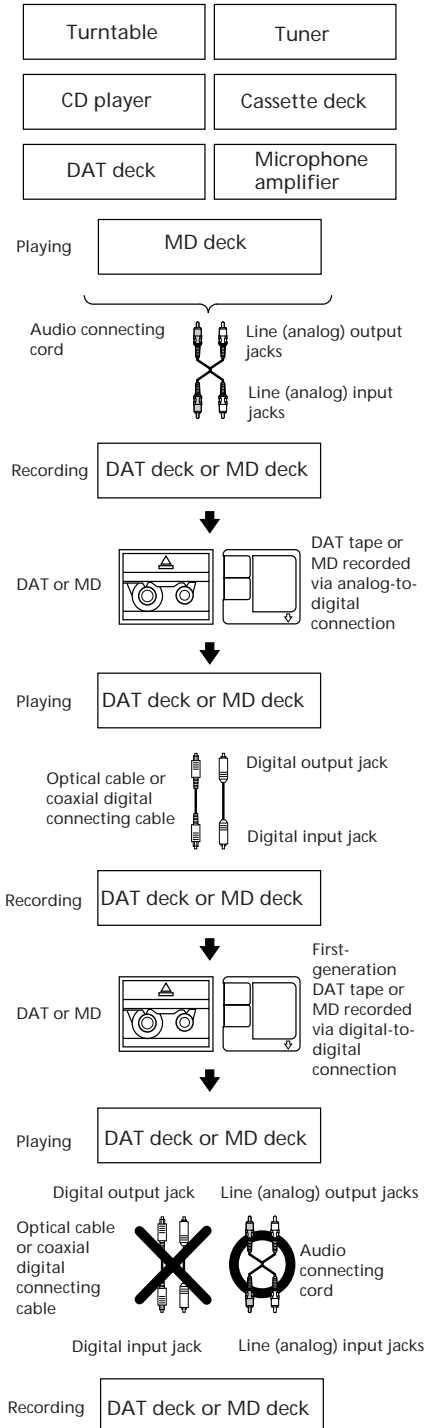

For Your Information

System Limitations of MD

The recording system in your MD deck is radically different from those used in cassette and DAT decks and is characterized by the limitations described below. Note, however, that these limitations are due to the inherent nature of the MD recording system itself and not to mechanical causes.

"Disc Full" lights up even before the MD has reached the maximum recording time (60 or 74 minutes)

When 255 tracks have been recorded on the MD, "Disc Full" lights up regardless of the total recorded time. More than 255 tracks cannot be recorded on the MD. To continue recording, erase unnecessary tracks or use another recordable MD.

"Disc Full" lights up before the maximum number of tracks is reached

Fluctuations in emphasis within tracks are sometimes interpreted as track intervals, increasing the track count and causing "Disc Full" to light up.

The remaining recording time does not increase even after erasing numerous short tracks

Tracks under 12 seconds in length are not counted and so erasing them may not lead to an increase in the recording time.

Some tracks cannot be combined with others

Track combination may become impossible when tracks are edited.

The total recorded time and the remaining time on the MD may not total the maximum recording time (60 or 74 minutes)

Recording is done in minimum units of 2 seconds each, no matter how short the material. The contents recorded may thus be shorter than the maximum recording capacity. Disc space may also be further reduced by scratches.

Tracks created through editing may exhibit sound dropout during search operations.

Track numbers are not recorded correctly

Incorrect assignment or recording of track numbers may result when CD tracks are divided into several smaller tracks during digital recording.

"TOC Reading" appears for a long time

If the inserted recordable MD is brand new, "TOC Reading" appears in the display longer than for MDs that have been used.

Limitations when recording over an existing track

- The correct remaining recording time may not be displayed.
- You may find it impossible to record over a track if that track has been recorded over several times already. If this happens, erase the track using the Erase Function.
- The remaining recording time may be shortened out of proportion to the total recorded time.
- Recording over a track to eliminate noise is not recommended since this may shorten the duration of the track.
- You may find it impossible to label a track while recording over it.

The correct recorded/playing time may not be displayed during playback of monaural-format MDs.

MD Display Messages

The following table explains the various messages that appear in the display.

Message	Meaning
All Erase?	Erase all tracks on an MD? (Erase Function)
Attenuate?	Attenuate the recording level during analog recording?
Auto cut	The MD deck is pausing the recording because silence continued for 30 seconds or more during digital recording.
Blank Disc	The inserted recordable MD is brand new or all tracks on the MD have been erased.
Cannot Copy	You cannot make a digital recording. (See "Guide to the Serial Copy Management System".)
Cannot EDIT	You tried to edit in PROGRAM or SHUFFLE play mode.
Combine?	Combine two tracks into one? (Combine Function)
Disc Error	The inserted MD is damaged, or does not contain a TOC.
Disc Full	You can not make recording because there is no time remaining on the disc. (See "System Limitations of MD".)

Divide?	Divide one recorded track into two tracks? (Divide Function)
Eject	Displayed when you remove the MD.
Erase?	Erase a single track on an MD? (Erase Function)
Impossible	You tried to combine from the first track on an MD, which is not possible.
LEVEL SYNC?	Mark track numbers automatically during recording? (Level Synchro Function)
Move?	Change the order of the tracks by moving tracks to any desired position? (Move Function)
Name Full	There is no more space to store track or disc titles.
Name in?	Create titles for your recorded MDs and tracks? (Title Function)
NO DISC	There is no MD in the deck.
No Track	The inserted MD has a disc title but no tracks.
OVER	The end of the last track was reached while conducting a high-speed search.
Protected	The inserted MD is protected against erasure.
REC LEVEL OVER	A high-level signal was input while recording from audio equipment connected to this unit's TAPE IN jacks.
Retry	The MD deck is redoing the recording because of vibrations or disc scratches encountered during recording.
Retry Error	Because of numerous vibrations or disc scratches, continuous recording attempts have been made but normal recording is not possible.
Smart Space	The signal was input again after silence continued for 30 seconds or less during digital recording.
Sorry	You tried to combine tracks that cannot be combined

TOC (flashing)	The MD deck is updating the table of contents (TOC). (Do not move the MD deck or pull out the mains lead. If you do, the recorded material may not be saved normally. If you disconnect the mains lead immediately after recording, you cannot save the recording.)
TOC reading	The MD deck is reading the contents of the MD. (If the inserted recordable MD is brand new, "TOC Reading" appears in the display longer than for MDs that have been used.)
TRACK (lighted)	The MD deck is recording a blank portion.
TRACK (flashing)	The MD deck is recording over existing material.
Welcome	Displayed when you insert an MD.

Troubleshooting Guide

If you run into any problem using the stereo, use the following check list after first checking the following two points:

- The mains lead is connected firmly.
- The speakers are connected correctly and firmly.

Should any problem persist after you have made the checks below, consult your nearest Sony dealer.

General

There is no sound.

- m Press POWER to turn on the stereo.
- m Adjust the volume.
- m The headphones are connected. Disconnect them.

The left and right sounds are reversed.

- m Check the speaker connection and speaker placement.

There is severe hum or noise.

- m TV or VCR is too close to the stereo system. Move the stereo system away from the TV or VCR.

"0:00" flashes in the display.

- m Mains interruption occurred. Set the clock and timer settings again.

CD Player

The CD tray does not close.

- m The CD is not placed correctly.

The CD will not play.

- m The CD is dirty.
- m The CD is inserted with the label side down.
- m The player is in pause mode.
- m Moisture condensation has built up. Leave the system turned on for about an hour until the moisture evaporates.

Play does not start from the first track.

- m The CD player is in programme or shuffle mode. Press CONTINUE. The "PROGRAM" or "SHUFFLE" display will disappear.

"OVER" appears in the display.

- m The CD reaches the end while you are searching quickly by pressing) down.

"Step Full" appears in the display.

- m You have programmed 24 tracks already.

"Name Full" appears in the display.

- m You have put 21 disc names already.

MD Deck

The MD deck does not operate or operates poorly.

- m The MD may be damaged ("Disc Error" appears). Take the MD out and insert it again. If "Disc Error" remains, replace the MD.

The MD deck does not play back.

- m Moisture condensation has built up. Take the MD out and leave the system turned on for about an hour until the moisture evaporates.
- m The MD is inserted in the wrong direction. Slide the MD into the disc compartment with the label side up and the arrow pointing towards the opening until the deck grips it.
- m The MD may not be recorded. Replace the disc with one that has been recorded.

The MD deck does not record.

- m The MD is record-protected ("Protected" appears). Slide the tab to close the slot.
- m A premastered MD is inserted. Replace it with a recordable MD.

- m There is not enough time left on the MD. Replace it with another recordable MD with fewer recorded tracks or erase unnecessary tracks.

An incompletely inserted MD cannot be pulled out.

- m The MD deck's self-lock system has gripped the MD. Insert the MD completely, then press MD §.

"OVER" appears in the display.

- m The MD reaches the end while you are searching quickly by pressing) down.

The sound has a lot of static.

- m Strong magnetism from a television or a similar device is interfering with operations. Move the deck away from the source of strong magnetism.

Tuner

"TUNED" flashes in the display.

- m Adjust the aerial.

"STEREO" flashes in the display.

- m Adjust the aerial.

Severe hum or noise.

- m Adjust the aerial.
- m The signal strength is too weak. Connect the external aerial.
- m Connect the earth wire.

A stereo FM programme cannot be received in stereo.

- m When "MONO" appears in the display, press STEREO/MONO on the remote so that "MONO" disappears.
- m Adjust the aerial.

Timer

The timer does not function.

- m Set the clock correctly.
- m The mains has been cut off. While the timer works, press the POWER switch to turn off the system.
- m Make sure "DAILY" or "REC" appears in the display.

Remote

The remote does not function.

- m The battery have run down. Replace the battery.
- m There is an obstacle between the remote and the system. Remove the obstacle.

Restoring the Factory Settings

- 1 Unplug the mains lead.
- 2 Plug it back into wall outlet while holding down POWER on the unit.

Specifications

CD player section

System	Compact disc and digital audio system
Laser	Semiconductor laser ($\lambda=780$ nm) Emission duration: continuous
Laser output	Max 44.6 μ W* * This output is the value measured at a distance of 200 mm from the objective lens surface on the Optical Pick-up Block with 7 mm aperture.
Wavelength	780 – 790 nm
Frequency response	2 Hz – 20 kHz

MiniDisc deck section

System	MiniDisc digital audio system
Disc	MiniDisc
Laser	Semiconductor laser ($\lambda = 780$ nm)
Laser output	Max 44.6 μ W* * This output is the value measured at a distance of 200 mm from the objective lens surface on the Optical Pick-up Block with 7 mm aperture.
Laser diode properties	Material: GaAlAs
Revolutions (CLV)	Approx. 400 rpm to 900 rpm
Error correction	Advanced Cross Interleave Reed Solomon Code (ACIRC)
Sampling frequency	44.1 kHz
Modulation system	EFM (Eight-to-Fourteen Modulation)
Number of channels	2 stereo channels
Frequency response	5 Hz – 20 kHz
Wow and flutter	Below measurable limit

Tuner section

FM tuner section	
Tuning range	87.5 – 108.0 MHz (50 kHz step)
Aerial	FM lead aerial
Aerial terminal	75 ohm unbalanced
Intermediate frequency	10.7 MHz

AM tuner section

Tuning range	531 – 1,602 kHz (with the interval set at 9 kHz)
Aerial	AM loop aerial, External aerial terminals
Intermediate frequency	450 kHz

Timer section

System	Quartz lock system
Timer setting	One-minute step
Sleep timer	10-minute step, max. 90 minutes

Amplifier section

DIN power output	(MJ-L1) 30 W + 30 W (6 ohms at 1 kHz, DIN) (MJ-L1A) 30 W + 30 W (4 ohms at 1 kHz, DIN)
Continuous RMS power output	(MJ-L1) 40 W + 40 W (6 ohms at 1 kHz, 10% THD) (MJ-L1A) 40 W + 40 W (4 ohms at 1 kHz, 10% THD)
Music power output	(MJ-L1) 70 W + 70 W (6 ohms at 1 kHz, 10% THD) (MJ-L1A) 70 W + 70 W (4 ohms at 1 kHz, 10% THD)
Inputs	TAPE (phono jacks): voltage 250 mV impedance 47 kilohms
Outputs	TAPE (phono jacks): voltage 250 mV impedance 1 kilohms PHONES (stereo phone jack): accepts headphones of 8 ohms or more.

Speaker section (SS-MJ1, supplied for MJ-L1 only)

Speaker system	2-way, bass reflex type
Speaker units	Woofer: 13 cm ($5 \frac{1}{8}$ in.), cone type Tweeter: 2.5 cm (1 in.), dome type
Rated impedance	6 ohms
Dimensions	Approx. 190 x 385 x 165 mm ($7 \frac{1}{2}$ x $15 \frac{1}{4}$ x $6 \frac{1}{2}$ in.) (w/h/d) incl. projecting parts and controls
Mass	Approx. 4.0 kg (8 lb 13 oz)

Supplied accessories

Sony RM-SMJ1 Remote (1)
Sony lithium battery, CR2025 (1)
FM lead aerial (1)
AM loop aerial (1)
Speaker cords (2)*
*Supplied for MJ-L1 only

General

Power requirements	220 – 230 V AC, 50/60 Hz
Power consumption	95 W
Dimensions	Approx. 430 x 95 x 290 mm (17 x $3 \frac{3}{4}$ x $11 \frac{1}{2}$ inches) (w/h/d) incl. projecting parts and controls
Mass	Approx. 7.0 kg (15 lb 7 oz)

Design and specifications are subject to change without notice.

Index to Parts and Controls

Refer to the pages indicated in parentheses for how to use the controls. Controls with an asterisk have built-in lamps on themselves.

Front Panel

CD player section

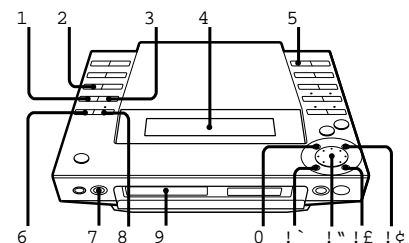

- 1 PLAY MODE button (9)
- 2 CHARACTER button (10)
- 3 REPEAT button (8)
- 4 Display window (7, 8)
- 5 DISPLAY button (8)
- 6 EDIT/NO button (10)
- 7 CD \S (eject) button (7)
- 8 ENTER/YES button (9, 10)
- 9 Disc tray (7)
- 0 fl (play/pause) button (7)
- ! j 0 (fast backward) button (8)
- !™ JOG dial (7)
- !£) (fast forward) button (8)
- !¢ (stop) button (7)

MiniDisc deck section

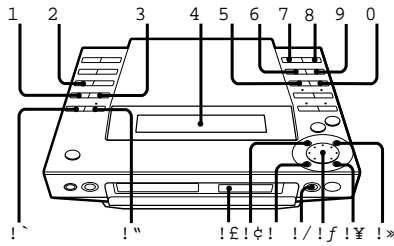

- 1 PLAY MODE button (13)
- 2 CHARACTER button (21)
- 3 REPEAT button (12)
- 4 Display window (11, 12)
- 5 REC PAUSE button (15)
- 6 CD SYNCHRO button (15)
- 7 DISPLAY button (12)
- 8 SCROLL button (12, 21)
- 9 REC button (16)
- 0 REC STOP button (15)
- ! j EDIT/NO button (15, 18)
- !™ ENTER/YES button (13, 15, 18)
- ! £ Disc slot (11)
- ! ¢ fl (play/pause) button (11)
- ! 0 (fast backward) button (12)
- ! § MD § (eject) button (11)
- ! ¶ JOG dial (11)
- ! • (fast forward) button (12)
- ! a (stop) button (11)

Tuner section

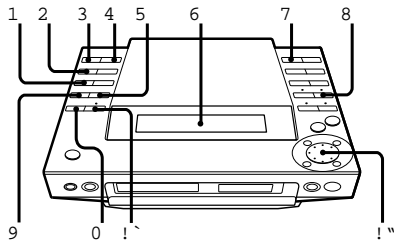

- 1 CHARACTER button (23)
- 2 CLOCK button (6)
- 3 TIMER SELECT button (27)
- 4 TIMER SET button (26)
- 5 STEREO/MONO button (22)
- 6 Display window (22)
- 7 DISPLAY button (24)
- 8 TUNER/BAND button (22)
- 9 TUNING button (22)
- 0 EDIT/NO button (23)
- ! j ENTER/YES button (23)
- !™ JOG dial (22)

Amplifier section

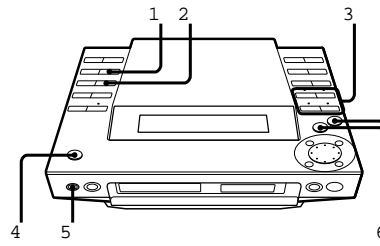

- 1 BASS/TREBLE button (25)
- 2 BALANCE button (25)
- 3 FUNCTION buttons
TAPE button (16, 28)
MD button (11, 18)
CD button (7, 16)
TUNER/BAND button (16, 22)
- 4 POWER switch (7, 27)
- 5 PHONES jack (25)
- 6 VOLUME +/- buttons (25)

Rear Panel

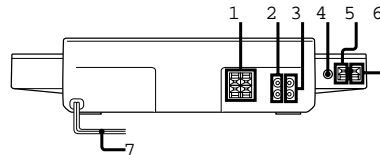

- 1 SPEAKER connectors (4)
- 2 TAPE OUT jacks (28)
- 3 TAPE IN jacks (28)
- 4 FM 75 Ω COAXIAL connector (4)
- 5 y (earth) terminal (4)
- 6 AM terminal (4)
- 7 Mains lead (5)

Display Window

CD player section

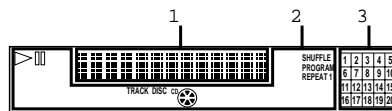

- 1 Playing time/track number indication (7)
- 2 CD indication
fl (play/pause) (7)
REPEAT 1 (8)
SHUFFLE (9)
PROGRAM (9)
DISC (7)
TRACK (7)
- 3 Music calendar (7)

MD deck section

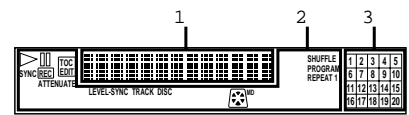

- 1 Playing time/track number/title indication (11)
- 2 MD indication
fl (play/pause) (11)
[REC] (15)
SYNC (synchro) (15)
LEVEL-SYNC (level synchro) (14)
` (TOC edit) (15)
REPEAT 1 (12)
SHUFFLE (13)
PROGRAM (13)
DISC (11)
TRACK (11)
- 3 Music calendar (11)

Tuner section

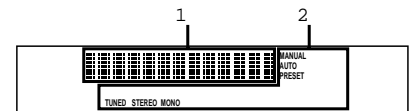

- 1 Frequency/time/station name indications (6, 22, 23, 26)
- 2 Tuner indications
TUNED (22)
STEREO MONO (22)
MANUAL (22)
AUTO (22)
PRESET (24)

Remote (RM-SMJ1)

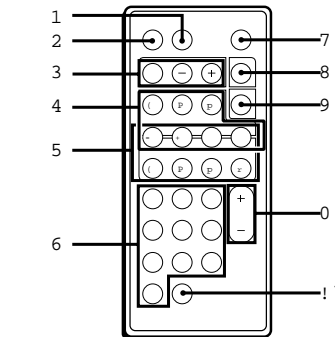

- 1 SLEEP button (26)
- 2 FUNCTION button (16)
- 3 Tuner operating buttons
BAND button (22)
PRESET + / - buttons (24)

- 4 CD operating buttons
 - ((play) button (7)
 - P (pause) button (7)
 - p (stop) button (7)
 - =(search backward) button (7)
 - + (search forward) button (7)
 - REPEAT button (8)
 - P.MODE (play mode) button (9)
- 5 MD operating buttons
 - ((play) button (11)
 - P (pause) button (11)
 - p (stop) button (11)
 - =(search backward) button (11)
 - + (search forward) button (11)
 - r REC button (16)
 - REPEAT button (12)
 - P.MODE (play mode) button (13)
- 6 Numeric buttons (7, 11, 24)
- 7 POWER button (7)
- 8 DISPLAY button (8, 12)
- 9 SCROLL button (12, 21)
- 0 VOL +/- buttons (25)
- ! j >10 button (7, 11, 24)

Index

- Aerials 4, 32
- Assigning
 - a name to a CD 10
- CD
 - inserting 7
 - taking out 7
- CD synchro-recording 15
- Checking
 - the display (CD) 8
 - the display (MD) 12
- Clock setting 6
- Combining 20
- Connecting
 - the system 4
 - optional equipment 28
- Display
 - checking the display (CD) 8
 - checking the display (MD) 12
 - MD display messages 31
- Dividing 19
- Erasing
 - all tracks 18
 - a part of a track 19
 - a single track 18
 - a station name 24
- Inserting battery 5
- Labelling
 - a CD 10
 - an MD 20
 - radio stations 23
- Listening
 - the radio 22
- Locating
 - a particular point in a track (CD) 8
 - a particular point in a track (MD) 12
 - a specific track (CD) 7
 - a specific track (MD) 11

- MD
 - inserting 11
 - premastered 12
 - recordable 12, 15
 - system limitations 31
 - taking out 11
- Moving tracks 19
- Music calendar
 - CD 7
 - MD 11
- Playing
 - a CD (normal play) 7
 - an MD (normal play) 11
 - tracks in random order (shuffle play) (CD) 9
 - tracks in random order (shuffle play) (MD) 13
 - track in the desired order (programme play) (CD) 9
 - track in the desired order (programme play) (MD) 13
 - tracks repeatedly (repeat play) (CD) 8
 - tracks repeatedly (repeat play) (MD) 12
- Radio stations
 - assigning a name 23
 - presetting 23
 - tuning in 22
- Recording
 - a CD 15
 - analog 14
 - before recording 14
 - digital 14
 - a radio programme 15
- Recording CDs on an MD
 - automatically 15
 - manually 16
- Record-protect tab 15
- Remote 7, 11, 26, 34
- SCMS (Serial Copy Management System) 14, 30
- Sound adjusting 25
- Station name 23
- Timer
 - falling asleep to music 26
 - timer recording 27
 - waking up to music 26
- TOC (Table Of Contents) 15
- Track marking
 - automatic track marking 17
 - manual track marking 16
- Tuner 22

AVERTISSEMENT

Afin d'éviter tout risque d'incendie ou d'électrocution, ne pas exposer cet appareil à la pluie ou à l'humidité.

Afin d'éviter tout risque de choc électrique, ne pas ouvrir le coffret. Confier toute réparation à un technicien qualifié uniquement.

N'installez pas l'appareil dans un espace confiné comme dans une bibliothèque ou un meuble encastré.

Dolby Laboratories Licensing Corporation autorise une licence d'exploitation de ses brevets d'invention américains et étrangers.

Le composant laser de cet appareil est capable d'émettre des radiations dépassant la limite de la Classe 1.

CLASS 1 LASER PRODUCT
LUOKAN 1 LASERLAITE
KLASS 1 LASERAPPARAT

Cet appareil est classé produit laser de classe 1. L'indication CLASS 1 LASER PRODUCT est collée à l'arrière, à l'extérieur de l'appareil.

CAUTION	; INVISIBLE LASER RADIATION WHEN OPEN. AVOID EXPOSURE TO BEAM.
ADVARSEL	; USYNLIG LASERSTRÅLING VED ÅBNING NÅR SIKKERHEDSAFBRYDERE ER UDE AF FUNKTION. UNDGÅ UDSÆTTELSE FOR STRÅLING.
VARO!	; AVATTAESSA JA SUOJALUKITUS OHITETTAESSA DLET ALTIINA LASERSATEILYLLE.
VARNING	; LASERSTRÅLING NÅR DENNA DEL ÄR ÖPPNAD OCH SPÄRREN ÄR URKOPPLAD.
ADVARSEL	; USYNLIG LASERSTRÅLING NÅR DEKSEL ÅPNES UNNGÅ EKSPONERING FOR STRÅLEN.

Cette étiquette de précaution se trouve à l'intérieur de l'appareil.

Bienvenue!

Nous vous remercions de votre achat de ce Système à Composants Plats Sony. Cette série vous apporte de nombreuses fonctions pratiques et amusantes dont voici un simple aperçu:

- Une fonction de préréglage qui vous permet de mémoriser jusqu'à 30 de vos stations radio favorites.
- Une minuterie qui vous permet de mettre en service ou hors service le lecteur CD, la platine MD ou la radio au moment où vous le souhaitez.
- Une platine MD (minidisque) qui vous permet d'enregistrer, la radio ou le lecteur CD étant votre source de musique.
- Une télécommande qui autorise un contrôle de votre chaîne à partir de votre fauteuil.

Le système MJ-L1/MJ-L1A comprend les éléments suivants:

- (MJ-L1)
- L'unité principale: HCD-MJ1
 - Des enceintes acoustiques: SS-MJ1
 - Une télécommande: RM-SMJ1
- (MJ-L1A)
- L'unité principale: HCD-MJ1A
 - Une télécommande: RM-SMJ1

Avant d'utiliser cet appareil

F

2

Assurez-vous d'avoir enlevé la feuille dans la fente de disque de la platine MD.

- 1 Raccordez le cordon d'alimentation à une prise murale et appuyez sur POWER.
- 2 Appuyez sur MD § pour ouvrir le couvercle.
- 3 Enlevez le ruban adhésif et sortez la feuille à l'intérieur de la fente.
La feuille peut sortir d'elle-même quand vous enlevez le ruban adhésif.

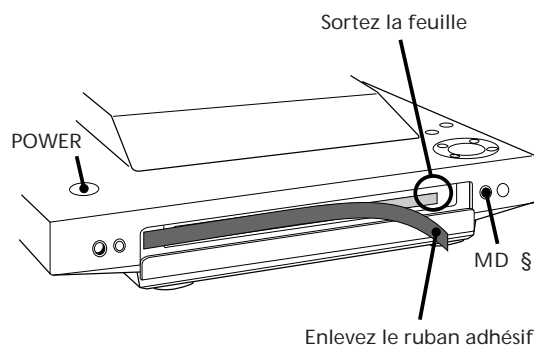

Avant d'installer la chaîne, appuyez sur MD § pour fermer le couvercle, sur POWER pour mettre la chaîne hors tension et débranchez le cordon d'alimentation secteur.

Table des matières

Chapitre 1: Installation

- Branchement de la chaîne stéréo 4
- Mise en place de la pile 5
- Réglage de l'horloge 6

Chapitre 2: Lecteur CD

- Lecture d'un CD (lecture normale) 7
- Utilisation de l'affichage 8
- Lecture répétée des plages (lecture à répétition) 8
- Lecture des plages dans un ordre aléatoire (lecture aléatoire) 9
- Lecture des plages dans l'ordre souhaité (lecture programmée) 9
- Attribution d'un nom à un CD (fonction Memento de disque) 10

Chapitre 3: Lecture de MD

- Lecture d'un MD (lecture normale) 11
- Utilisation de l'affichage 12
- Lecture répétée des plages (lecture à répétition) 12
- Lecture des plages dans un ordre aléatoire (lecture aléatoire) 13
- Lecture des plages dans l'ordre souhaité (lecture programmée) 13

Chapitre 4: Enregistrement sur MD

- Avant d'enregistrer 14
- Enregistrement d'un CD 15
- Enregistrement d'une émission de radio 16
- Enregistrement manuel sur un MD 16
- Inscription des numéros de plage à l'enregistrement 16

Chapitre 5: Montage de MD enregistrés

- Effacement d'enregistrements (fonction Effacement) 18
- Déplacement de plages enregistrées (fonction Déplacement) 19
- Division des plages enregistrées (fonction Division) 19
- Combinaison de plages enregistrées (fonction Combinaison) 20
- Attribution d'un titre aux enregistrements (fonction Titrage) 20

Chapitre 6: Radio

- Ecoute de la radio 22
- Préréglage des stations radio 23
- Ecoute des stations préréglées de la radio 24

Chapitre 7: Réglage du son

- Réglage du son 25

Chapitre 8: Fonctions complémentaires

- Ecoute avec chronorupteur 26
- Réveil en musique 26
- Enregistrement d'émissions radio par minuterie 27
- Branchement d'un appareil en option 28

Informations supplémentaires

- Précautions 29
- Entretien 29
- Introduction au Système de Gestion de Copie Sérielle 30
- Limitations du système des MD 31
- Messages MD sur affichage 31
- Guide de dépannage 32
- Fiche technique 33
- Nomenclature des commandes et organes 34

Index 35

Chapitre 1: Installation

Branchement de la chaîne stéréo

Mise en place de la pile

Réglage de l'horloge

F

4

Branchement de la chaîne stéréo

Reportez-vous aux illustrations suivantes pour raccorder votre stéréo. Si vous souhaitez raccorder d'autres composants en option à la stéréo, reportez-vous au Chapitre 8 "Branchement d'appareils en option".

Étape 1 Branchement des enceintes (MJ-L1 seulement)

Raccordez l'enceinte droite aux connecteurs SPEAKER R et l'enceinte gauche aux connecteurs SPEAKER L, le cordon gris à la borne + (grise) et le cordon rayé noir à la borne - (noire).

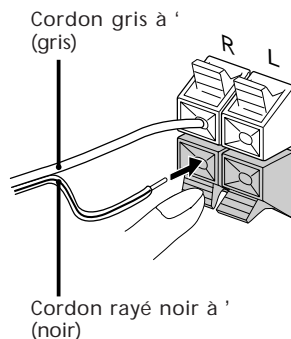

Étape 2 Branchement des antennes

Branchement de l'antenne fil FM

Raccordez l'antenne fil fournie à la borne FM 75Ω.

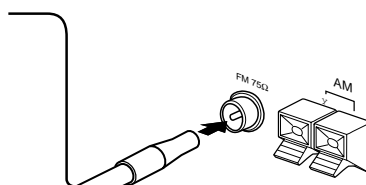

Branchement de l'antenne cadre AM

Raccordez l'antenne cadre fournie à la borne AM et la borne y.

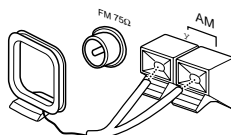

Mise en place de l'antenne cadre AM

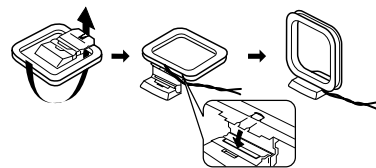

Pour améliorer la réception FM

Raccordez une antenne FM extérieure à la borne FM 75Ω à l'aide d'un câble coaxial de 75 ohms et d'un connecteur à douille de norme CEI.

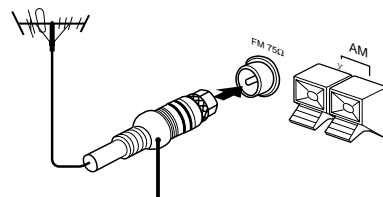

Connecteur à douille de norme CEI (non fourni)

Pour améliorer la réception AM

Après avoir raccordé l'antenne AM, raccordez un fil isolé de 6 à 15 mètres de long à la borne AM. Raccordez la borne y à la terre.

Important

Par mesure de protection contre la foudre, raccordez l'antenne extérieure à la borne y. Pour éviter une explosion de gaz, ne raccordez jamais le fil de mise à la terre à une canalisation de gaz.

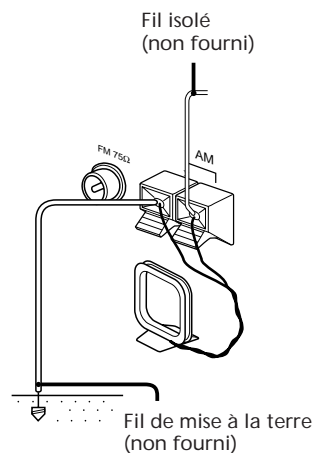

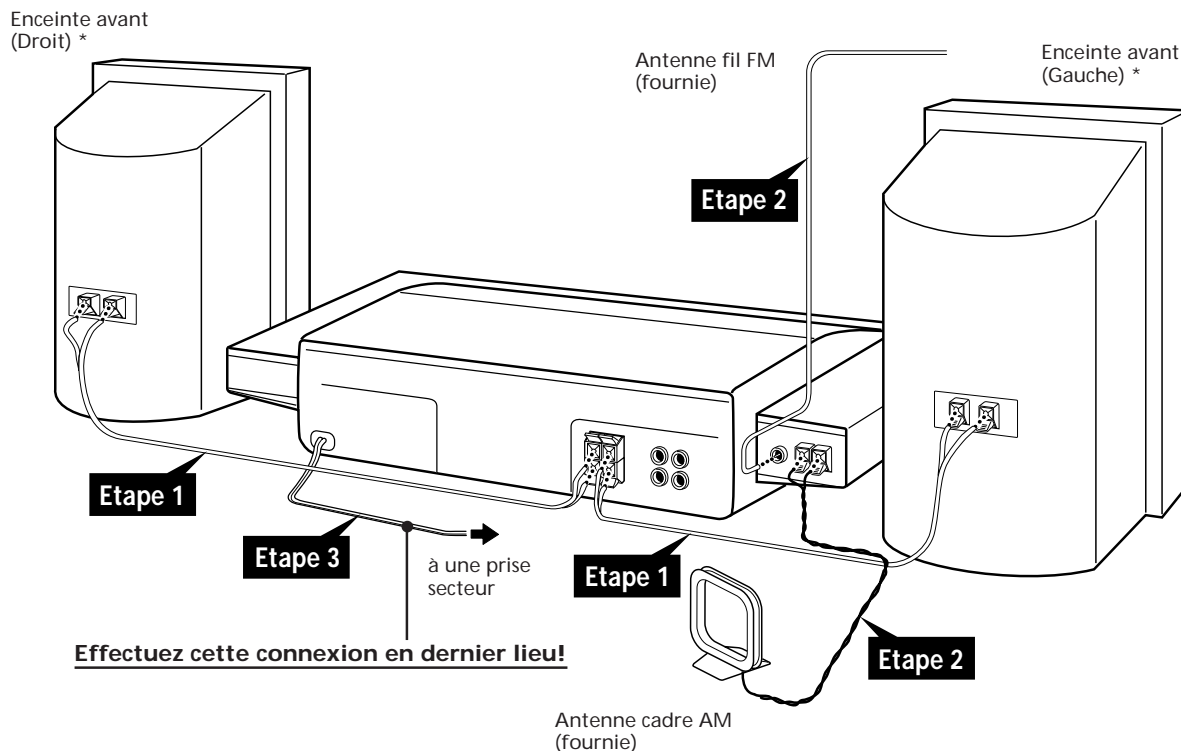

* Les enceintes avant ne sont fournies qu'avec le MJ-L1.

Etape 3 Branchement sur le secteur

Branchez le cordon d'alimentation sur une prise secteur après avoir terminé toutes les connexions ci-dessus.

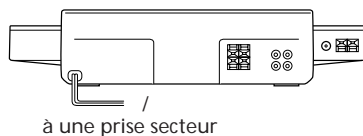

2 Installez une pile au lithium CR2025 en dirigeant la face + vers le haut.

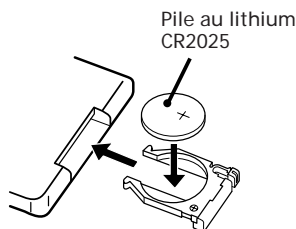

3 Remettez le logement de pile en place.

ATTENTION

Danger d'explosion si la pile n'est pas correctement mise en place. Remplacez la pile par le type de pile recommandé par le fabricant ou par une pile de type équivalent. Les piles usées doivent être déposées conformément aux instructions du fabricant.

Autonomie de la pile

La télécommande fonctionnera normalement pendant six mois environ avec une pile au lithium Sony CR2025. Quand elle ne peut plus alimenter la télécommande, remplacez-la par une neuve.

Pour éviter un suintement de la pile

Si vous prévoyez une longue période d'inutilisation de la télécommande, retirez la pile pour éviter la corrosion causée par le suintement de l'électrolyte.

Remarque sur la pile au lithium

- Gardez la pile au lithium hors de portée des enfants. Si elle devait être avalée, consultez immédiatement un médecin.
- Essuyez la pile avec un chiffon sec pour assurer un bon contact.
- Veillez à insérer la pile dans le bons sens.
- Ne pas tenir la pile avec une pince métallique afin d'éviter tout court-circuit.

Mise en place de la pile

Installez une pile au lithium dans la télécommande fournie.

1 Tirez sur le logement de pile et enlevez-le.

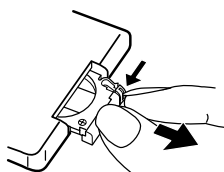

Réglage de l'horloge

L'horloge incorporée indique l'heure sur l'affichage même quand l'appareil est hors tension. Servez-vous des touches de l'appareil pour les réglages suivants.

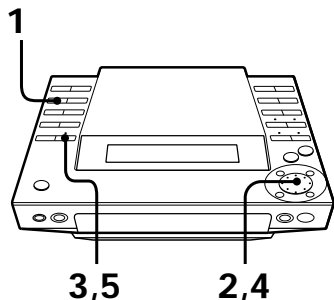

Pour vérifier l'heure pendant la mise sous tension

Appuyez sur CLOCK.
L'heure actuelle est affichée pendant 4 secondes.

Pour ajuster le réglage de l'horloge

Quand l'appareil est hors tension, répétez les étapes 1 à 5.
Quand l'appareil est sous tension, appuyez deux fois sur CLOCK et répétez les étapes 2 à 5.

1 Appuyez sur CLOCK.

2 Réglez à l'heure actuelle en tournant la bague JOG jusqu'à apparition du chiffre des heures correct.

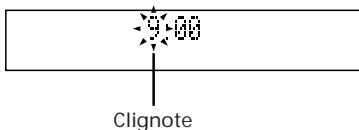

F

6

3 Appuyez sur ENTER/YES.
L'indication des minutes se met à clignoter.

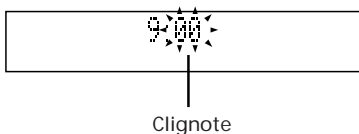

4 Réglez les minutes en tournant la bague JOG jusqu'à apparition du chiffre des minutes correct.

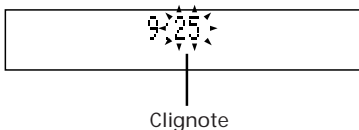

5 Appuyez sur ENTER/YES.
L'horloge se met en marche et le point supérieur clignote. Utilisez le top horaire officiel pour un réglage précis. Le point supérieur clignote pendant la première moitié de la minute (de 0 à 29 secondes) et le point inférieur pendant la seconde moitié (de 30 à 59 secondes).

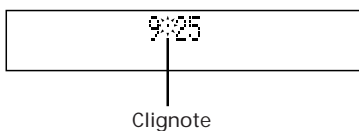

Chapitre 2: Lecteur CD

Lecture d'un CD (lecture normale)

Utilisation de l'affichage

Lecture répétée des plages (lecture à répétition)

Lecture des plages dans un ordre aléatoire (lecture aléatoire)

Lecture des plages dans l'ordre souhaité (lecture programmée)

Attribution d'un nom à un CD (fonction Mémento de disque)

Lecture d'un CD (lecture normale)

Vous disposez de 4 modes de lecture d'un CD: lecture normale, répétée, aléatoire et programmée. Le mode détermine quelles plages (chansons) seront reproduites, dans quel ordre et si elles seront répétées ou non. Vous pouvez contrôler la chaîne stéréo directement par les touches de l'appareil proprement dit ou via la télécommande fournie. Vous pouvez reproduire des CD de 12 cm (5 pouces) ou de 8 cm (3 pouces). Pour la lecture d'un CD de 8 cm, posez-le sur le cercle central du plateau, sans utiliser aucun autre adaptateur de CD. Avant de commencer la lecture d'un CD, réduisez le niveau sonore en appuyant sur VOLUME -, afin d'éviter d'endommager vos haut-parleurs.

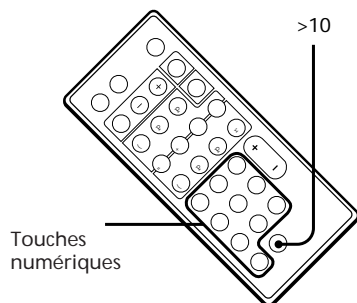
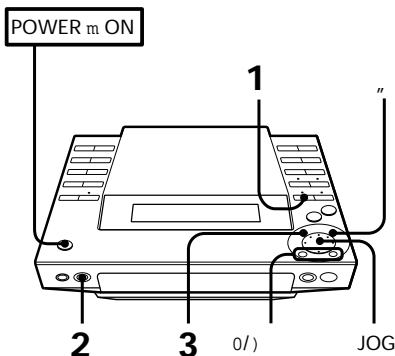

- 1 Appuyez sur CD. La platine passe en mode de lecture CD.
- 2 Appuyez sur CD § et placez un CD (étiquette vers le haut) sur le plateau de disque.

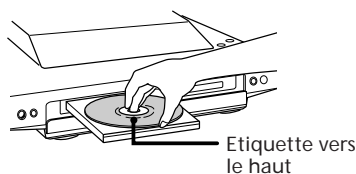

- 3 Appuyez sur fl (ou CD (de la télécommande). Le plateau de disque se referme et la lecture commence par la première plage.

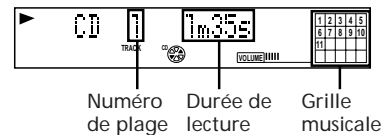

Afin de	Appuyez sur
Arrêter la lecture	(CD p*)
Interrompre la lecture	fl (CD P*)
Reprendre la lecture	fl (CD (* ou P*))
Avancer à une autre plage	Pendant la lecture ou la pause, tournez la bague JOG vers la droite. Relâchez-la dès que vous arrivez à la plage souhaitée. Ou bien utilisez + de la télécommande.
Reculer à une autre plage	Pendant la lecture ou la pause, tournez la bague JOG vers la gauche. Relâchez-la dès que vous arrivez à la plage souhaitée. Ou bien utilisez = de la télécommande.
Localiser directement une plage donnée	Touches numériques de la télécommande
Retirer le CD	CD §

* Touche de la télécommande

Pour passer directement à la plage No.11 ou à une plage ultérieure
Appuyez d'abord sur >10, puis entrez les chiffres correspondants.
Exemple: Pour localiser le numéro de page 30, appuyez sur >10, 3 et 10 dans cet ordre.

Fonction de lecture instantanée
Appuyez sur CD (de la télécommande alors que l'appareil est hors tension. Si un CD est installé dans la platine, la lecture commence sans qu'il soit nécessaire d'actionner d'autres touches.
Si vous appuyez sur la touche CD de l'appareil, il se met sous tension et la lecture CD commence automatiquement.

Vous pouvez commencer la lecture à partir de la plage souhaitée.

- 1 A l'étape 2, tournez la molette JOG jusqu'à apparition du numéro de la plage souhaitée sur l'affichage.
- 2 Appuyez sur fl.

à suivre →

→ suite

Pour localiser un point sur une plage

Il est possible de localiser un point donné sur une plage pendant sa lecture ou en mode Pause. Servez-vous des touches de l'appareil pour utiliser cette fonction.

Afin de	Appuyez sur
Avancer rapidement sur une plage	la touche) de l'appareil et relâchez au point souhaité.
Reculer rapidement sur une plage	la touche 0 de l'appareil et relâchez au point souhaité.
Rechercher rapidement sans écoute	la touche 0 ou) de l'appareil pendant la pause, et relâchez au point souhaité.

Utilisation de l'affichage

L'affichage de l'appareil vous permet de surveiller diverses informations relatives aux CD, telles que le nombre total de plages, leur durée totale de lecture, la durée restante sur le CD, etc.

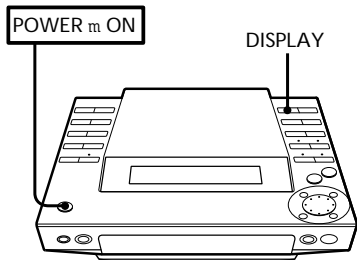

Pour vérifier la durée restante pendant la lecture

Appuyez de façon répétée sur DISPLAY. A chaque pression sur la touche, l'affichage change comme suit:

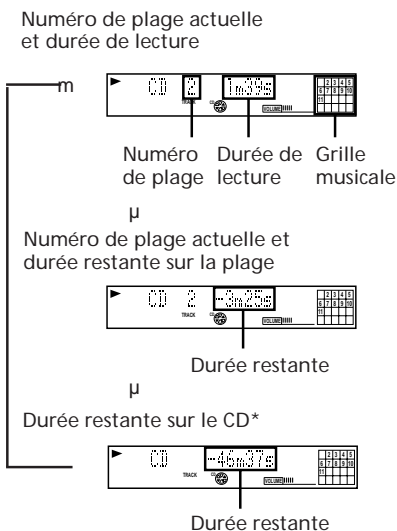

* Durée restante du programme lors d'une lecture programmée

Pour vérifier le memento du disque, le nombre total de plages et leur durée de lecture totale

Appuyez sur DISPLAY en mode Stop. Si vous avez mémorisé un nom pour le disque (cf. "Attribution d'un nom à un CD"), le memento apparaît sur l'affichage. A chaque pression sur la touche, l'affichage change comme suit:

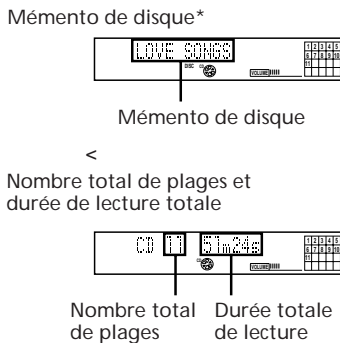

* Apparaît uniquement si mémorisé sur le disque.

Affichage de la grille musicale

Cet affichage s'allume selon le numéro des plages du CD. Dès qu'une plage est reproduite, le numéro correspondant disparaît. Les numéros des plages au-delà de 20 ne sont pas affichés.

Lecture répétée des plages (lecture à répétition)

Vous disposez de deux modes de répétition de la lecture: répétition de toutes les plages du CD selon le mode actuel ou répétition d'une seule plage.

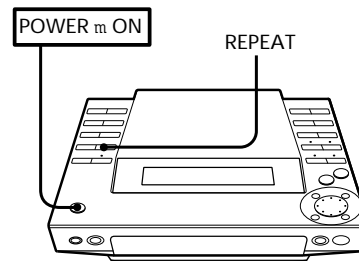

Répétition de toutes les plages

Appuyez de façon répétée sur REPEAT de manière à obtenir "REPEAT" sur l'affichage.

Mode de lecture	Plages reproduites
Lecture normale	Répétition de toutes les plages du CD
Lecture aléatoire	Répétition de toutes les plages du CD dans un ordre aléatoire
Lecture programmée	Répétition de toutes les plages programmées dans l'ordre programmé

Répétition d'une seule plage (en mode de lecture normale uniquement)

Pendant la lecture de la plage souhaitée, appuyez plusieurs fois sur REPEAT jusqu'à ce que "REPEAT 1" apparaisse sur l'affichage.

Pour annuler la lecture répétée

Appuyez sur REPEAT pour que "REPEAT" ou "REPEAT 1" disparaisse de l'affichage.

Lecture des plages dans un ordre aléatoire (lecture aléatoire)

Le lecteur peut reproduire toutes les plages d'un CD dans un ordre imprévisible.

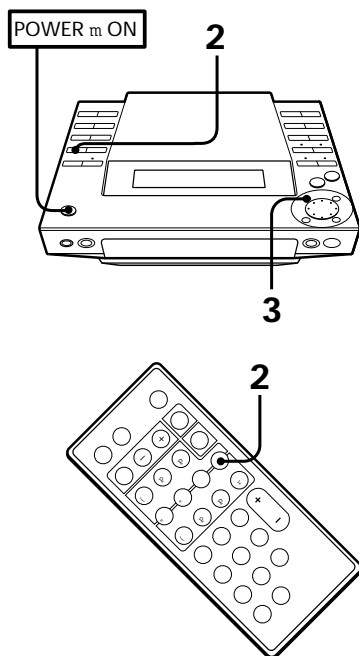

- 1 Appuyez sur CD.
Le lecteur se met en mode de lecture CD.
- 2 Appuyez de façon répétée sur PLAY MODE (ou sur P.MODE de la télécommande) jusqu'à apparition de "SHUFFLE" sur l'affichage.
- 3 Appuyez sur fl.
Le voyant "J" apparaît, puis toutes les plages sont reproduites dans un ordre aléatoire.

Pour écouter les plages dans l'ordre original

Appuyez de façon répétée sur PLAY MODE jusqu'à ce que "SHUFFLE" et "PROGRAM" disparaissent de l'affichage. La lecture des plages se poursuit dans l'ordre original.

Pour sauter une plage donnée

Tournez la bague JOG vers la droite (ou appuyez sur + de la télécommande).

Lecture des plages dans l'ordre souhaité (lecture programmée)

Vous pouvez programmer jusqu'à 24 plages qui seront reproduites dans l'ordre de votre choix. Pour cela, désignez les plages dans l'ordre voulu pour la lecture.

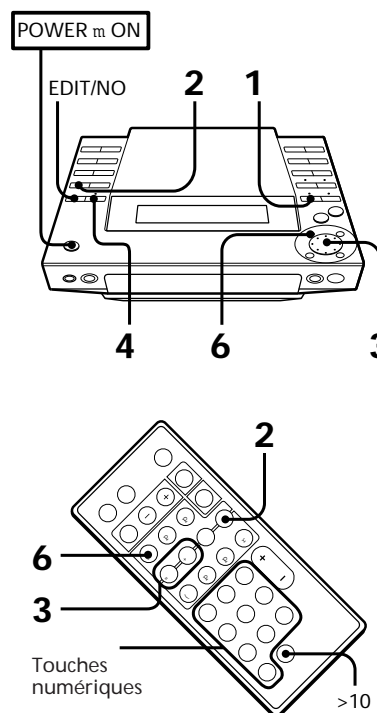

- 1 Appuyez sur CD.
Le lecteur se met en mode de lecture CD.
- 2 Appuyez de façon répétée sur PLAY MODE (ou P.MODE de la télécommande) jusqu'à apparition de "PROGRAM" sur l'affichage.
- 3 Tournez la bague JOG (ou appuyez sur =/+ de la télécommande) pour choisir une plage.
Le numéro de la plage et la durée totale de lecture, y compris la plage choisie, clignotent sur l'affichage. (La programmation n'est pas encore effective à ce stade.)

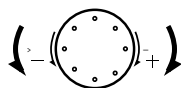

Passage à la page précédente Passage à la page suivante

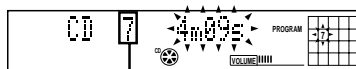

Numéro de plage

- 4 Appuyez sur ENTER/YES.

Le numéro d'ordre de la lecture apparaît pendant une seconde environ, puis la durée totale de lecture. (Ceci indique que la programmation est effective.)

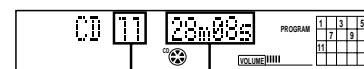

Durée totale de lecture
Numéro de la dernière plage programmée

- 5 Pour programmer d'autres plages, répétez les étapes 3 et 4.

- 6 Appuyez sur fl.
Toutes les plages sont reproduites dans l'ordre programmé.

Pour reproduire les plages dans l'ordre original

Appuyez de façon répétée sur PLAY MODE jusqu'à ce que "SHUFFLE" et "PROGRAM" disparaissent de l'affichage. La lecture des plages se poursuit dans l'ordre original.

Pour sélectionner les plages par les touches numériques de la télécommande

A l'étape 3, entrez les numéros des plages dans l'ordre dans lequel vous voulez les programmer. A chaque pression sur une touche, la plage choisie est programmée. Il n'est pas nécessaire d'appuyer sur ENTER/YES.

Pour programmer une plage dont le numéro est supérieur à 11, appuyez d'abord sur >10, puis entrez les chiffres correspondants.

Exemple: Pour localiser le numéro de page 30, appuyez sur >10, 3 et 10 dans cet ordre.

Pour changer la programmation

Afin de	Opération
Ajouter une plage à la fin du programme	1. Tournez la bague JOG jusqu'à apparition du numéro de la plage voulue sur l'affichage.* 2. Appuyez sur ENTER/YES.
Effacer tout le programme	Pendant l'arrêt, appuyez sur la touche du lecteur

* Vous pouvez aussi ajouter une plage pendant la lecture si vous sélectionnez son numéro par les touches numériques de la télécommande.

Remarques

- Le programme composé reste en mémoire même après qu'il a été reproduit. Appuyez sur fl pour écouter à nouveau le même programme.
- Si "----" apparaît au lieu de la durée totale de lecture pendant la programmation, c'est le signe que la programmation dépasse 100 minutes. Rien ne vous interdit cependant de sélectionner d'autres plages.

Attribution d'un nom à un CD (fonction Memento de disque)

A chacun de vos CD, vous pouvez donner un nom, comportant jusqu'à 12 caractères en utilisant les lettres majuscules et minuscules, des chiffres et des symboles. Il est possible de mémoriser jusqu'à 20 de ces noms dans le lecteur. Le nom apparaît sur l'affichage quand vous insérez un CD ou que vous appuyez sur DISPLAY en mode d'arrêt. Si vous enregistrez le CD sur un MD* vierge par la fonction "d'enregistrement synchronisé de CD", le nom sera automatiquement mémorisé sur le minidisque.

* Un MD neuf, ou un MD qui a été remis à l'état vierge par la fonction d'effacement complet.

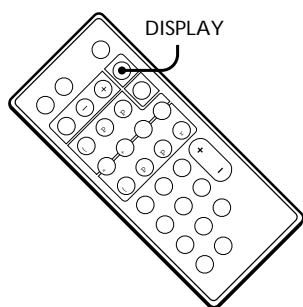
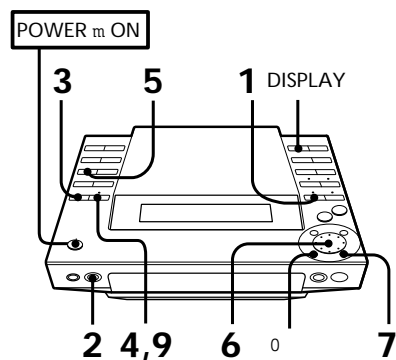

- 1 Appuyez sur CD. Le lecteur se met en mode de lecture CD.
- 2 Appuyez sur CD § et installez un CD. Vérifiez que le nombre total de pages et la durée totale de lecture apparaissent sur l'affichage.

Remarque

Vous pouvez attribuer un nom à un CD seulement quand le lecteur est en mode d'arrêt et que le mode de lecture est normal (les voyants SHUFFLE et PROGRAM sont éteints).

- 3 Appuyez de façon répétée sur EDIT/NO jusqu'à apparition de "Name in?" sur l'affichage.



- 4 Appuyez sur ENTER/YES. Un curseur clignote sur l'affichage.

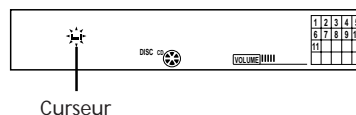

- 5 Appuyez de façon répétée sur CHARACTER pour choisir le type de caractères. A chaque pression sur la touche, le type change comme suit:

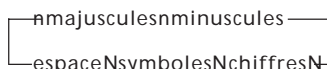

Les symboles suivants sont utilisables:
! " # \$ % & ' () * + , - . / : ; < = > ? @ _ ` (espace)

- 6 Tournez la bague JOG jusqu'à apparition du caractère souhaité sur l'affichage. Le caractère sélectionné clignote.

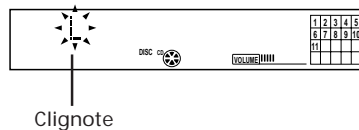

Pour entrer rapidement un espace
Appuyez sur) pendant que le curseur clignote

- 7 Appuyez sur). Le curseur se déplace vers la droite et attend l'entrée du caractère suivant.

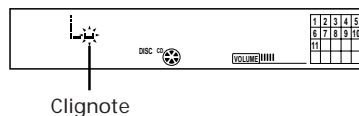

- 8 Répétez les étapes 5 et 7 pour entrer d'autres caractères et composer le nom souhaité pour le CD. Si vous voulez entrer le même type de caractères, sautez l'étape 5.

En cas d'erreur de caractère

Appuyez sur) ou 0 jusqu'à ce que le caractère à corriger clignote et répétez les étapes 5 à 7 pour entrer le caractère correct.

Pour effacer un caractère

Appuyez sur) ou 0 jusqu'à ce que le caractère à effacer clignote, puis appuyez sur EDIT/NO.

- 9 Appuyez sur ENTER/YES. L'attribution d'un nom est ainsi achevée.

Pour vérifier le nom

Appuyez sur DISPLAY en mode d'arrêt. Si vous appuyez une nouvelle fois sur DISPLAY, l'affichage original réapparaît.

Remarque

L'indication "No name" apparaît sur l'affichage si aucun nom n'a été attribué au disque utilisé.

Pour effacer le nom d'un CD

- 1 Appuyez de façon répétée sur EDIT/NO jusqu'à apparition de "Name Erase?" sur l'affichage.
- 2 Appuyez sur ENTER/YES. Les noms de disque apparaissent sur l'affichage.
- 3 Tournez la bague JOG jusqu'à ce que le nom du disque à effacer apparaisse sur l'affichage.
- 4 Appuyez sur ENTER/YES. Le message "Complete" apparaît pendant deux secondes environ et le nom du disque sélectionné est effacé.

Chapitre 3: Lecture de MD

Lecture d'un MD (lecture normale)

Utilisation de l'affichage

Lecture répétée des plages (lecture à répétition)

Lecture des plages dans un ordre aléatoire (lecture aléatoire)

Lecture des plages dans l'ordre souhaité (lecture programmée)

Lecture d'un MD (lecture normale)

Vous disposez de 4 modes de lecture d'un MD: lecture normale, répétée, aléatoire et programmée. Le mode détermine quelles plages (chansons) seront reproduites, dans quel ordre et si elles seront répétées ou non.

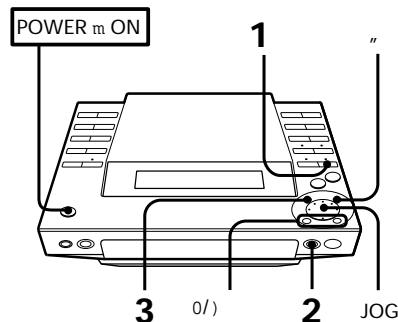

1 Appuyez sur MD.
La platine passe en mode de lecture MD.

2 Appuyez sur MD § et placez un MD.

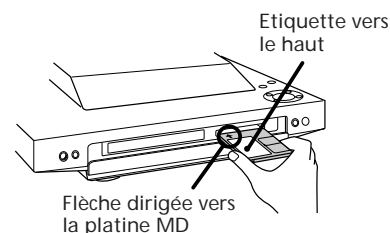

3 Appuyez sur fl (ou MD (de la télécommande). La lecture commence par la première plage.

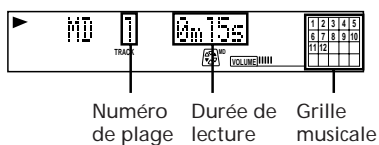

Afin de	Appuyez sur
Arrêter la lecture	(MD p*)
Interrompre la lecture	fl (MD P*)
Reprendre la lecture	fl (MD (* ou P*))
Avancer à une autre plage	Pendant la lecture ou la pause, tournez la bague JOG vers la droite. Relâchez-la dès que vous arrivez à la plage souhaitée. Ou bien utilisez + de la télécommande.
Reculer à une autre plage	Pendant la lecture ou la pause, tournez la bague JOG vers la gauche. Relâchez-la dès que vous arrivez à la plage souhaitée. Ou bien utilisez = de la télécommande.
Localiser directement une plage donnée	Touches numériques de la télécommande
Retirer le MD	MD §

* Touche de la télécommande

Pour passer directement à la plage No.11 ou au-delà

Appuyez d'abord sur >10, puis entrez les chiffres correspondants.

Si le numéro est supérieur à 100, appuyez deux fois sur >10 et entrez le numéro.

Exemple:

Pour localiser le numéro de page 30, appuyez sur >10, 3 et 10 dans cet ordre.

Pour localiser le numéro de page 100, appuyez sur >10, >10, 1, 10 et 10 dans cet ordre.

Fonction de lecture instantanée

Appuyez sur MD (de la télécommande alors que l'appareil est hors tension. Si un MD est installé dans la platine, la lecture commence sans qu'il soit nécessaire d'actionner d'autres touches.

Si vous appuyez sur la touche MD de l'appareil, il se met sous tension et commence automatiquement la lecture de MD.

Vous pouvez commencer la lecture à partir de la plage souhaitée.

- 1 A l'étape 2, tournez la bague JOG jusqu'à apparition du numéro de la plage souhaitée sur l'affichage.
- 2 Appuyez sur fl.

à suivre m

F

11

→ suite

Pour localiser un point sur une plage

Il est possible de localiser un point donné sur une plage pendant sa lecture ou en mode Pause. Servez-vous des touches de l'appareil pour utiliser cette fonction.

Afin de	Appuyez sur
Avancer rapidement sur une plage	la touche) de l'appareil et relâchez au point souhaité.
Reculer rapidement sur une plage	la touche 0 de l'appareil et relâchez au point souhaité.
Rechercher rapidement sans écoute	la touche 0 ou) de l'appareil pendant la pause, et relâchez au point souhaité.

Utilisation de l'affichage

L'affichage de l'appareil vous permettra de surveiller diverses informations relatives aux MD, telles que le nombre total de plages, leur durée totale de lecture, la durée restante sur le MD, etc.

F
12

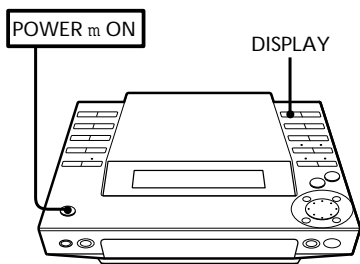

Pour vérifier la durée restante pendant la lecture

Appuyez de façon répétée sur DISPLAY. A chaque pression sur la touche, l'affichage change comme suit:

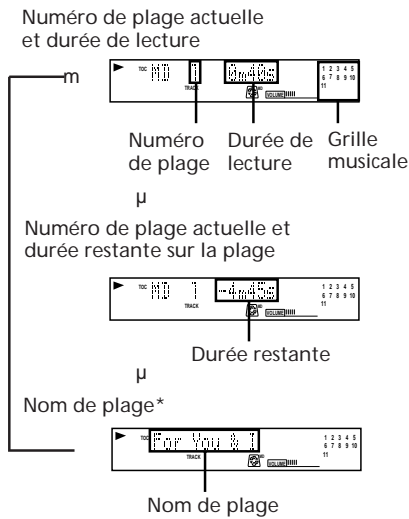

* Si aucun titre n'est enregistré, "No name" apparaît sur l'affichage.

Pour vérifier le nom du disque, le nombre total de plages, leur durée de lecture totale et la durée enregistrable restante

Appuyez sur DISPLAY en mode Stop. Si vous avez mémorisé un nom pour le disque (cf. "Etiquetage des enregistrements (fonction Titrage)"), le nom du disque apparaît sur l'affichage. A chaque poussée sur la touche, l'affichage change comme suit:

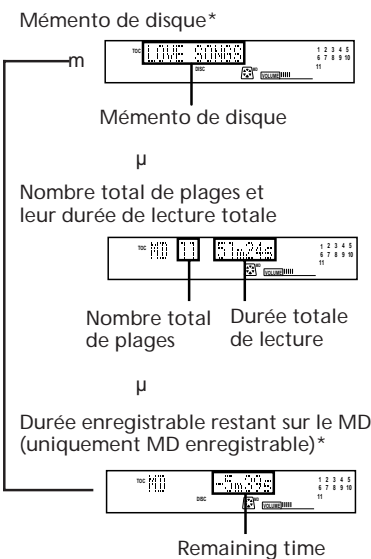

* La durée enregistrable restante n'apparaît pas dans le cas des MD pré-enregistrés.

Affichage de la grille musicale

- Cet affichage s'allume selon le numéro des plages du MD. Dès qu'une plage est reproduite, son numéro correspondant disparaît. Les numéros des plages au-delà de 20 ne sont pas affichés.
- A la lecture d'un MD pré-enregistré, un cadre apparaît autour de la grille musicale; il n'apparaît pas à la lecture d'un MD enregistrable.

Pour vérifier le nom de la plage actuelle pendant sa lecture

Appuyez sur SCROLL. Appuyez sur SCROLL pendant le défilement pour interrompre ou continuer celui-ci.

Il est possible de placer un titre sur vos disques et plages enregistrées. Reportez-vous à "Attributions d'un nom aux enregistrements (fonction Titrage)".

Lecture répétée des plages (lecture à répétition)

Vous disposez de deux modes de répétition de la lecture: la répétition de toutes les plages du MD selon le mode actuel, ou répétition d'une seule plage.

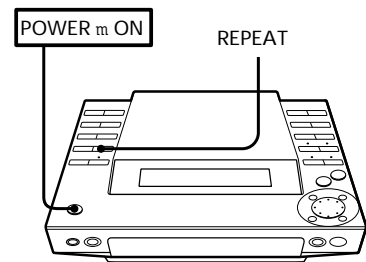

Répétition de toutes les plages

Appuyez de façon répétée sur REPEAT jusqu'à ce que "REPEAT" apparaisse sur l'affichage.

Mode de lecture	Plages reproduites
Lecture normale	Répétition de toutes les plages du MD
Lecture aléatoire	Répétition de toutes les plages du MD dans un ordre aléatoire
Lecture programmée	Répétition de toutes les plages programmées dans l'ordre programmé

Répétition d'une seule plage (en mode de lecture normale uniquement)

Pendant la lecture de la plage souhaitée, appuyez sur plusieurs fois sur REPEAT jusqu'à apparition de "REPEAT 1" sur l'affichage.

Pour annuler la lecture répétée

Appuyez sur REPEAT pour que "REPEAT" ou "REPEAT 1" disparaisse de l'affichage.

Lecture des plages dans un ordre aléatoire (lecture aléatoire)

Le peut reproduire toutes les plages d'un MD dans un ordre imprévisible.

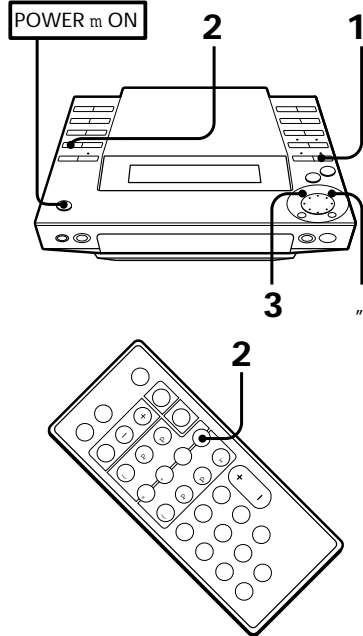

- Appuyez sur MD.
La platine se met en mode de lecture MD.
- Appuyez de façon répétée sur PLAY MODE (ou sur P.MODE de la télécommande) jusqu'à apparition de "SHUFFLE" sur l'affichage.
- Appuyez sur fl.
Le voyant "J" apparaît, puis toutes les plages sont reproduites dans un ordre aléatoire.

Pour écouter les plages dans l'ordre original

Appuyez sur \rightarrow , puis de façon répétée sur PLAY MODE jusqu'à ce que "SHUFFLE" et "PROGRAM" disparaissent de l'affichage. La lecture des plages se poursuit dans l'ordre original.

Pour sauter une plage donnée

Tournez la bague JOG vers la droite (ou appuyez sur + de la télécommande).

Lecture des plages dans l'ordre souhaité (lecture programmée)

Vous pouvez programmer jusqu'à 25 plages qui seront reproduites dans l'ordre de votre choix.

Pour cela, désignez les plages dans l'ordre voulu pour la lecture.

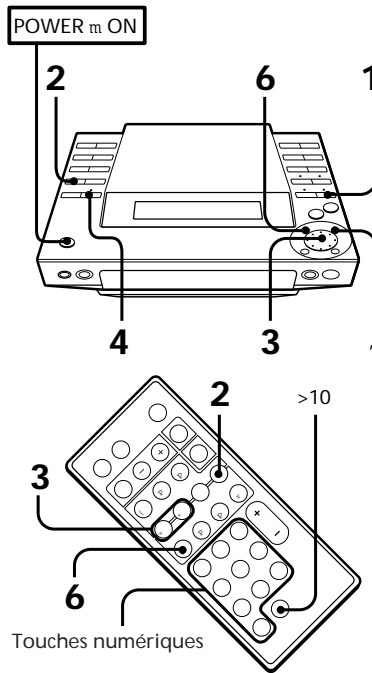

- Appuyez sur MD.
La platine se met en mode de lecture MD.
- Appuyez de façon répétée sur PLAY MODE (ou P.MODE de la télécommande) jusqu'à apparition de "PROGRAM" sur l'affichage.
- Tournez la bague JOG (ou appuyez sur \rightarrow de la télécommande) pour choisir une plage.
Le numéro de la plage et la durée totale de lecture, y compris la plage choisie, apparaissent sur l'affichage, et le numéro de plage clignote dans la grille musicale. (La programmation n'est pas encore effective à ce stade.)
- Appuyez sur ENTER/YES.
Le numéro d'ordre de la lecture apparaît pendant une seconde environ, puis la durée totale de lecture. (Ceci indique que la programmation est effective.)

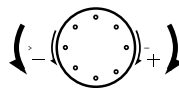

Passage à la page précédente Passage à la page suivante



Numéro de plage

- Appuyez sur ENTER/YES.
Le numéro d'ordre de la lecture apparaît pendant une seconde environ, puis la durée totale de lecture. (Ceci indique que la programmation est effective.)



Durée totale de lecture

Numéro de la dernière plage programmée

- Pour programmer d'autres plages, répétez les étapes 3 et 4.

- Appuyez sur fl.
Toutes les plages sont reproduites dans l'ordre programmé.

Pour reproduire les plages dans l'ordre original

Appuyez sur \rightarrow , puis de façon répétée sur PLAY MODE jusqu'à ce que "SHUFFLE" et "PROGRAM" disparaissent de l'affichage. La lecture des plages se poursuit dans l'ordre original.

Pour sélectionner les plages par les touches numériques de la télécommande

A l'étape 3, entrez les numéros des plages dans l'ordre dans lequel vous voulez les programmer. A chaque pression sur une touche, la plage choisie est programmée. Il n'est pas nécessaire d'appuyer sur ENTER/YES.

Pour programmer une plage dont le numéro est supérieur à 11, appuyez d'abord sur >10, puis entrez les chiffres correspondants.

Si le numéro est supérieur à 100, appuyez deux fois sur >10 et entrez le numéro.

Exemple:

Pour localiser le numéro de page 30, appuyez sur >10, 3 et 10 dans cet ordre.

Pour localiser le numéro de page 100, appuyez sur >10, >10, 1, 10 et 10 dans cet ordre.

Pour changer la programmation

Afin de	Opération
Ajouter une plage à la fin du programme	1. Tournez la bague JOG jusqu'à apparition du numéro de la plage voulue sur l'affichage. 2. Appuyez sur ENTER/YES.
Effacer tout le programme	Pendant l'arrêt, appuyez sur la touche \rightarrow de la platine.

Remarques

- Le programme composé reste en mémoire même après qu'il a été reproduit.
Appuyez sur fl pour écouter à nouveau le même programme.
- Si "--" apparaît au lieu de la durée totale de lecture pendant la programmation, c'est le signe que la programmation dépasse 100 minutes. Rien ne vous interdit cependant de sélectionner d'autres plages.

Chapitre 4: Enregistrement sur MD

Avant d'enregistrer

Enregistrement d'un CD

Enregistrement d'une émission de radio

Enregistrement manuel sur un MD

Inscription des numéros de plage à l'enregistrement

F

14

Avant d'enregistrer

Les minidisques (MD) vous permettent d'enregistrer et de reproduire numériquement de la musique avec une qualité sonore comparable à celle des CD. De plus, comme il s'agit de disques magnéto-optiques, les MD ne présentent pas le risque d'allongement ou de déchirure du ruban comme les cassettes ordinaires. La méthode d'enregistrement aussi est différente des cassettes car il est possible d'inscrire des numéros de plage et de monter ("éditer") les enregistrements.

Enregistrement numérique et enregistrement analogique

Cette platine utilise une des méthodes d'enregistrement suivantes, selon la source sonore à enregistrer et selon le mode de connexion de l'appareil à la source sonore.

Enregistrement numérique

Lors d'un enregistrement à partir du lecteur CD de cet appareil, la platine MD enregistre les signaux numériques sous forme numérique.

Enregistrement analogique

Dans les cas suivants, la platine MD convertit les signaux analogiques en signaux numériques et elle les enregistre sous forme numérique.

- A l'enregistrement à partir de la radio de l'appareil.
- A l'enregistrement à partir d'un composant raccordé aux prises TAPE de cet appareil.

Enregistrement MD et Système de Gestion de Copie Sérielle

Comme la platine MD utilise le SCMS (Système de Gestion de Copie Sérielle), les MD enregistrés à partir de CD joués sur le lecteur CD de cet appareil ne peuvent pas être utilisés pour effectuer des copies numériques sur d'autres platines MD.

Inscription des plages

La façon d'inscrire les numéros des plages diffère selon la source sonore à enregistrer. Une inscription manuelle des numéros est également possible.

Numéros de plage des MD (TOC)

Sur un MD, le numéro des plages (leur ordre), des informations sur leur point initial et final, etc., sont enregistrés dans un espace appelé "Table des Matières" (TOC), géré à part. Par conséquent, non seulement vous pouvez localiser à l'instant le début d'une plage, mais vous pouvez aussi éditer rapidement des plages enregistrées par simple modification des informations de la table des matières (TOC).

Par exemple, dans le cas d'une cassette, l'effacement d'une plage suppose le ré-enregistrement de celle-ci sans son depuis le début. En revanche, sur un MD, vous pouvez effacer une plage simplement en "écrasant" les informations qui la concerne dans la TOC.

A l'enregistrement des signaux numériques d'un CD

La platine MD inscrit automatiquement les numéros de plage dans l'ordre où elles se trouvent sur le CD original. Cependant, en cas de pause de l'enregistrement, la partie enregistrée jusque là est comptée comme une plage. A la reprise de l'enregistrement, le numéro de plage augmente donc d'une unité.

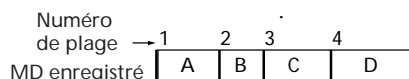
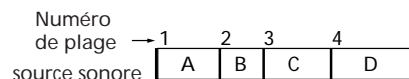

Si une plage donnée d'un CD est enregistrée de façon répétée, la ou les plage(s) sont enregistrées comme une seule plage continue et ont le même numéro de plage.

Vous pouvez aussi numéroter manuellement les plages pendant l'enregistrement (voir "Inscription manuelle des numéros de plage").

Si vous sélectionnez "LEVEL SYNC" pendant un enregistrement analogique

Le numéro de plage est inscrit en synchronisation avec le niveau du signal d'entrée, provenant de la source sonore. Autrement dit, si le signal d'entrée de la source sonore reste pendant deux secondes à un certain niveau fixé ou en-dessous, un numéro de plage sera inscrit la prochaine fois que le signal d'entrée dépassera ce niveau.

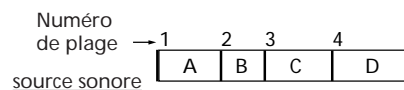

Les numéros de plage ne sont pas inscrits si le signal d'entrée reste en dessous du niveau pendant moins de 2 secondes (si le blanc entre les plages est très court, etc.).

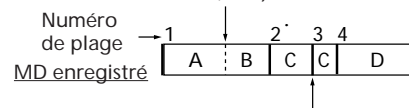

Les numéros de plage sont inscrits si le signal d'entrée reste en dessous du niveau pendant plus de 2 secondes.

Si vous ne sélectionnez pas "LEVEL SYNC" lors de l'enregistrement analogique

Seul un numéro de plage est inscrit au début d'un enregistrement. Tout l'enregistrement est considéré comme une plage. Vous pouvez inscrire des numéros de plage au cours de l'enregistrement de façon soit manuelle (voir "Inscription manuelle des numéros de plage").

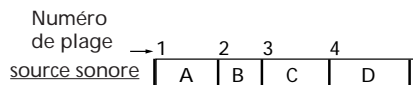

Seul un numéro de plage est inscrit au début de l'enregistrement.

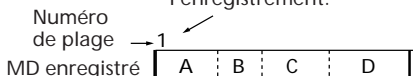

Remarques sur l'enregistrement

Si "TOC" clignote sur l'affichage

Ne déplacez pas l'appareil et ne débranchez pas le cordon secteur, car la platine MD est en train de mettre à jour la Table des Matières (TOC).

Les changements apportés à un MD par enregistrement sont mémorisés uniquement si vous mettez à jour la TOC par éjection du MD ou par pression sur l'interrupteur POWER pour mettre la platine MD en mode d'attente.

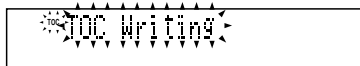

Ne débranchez pas le cordon secteur immédiatement après l'enregistrement

Sinon, les sons enregistrés risquent de ne pas être sauvegardés sur le MD.

Si "Auto Cut" apparaît sur l'afficheur (auto cut)

Il n'y a pas eu d'entrée de son pendant 30 secondes durant l'enregistrement d'un disque compact. Ces 30 secondes de silence sont remplacées par un espace vierge d'environ 3 secondes et la platine MD est placée en mode de pause d'enregistrement.

Si "Smart Space" apparaît sur l'afficheur (smart space)

Il y a eu un silence prolongé d'une durée de 4 à 30 secondes pendant l'enregistrement d'un disque compact. Le silence est remplacé par un espace vierge de 3 secondes et la platine MD poursuit l'enregistrement. Pendant ces 3 secondes, un nouveau numéro de plage ne peut pas être inscrit.

Si "REC LEVEL OVER" apparaît sur l'affichage pendant l'enregistrement à partir d'un appareil audio raccordé aux prises TAPE IN de la chaîne.

Ce message apparaît si un signal de niveau élevé est entré pendant l'enregistrement analogique. Si le son est distordu, recommencez l'enregistrement en procédant comme suit.

- 1 Appuyez de façon répétée sur EDIT/NO pendant l'enregistrement ou la pause d'enregistrement jusqu'à ce que "Attenuate?" apparaisse sur l'affichage.
- 2 Appuyez sur ENTER/YES. Le message "Attenuate ON?" est affiché.

Attenuate ON?

- 3 Appuyez à nouveau sur ENTER/YES. Le voyant ATTENUATE s'allume.
- 4 Recommencez l'enregistrement du son. Le niveau d'enregistrement sera réduit.

Remarque

Tout réglage modifié est mémorisé par l'appareil. Une fois cet enregistrement terminé, veillez à annuler ce réglage.

Pour annuler le réglage

Répétez les étapes 1 à 4 et assurez-vous que "Attenuate OFF?" a été affiché à l'étape 2.

Pour protéger le son enregistré

Pour interdire tout enregistrement sur un MD, poussez l'onglet dans le sens de la flèche pour ouvrir la cavité. Pour permettre l'enregistrement, refermez la cavité.

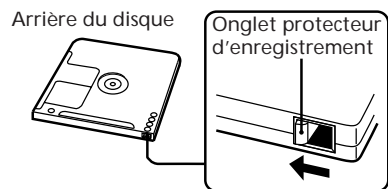

Glisser l'onglet dans le sens de la flèche

Enregistrement d'un CD

Vous pouvez facilement enregistrer un CD sur un MD (enregistrement synchronisé de CD) en inscrivant les numéros des plages dans le même ordre que sur le CD original. Si vous utilisez un MD vierge*, le nom du CD, mémorisé par la fonction "Memento de disque", sera automatiquement enregistré sur le MD.

Si vous enregistrez de nouvelles plages sur un MD enregistrable, l'enregistrement commence automatiquement à la fin de l'enregistrement précédent.

* Un minidisque tout neuf ou un minidisque qui a été remis à l'état vierge par la fonction "Effacement".

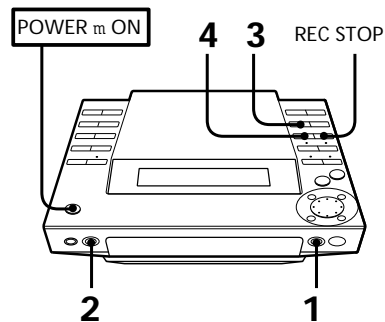

- 1 Appuyez sur MD § et installez un MD enregistrable.

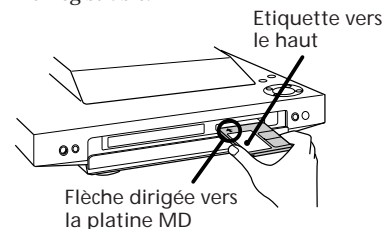

- 2 Appuyez sur CD §, installez un CD et appuyez à nouveau sur CD § pour fermer le plateau de disque.

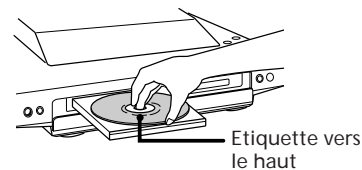

- 3 Appuyez sur CD SYNCHRO. La platine passe en mode de pause de lecture CD. Le voyant "REC PAUSE" clignote, la platine MD se met en mode d'attente d'enregistrement et le lecteur CD en mode d'attente de lecture.

- 4 Appuyez sur REC PAUSE (ou MD P de la télécommande). La platine MD commence l'enregistrement et le lecteur CD commence la lecture.

Pour arrêter l'enregistrement

Appuyez sur REC STOP.

Si "TOC" clignote sur l'affichage

Ne déplacez pas l'appareil et ne débranchez pas le cordon du secteur, car la platine MD est en train de mettre à jour la Table des Matières (TOC).

Les changements apportés à un MD par enregistrement sont mémorisés uniquement si vous mettez à jour la TOC par éjection du MD ou par pression de l'enregistrement précédent sur l'interrupteur POWER pour mettre la platine MD en mode d'attente.

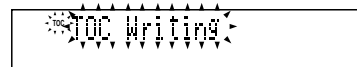

Enregistrement d'une émission de radio

Vous pouvez enregistrer une émission de radio sur un MD (enregistrement analogique). Si vous utilisez un MD enregistré, la platine MD commencera automatiquement l'enregistrement à la fin du dernier enregistrement.

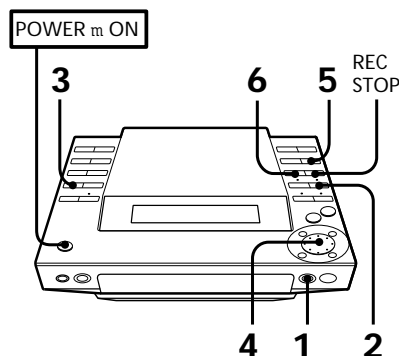

- 1 Appuyez sur MD § et installez un MD enregistrable.

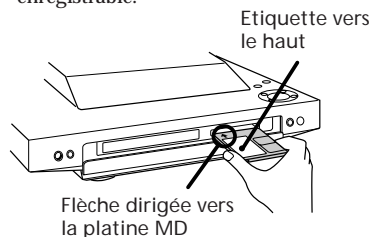

- 2 Appuyez de façon répétée sur TUNER/BAND jusqu'à obtention de la gamme souhaitée sur l'affichage. A chaque pression sur la touche, la gamme change comme suit:

FM ~ AM

- 3 Appuyez de façon répétée sur TUNING jusqu'à obtention de "PRESET" sur l'affichage.
- 4 Tournez la bague JOG (ou appuyez sur PRESET -/+ de la télécommande) pour accorder la station préréglée à enregistrer.

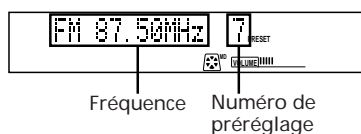
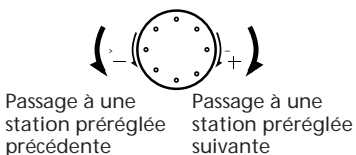

- 5 Appuyez sur REC (ou MD r REC de la télécommande).

Le voyant REC PAUSE clignote et la platine MD passe en mode d'attente d'enregistrement.

- 6 Appuyez sur REC PAUSE (ou sur MD P de la télécommande). La platine MD commence l'enregistrement.

Pour arrêter l'enregistrement
Appuyez sur REC STOP.

Pour enregistrer une station non préréglée

Appuyez de façon répétée sur TUNING jusqu'à apparition de "MANUAL" sur l'affichage, puis tournez la bague JOG pour accorder la station souhaitée.

Quand vous arrêtez l'enregistrement, vous pouvez commencer la lecture à partir de la dernière plage enregistrée.

Vous pouvez ainsi contrôler rapidement le contenu d'un enregistrement, par exemple une chanson que vous venez d'enregistrer de la radio.

- 1 Appuyez sur MD pendant l'enregistrement. L'enregistrement s'arrête.
- 2 Appuyez sur fl (ou MD (de la télécommande) quand le numéro de la dernière plage clignote sur l'affichage (environ 15 secondes). La lecture commence à partir du début de la dernière plage enregistrée.

Enregistrement manuel sur un MD

Si vous enregistrez d'autres plages sur un MD enregistrable, la platine MD commencera automatiquement l'enregistrement à la fin du dernier enregistrement.

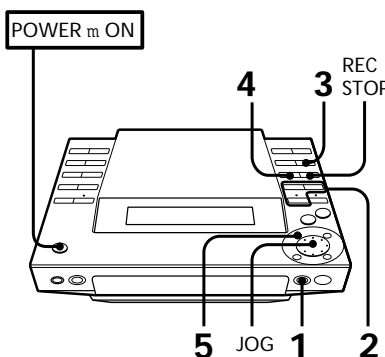

- 1 Appuyez sur MD § et installez un MD enregistrable.

- 2 Appuyez sur une des touches FUNCTION (sur TAPE, TUNER/BAND ou CD) de l'appareil pour sélectionner la source sonore à enregistrer (ou appuyez de façon répétée sur FUNCTION de la télécommande).

- 3 Appuyez sur REC (ou MD r REC de la télécommande).

Le voyant REC PAUSE clignote et la platine MD passe en mode d'attente d'enregistrement. Si vous enregistrez depuis un CD, les numéros des plages seront automatiquement inscrits dans le même ordre que sur le CD.

A l'enregistrement d'une autre source, reportez-vous à "Inscription automatique des numéros de plage" l'enregistrement automatique des numéros.

- 4 Appuyez sur REC PAUSE (ou MD P de la télécommande). La platine MD commence l'enregistrement.

- 5 Commencez la lecture de la source sonore.

Afin de	Appuyez sur
Interrompre l'enregistrement*	REC PAUSE (ou MD P de la télécommande)
Poursuivre l'enregistrement	REC PAUSE (ou MD P de la télécommande)
Arrêter l'enregistrement	REC STOP

* A chaque pause de l'enregistrement, le numéro de plage augmente d'une unité. Par exemple, si vous faites une pause pendant l'enregistrement de la plage 4, le numéro de plage augmentera de 1 et, à sa reprise, l'enregistrement commencera comme une nouvelle plage.

Quand vous arrêtez l'enregistrement, vous pouvez commencer la lecture à partir de la dernière plage enregistrée.

Vous pouvez ainsi contrôler rapidement le contenu d'un enregistrement, par exemple une chanson que vous venez d'enregistrer de la radio.

- 1 Appuyez sur MD pendant l'enregistrement. L'enregistrement s'arrête.
- 2 Appuyez sur fl (ou MD (de la télécommande) quand le numéro de la dernière plage clignote sur l'affichage (environ 15 secondes). La lecture commence à partir du début de la dernière plage enregistrée.

Inscription des numéros de plage à l'enregistrement

Le mode d'inscription des numéros de plage diffère selon la source sonore à enregistrer. Reportez-vous à "Inscription des numéros de plage" pour les détails.

Inscription manuelle des numéros de plage (fonction de marquage de plage)

Vous pouvez inscrire un numéro de plage à tout moment pendant l'enregistrement d'un MD, quelle que soit la source sonore utilisée.

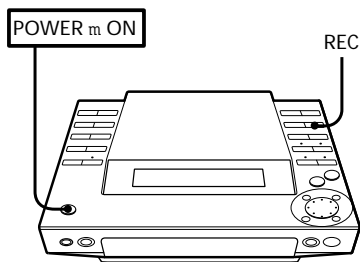

Appuyez sur REC (ou MD r REC de la télécommande) à l'endroit où vous souhaitez poser un repère de plage pendant l'enregistrement.

Remarque

Si vous pensez que le marquage du numéro de plage est inutile ou que l'endroit marqué n'est pas le bon, vous pouvez utiliser la fonction Combinaison pour annuler le repère (voir "Combinaison de plages enregistrées").

Inscription automatique des numéros de plage (fonction Synchronisation du niveau)

Les numéros de plage peuvent être inscrits manuellement même lors de l'enregistrement d'une analogique. La platine MD inscrit un nouveau numéro de plage si le niveau du signal reste en dessous d'un certain niveau pendant 2 secondes ou plus, puis dépasse ce niveau.

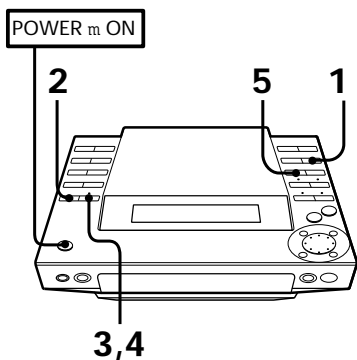

1 Appuyez sur REC (ou MD r REC de la télécommande).
Le voyant REC PAUSE clignote et la platine MD passe en mode d'attente d'enregistrement.

2 Appuyez de façon répétée sur EDIT/NO jusqu'à ce que "LevelSync?" soit affiché.

3 Commencez sur ENTER/YES.
Le message "LevelSync ON?" est affiché.



4 Appuyez sur ENTER/YES.
Le message "LEVEL-SYNC" est affiché.

5 Commencez l'enregistrement.

Remarque

Ce réglage est mémorisé par l'appareil. Annulez-le après l'enregistrement.

Pour annuler la synchronisation de niveau

1 Appuyez sur EDIT/NO jusqu'à apparition du message "LevelSync?" pendant l'enregistrement ou la pause d'enregistrement.

2 Appuyez sur ENTER/YES.
Le message "LevelSync OFF?" est affiché.

3 Appuyez sur EDIT/YES.
Le message "LEVEL-SYNC" disparaît de l'affichage.

Chapitre 5: Montage de MD enregistrés

Effacement d'enregistrements (fonction Effacement)

Déplacement de plages enregistrées (fonction Déplacement)

Division des plages enregistrées (fonction Division)

Combinaison de plages enregistrées (fonction Combinaison)

Attribution d'un titre aux enregistrements (fonction Titrage)

F
18

Effacement d'enregistrements (fonction Effacement)

Il est possible d'effacer facilement des sons enregistrés. Comme l'effacement met à jour la TOC, il n'est pas nécessaire d'enregistrer sur des enregistrements antérieurs. Trois modes d'effacement sont à votre disposition.

- Effacement d'une seule plage
- Effacement de toutes les plages
- Effacement d'une partie d'une plage

Pour effacer deux ou plusieurs plages

Si vous effacez une plage, le numéro de toutes les plages suivantes est modifié. Par exemple, si vous effacez la plage 1, la plage 2 originale deviendra la plage 1.

Pour éviter des confusions, commencez par effacer les plus grands numéros et passez ensuite aux plus petits, ce qui évitera de renuméroter des plages non encore effacées.

Effacement d'une seule plage

Pour effacer une seule plage, spécifiez son numéro. Lorsqu'elle est effacée, le nombre total de plages sur le MD diminue d'une unité et toutes les plages qui suivent sont renumérotées.

Exemple: Effacement de B

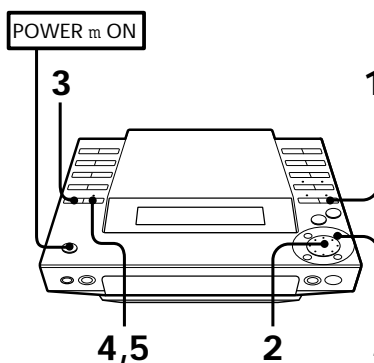
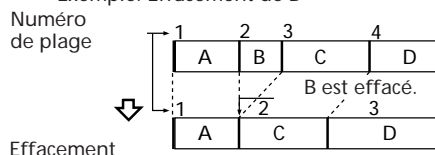

- 1 Appuyez sur MD. L'appareil passe en mode de lecture MD.

- 2 Tournez la bague JOG pour sélectionner le numéro de plage à effacer.

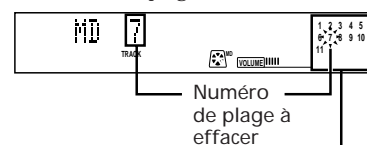

Grille musicale

- 3 Appuyez de façon répétée sur EDIT/NO jusqu'à ce que "Erase ?" soit affiché.

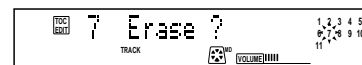

- 4 Appuyez sur ENTER/YES. Le message "Erase ???" apparaît.

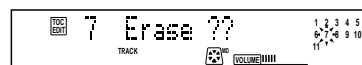

- 5 Appuyez à nouveau sur ENTER/YES. Le message "Complete" apparaît pendant quelques secondes sur l'affichage et la plage sélectionnée à l'étape 2 est effacée.

- 6 Répétez les étapes 2 à 5 pour effacer d'autres plages.

Pour arrêter avant l'effacement de la plage

Appuyez sur .

Si le message "Erase!?" apparaît sur l'affichage

La plage a été enregistrée ou éditée sur une autre platine MD et elle est protégée contre l'enregistrement. Si vous souhaitez quand même effacer cette plage, appuyez sur ENTER/YES pendant que le message est affiché.

Effacement de toutes les plages

Vous pouvez facilement ramener un disque à l'état vierge en effaçant d'un coup les plages, les titres et les noms enregistrés. Sachez cependant qu'une fois effacées, les données du MD sont irrécupérables.

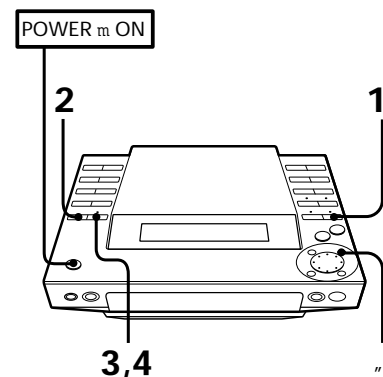

- Appuyez sur MD.
L'appareil passe en mode de lecture MD.
- Appuyez de façon répétée sur EDIT/NO jusqu'à ce que "All Erase?" soit affiché en mode d'arrêt.
- Appuyez sur ENTER/YES.
Le message "All Erase??" est affiché.
- Appuyez à nouveau sur ENTER/YES.
Une fois que toutes les plages, nom de disque et titres ont été effacés du MD, le message "Complete" apparaît pendant quelques secondes.

Pour arrêter avant l'effacement total de MD
Appuyez sur .

Effacement d'une partie d'une plage

A l'aide des fonctions Division, Effacement et Combinaison, vous pouvez effacer des sections particulières d'une plage.

Exemple: Effacement d'une partie de la plage A

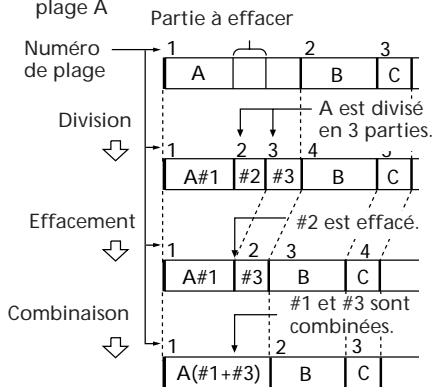

Déplacement de plages enregistrées (fonction Déplacement)

Vous pouvez changer la position de n'importe quelle plage sur le MD. Après déplacement, les plages sont automatiquement renumérotées.

Exemple: Déplacement de C à la position de page 2

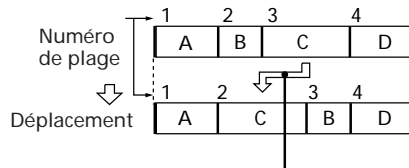

La plage C prend à la position de page 2.

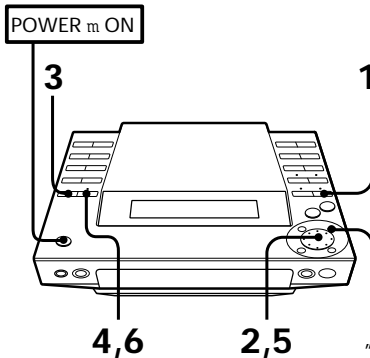

- Appuyez sur MD.
La platine se met en mode de lecture MD.
- Tournez la bague MD jusqu'à apparition du numéro de plage à déplacer sur l'affichage.
Par exemple, pour déplacer la 7^{ème} plage à la 1^{ère} position, tournez la bague JOG jusqu'à apparition de la 7^{ème} plage sur l'affichage.

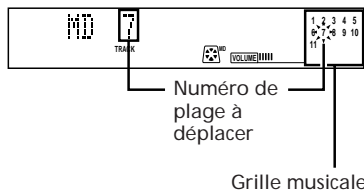

- Appuyez de façon répétée sur EDIT/NO jusqu'à ce que "Move?" soit affiché.
- Appuyez sur ENTER/YES.
- Tournez la bague JOG jusqu'à apparition du nouveau numéro de plage.

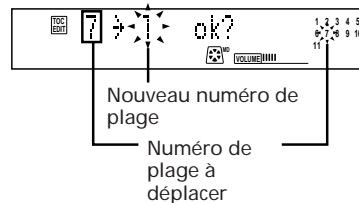

- Appuyez sur ENTER/YES.
Une fois que vous avez déplacé la plage, le message "Complete" apparaît pendant quelques secondes.

Pour arrêter avant le déplacement de la plage

Appuyez sur .

Division des plages enregistrées (fonction Division)

Dans les cas suivants, vous pouvez diviser une plage en plusieurs et attribuer de nouveaux numéros afin de localiser des points particuliers sur une plage.

- Lors d'un enregistrement à partir d'une source analogique, car dans ce cas le MD ne comporte qu'un seul numéro de plage.
- Quand vous voulez placer des repères sur une plage pour localiser des points particuliers.

Après avoir divisé une plage

Le nombre total des plages du MD augmente d'une unité et toutes les plages qui suivent la plage divisée sont renumérotées.

Exemple: Division de la plage 2 pour créer une nouvelle plage C

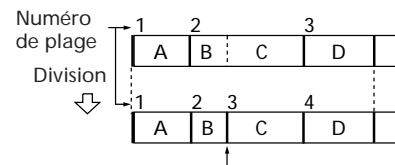

La plage 2 est divisée, ce qui crée une plage séparée pour C; toutes les plages suivantes sont renumérotées.

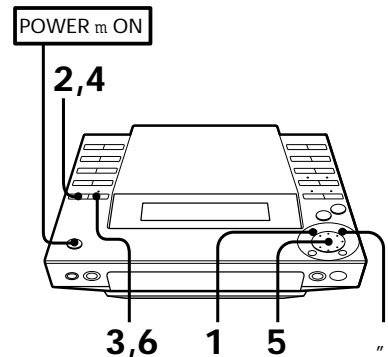

- Pendant la lecture du MD, appuyez sur fl au point où la nouvelle plage doit être créée.
La lecture est interrompue.
- Appuyez de façon répétée sur EDIT/NO jusqu'à ce que "Divide?" soit affiché.

à suivre →

→ suite

3 Appuyez sur ENTER/YES.
Le message "Rehearsal" alterne avec "Position ok?" sur l'affichage et la lecture du début de la nouvelle page est reproduite de façon répétée.

4 Si la position initiale ne convient pas, appuyez sur EDIT/NO.
Si elle est correcte, passez à l'étape 6.



Le numéro de la page lue clignote

5 En écoutant le son, tournez la bague JOG pour trouver la position initiale de la nouvelle page.
La lecture de la position initiale de la nouvelle page est répétée.
La position initiale peut être décalée d'un maximum de -128 à +127 paliers (d'environ 0,06 seconde chacun) sur une même page.

6 Appuyez sur ENTER/YES quand la position est correcte.
Quand la page a été divisée, "Complete" apparaît pendant quelques secondes et la page qui vient d'être créée est reproduite. Elle ne porte pas de titre, même si la page originale avait été titrée.

Pour arrêter avant la division de la page

Appuyez sur .

Vous pouvez annuler la division d'une page

Combinez à nouveau les pages, puis au besoin, divisez-les une nouvelle fois.

Pour diviser une page pendant l'enregistrement

Utilisez la fonction de marquage de page.

Combinaison de pages enregistrées (fonction Combinaison)

Vous pouvez combiner deux pages consécutives en une. Cette fonction s'avère pratique pour combiner plusieurs chansons en un seul "pot-pourri" ou plusieurs parties enregistrées indépendamment sur une seule page.

Après combinaison de deux pages

Le nombre total des pages diminue d'une unité et toutes les pages suivant les pages combinées sont renumérotées.

Exemple: Combinaison de B et C

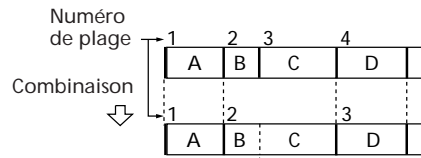

B et C sont combinées en une page.

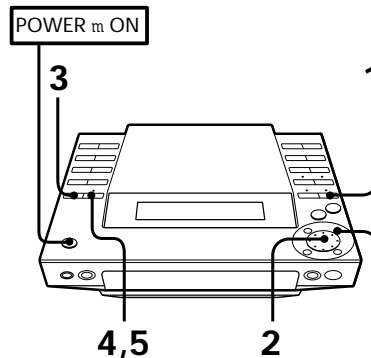

1 Appuyez sur MD.
La platine se met en mode de lecture MD.

2 Tournez la bague JOG jusqu'à apparition de la seconde des deux pages à combiner. Par exemple, pour combiner les pages 3 et 4, tournez la bague JOG pour afficher 4.

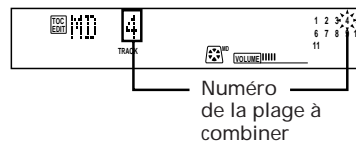

3 Appuyez de façon répétée sur EDIT/NO jusqu'à ce que "Combine?" soit affiché.

4 Appuyez sur ENTER/YES.
Le message "Rehearsal" alterne avec "Track ok?" sur l'affichage. La jonction des deux pages (la fin de la première et le début de la seconde) est reproduite de façon répétée.

5 Appuyez sur ENTER/YES si la position convient.
Une fois les pages combinées, "Complete" apparaît quelques secondes. Si chacune des pages combinées avait un titre, celui de la seconde est effacé.

Pour arrêter avant la combinaison des pages

Appuyez sur .

Vous pouvez annuler une combinaison de pages

Divisez à nouveau les pages, puis au besoin, recombinez d'autres pages.

Si "Sorry" (excuse) apparaît sur l'affichage

La combinaison des pages est impossible. Ceci se produit parfois si vous avez édité de nombreuses fois la même page. Il s'agit d'une limitation technique du système MD et non d'une erreur mécanique.

Attribution d'un titre aux enregistrements (fonction Titrage)

Vous pouvez donner aux MD ou pages enregistrés des titres, composés de lettres majuscules ou minuscules, de chiffres et de symboles. Chaque titre peut avoir jusqu'à 80 caractères par disque.

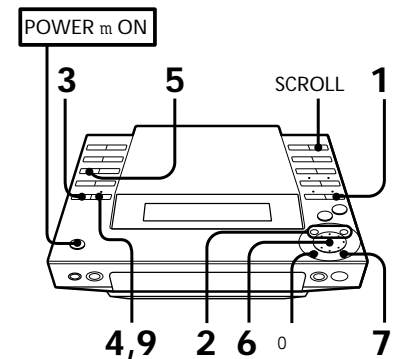

1 Appuyez sur MD.
La platine se met en mode de lecture MD.

2 Si vous souhaitez donner un titre au disque, appuyez sur pour arrêter la lecture. Si vous souhaitez donner un titre à une page, appuyez sur fl pendant la lecture de la page à titrer, de manière à effectuer une pause.

Il est possible de titrer une page pendant la lecture ou l'enregistrement. Vous pouvez aussi donner un titre à une page sans passer par la pause, mais il sera effacé s'il n'est pas terminé avant la fin de la page.

3 Appuyez de façon répétée sur EDIT/NO jusqu'à ce que "Name in?" soit affiché.

- 4 Appuyez sur ENTER/YES.
Un curseur clignote sur l'affichage.

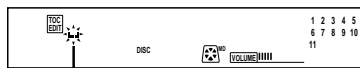

Curseur

- 5 Appuyez de façon répétée sur CHARACTER pour sélectionner le type de caractères.
A chaque pression, le type change comme suit:

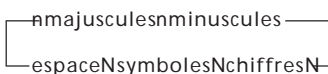

Les symboles suivants sont utilisables:
!"#\$%&'()*+,-./:;<=>?@_`
(espace)

- 6 Tournez la bague JOG jusqu'à affichage du caractère souhaité.
Le caractère sélectionné clignote.

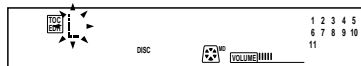

Pour entrer rapidement un espace
Appuyez sur) pendant que le curseur clignote.

- 7 Appuyez sur).
Le curseur se déplace vers la droite et attend l'entrée du caractère suivant.

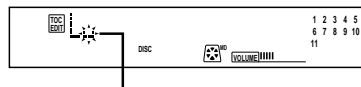

Caractère suivant

- 8 Répétez les étapes 5 et 7 pour entrer d'autres caractères et composer le titre souhaité.
Si vous voulez entrer le même type de caractère, sautez l'étape 5.

En cas d'erreur de caractère

Appuyez sur) ou 0 jusqu'à ce que le caractère à corriger clignote et répétez les étapes 5 à 7 pour entrer le caractère correct.

Pour effacer un caractère

Appuyez sur) ou 0 jusqu'à ce que le caractère à effacer clignote, puis appuyez sur EDIT/NO.

- 9 Appuyez sur ENTER/YES.
L'attribution d'un titre est ainsi achevée et celui-ci défile sur l'affichage.

Pour arrêter avant l'entrée du titre
Appuyez sur .

Pour vérifier les titres

Vous pouvez vérifier le titre de disque ou des plages en appuyant sur SCROLL.

Pour vérifier	Appuyez sur SCROLL*
un titre de disque	pendant l'arrêt de la platine.
un titre de plage	pendant la lecture de la plage.

* Appuyez une nouvelle fois sur SCROLL pour arrêter et à nouveau pour continuer le défilement.

Pour effacer le titre d'un disque et le titre de toutes les plages (fonction Effacement de nom)

Il est possible d'effacer d'un coup tous les titres d'un MD.

Sachez que, une fois effacés, les titres ne sont plus récupérables. Pour arrêter l'effacement, appuyez sur .

- 1 La platine étant à l'arrêt, appuyez sur EDIT/NO de façon répétée jusqu'à ce que "Name Erase?" soit affiché.
- 2 Appuyez sur ENTER/YES.
Le message "Name Erase??" apparaît sur l'affichage.
- 3 Appuyez à nouveau sur ENTER/YES.
Tous les titres sont effacés.

Chapitre 6: Radio

Ecoute de la radio

Préréglage des stations radio

Ecoute des stations préréglées de la radio

F

22

Ecoute de la radio

Le tuner explore automatiquement les gammes et il accorde les stations dont les signaux sont clairs. Ceci vous évite d'avoir à rechercher les stations dont les signaux sont puissants, mais vous pouvez aussi accorder manuellement les stations aux signaux faibles, ignorées lors de l'accord automatique.

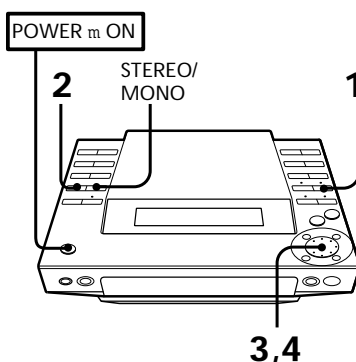

- 1 Appuyez de façon répétée sur TUNER/BAND (ou sur BAND de la télécommande) jusqu'à ce que la gamme souhaitée soit affichée. A chaque pression sur la touche, la gamme change comme suit,

FM ~ AM



Fréquence reçue

- 2 Appuyez de façon répétée sur TUNING jusqu'à ce que "AUTO" soit affiché.



- 3 Tournez la bague JOG vers la droite pour passer à une fréquence plus haute. Pour accorder une fréquence plus basse, tournez la bague JOG vers la gauche. Le tuner commence l'exploration des fréquences et il s'arrête automatiquement dès qu'il a capté une station claire. Le voyant "TUNED" est affiché. Le voyant "STEREO" apparaît aussi si la station FM accordée émet en stéréo.

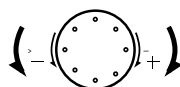

Passage à une fréquence plus basse

Passage à une fréquence plus haute



- 4 Si vous ne souhaitez pas écouter la station accordée, tournez la bague JOG pour relancer l'exploration.

Si la station souhaitée n'est pas accordée

Il se peut que l'accord automatique saute les stations dont les signaux sont faibles. Dans ce cas, effectuez l'accord manuellement.

- 1 Appuyez de façon répétée sur TUNING jusqu'à ce que "MANUAL" soit affiché.
- 2 Continuez à tourner la bague JOG jusqu'à ce que la station souhaitée soit accordée.

Pour améliorer la réception AM
Réorientez l'antenne cadre AM pour la réception AM.

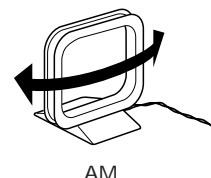

AM

Si une émission FM n'est pas reçue clairement

Appuyez sur STEREO/MONO de manière à afficher "MONO". L'effet stéréo sera perdu, mais la réception sera meilleure. Appuyez à nouveau sur STEREO/MONO pour rétablir l'effet stéréo.

Fonction écoute instantanée

Appuyez sur BAND de la télécommande quand l'appareil est hors tension. Vous pourrez écouter la dernière station reçue sans avoir à appuyer sur d'autres touches. Quand vous appuyez sur TUNER/BAND de l'appareil, il se met sous tension et la radio est automatiquement sélectionnée.

Préréglage des stations radio

Vous pouvez stocker des fréquences radio dans la mémoire de la radio de manière à retrouver rapidement vos stations préférées. Vous pouvez prérégler jusqu'à 20 stations FM et 10 AM. Utilisez les touches de l'appareil pour prérégler les stations.

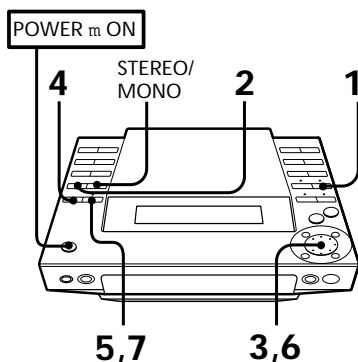

- 1 Appuyez de façon répétée sur TUNER/BAND (ou BAND de la télécommande) jusqu'à ce que la gamme souhaitée soit affichée. A chaque pression sur la touche, la gamme change comme suit:

FM ~ AM

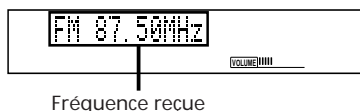

- 2 Appuyez de façon répétée sur TUNING jusqu'à ce que "AUTO" soit affiché.



- 3 Tournez la bague JOG vers la droite pour rechercher une station d'une fréquence plus haute. Par contre, pour en rechercher une d'une fréquence plus basse, tournez la bague JOG vers la gauche. Le tuner commence l'exploration des fréquences et il s'arrête automatiquement dès qu'une station claire est accordée.

Le message "TUNED" est affiché.
Le message "STEREO" apparaît aussi si la station FM accordée émet en stéréo.

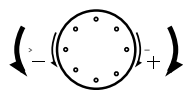

Passage à une fréquence plus basse

Passage à une fréquence plus haute



Si la station souhaitée n'est pas accordée

Il se peut que l'accord automatique saute les stations dont les signaux sont faibles. Dans ce cas, passez à l'accord manuel.

- 1 Appuyez de façon répétée sur TUNING jusqu'à ce que "MANUAL" soit affiché.
- 2 Continuez à tourner la bague JOG jusqu'à ce que la station souhaitée soit accordée.

- 4 Appuyez de façon répétée sur EDIT/NO jusqu'à ce que "Frq-Memory ?" soit affiché.



- 5 Appuyez sur ENTER/YES.

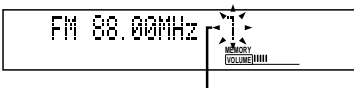

Le numéro de préréglage clignote

- 6 Tournez la bague JOG pour sélectionner un numéro de préréglage.

- 7 Appuyez sur ENTER/YES. La station est mémorisée sur le numéro de préréglage sélectionné.

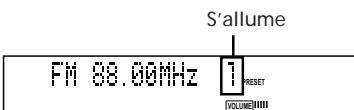

- 8 Répétez les étapes 1 à 7 pour chaque station que vous souhaitez mémoriser.

Pour changer le numéro de préréglage

Recommencez à partir de l'étape 1.

Si une émission FM n'est pas reçue clairement

Appuyez sur STEREO/MONO de manière à afficher "MONO". L'effet stéréo sera perdu, mais la réception sera meilleure. Appuyez à nouveau sur STEREO/MONO pour rétablir l'effet stéréo.

Attribution d'un nom à une station préréglée (Nom de station)

Vous pouvez donner à chaque station préréglée un nom, comportant jusqu'à 10 caractères, choisis parmi les majuscules, les minuscules, les chiffres et les symboles. Le nom de la station est affiché quand une station préréglée est accordée. Si vous enregistrez la station préréglée sur un MD à l'aide de la fonction d'enregistrement par minuterie, le nom sera automatiquement mémorisé sur le MD.

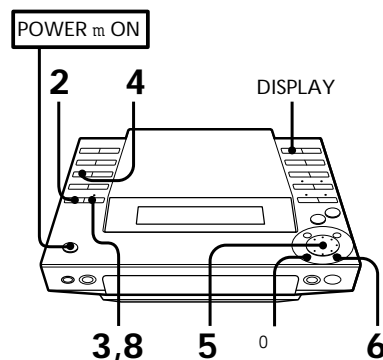

- 1 Accordez la station préréglée à laquelle vous voulez donner un nom.

- 2 Appuyez de façon répétée sur EDIT/NO jusqu'à ce que "Name in?" soit affiché.

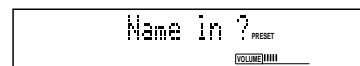

- 3 Appuyez sur ENTER/YES. Un curseur clignote sur l'affichage.

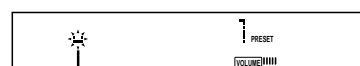

Le curseur clignote

- 4 Appuyez de façon répétée sur CHARACTER pour choisir un type de caractères. A chaque pression sur la touche, le type de caractères change comme suit:

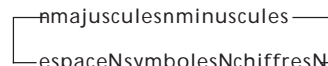

Les symboles suivants sont utilisables:
! " # \$ % & ' () * + , - . / : ; < = > ? @ _ ` (espace)

à suivre →

→ suite

- 5** Tournez la bague JOG jusqu'à ce que le caractère souhaité soit affiché.
Le caractère sélectionné clignote.



Pour entrer rapidement un espace
Appuyez sur) pendant que le curseur clignote.

- 6** Appuyez sur).
Le curseur se déplace vers la droite et attend l'entrée du caractère suivant.



- 7** Répétez les étapes 4 et 6 pour entrer d'autres caractères et enregistrer tout le nom de la station.
Si vous voulez entrer le même type de caractère, sautez l'étape 4.

En cas d'erreur de caractère
Appuyez sur) ou 0 jusqu'à ce que le caractère à corriger clignote et répétez les étapes 4 à 6 pour entrer le caractère correct.

Pour effacer un caractère
Appuyez sur) ou 0 jusqu'à ce que le caractère à effacer clignote, puis appuyez sur EDIT/NO.

- 8** Appuyez sur ENTER/YES.
L'entrée du nom de la station est ainsi achevée et il défile sur l'affichage.

Pour effacer le nom d'une station
Il est possible d'effacer le nom d'une station en changeant en "espaces" tous les caractères de ce nom.

Pour changer l'affichage
Appuyez sur DISPLAY.
A chaque pression sur la touche, la fréquence ou le nom de station (si vous en avez mémorisé un) apparaît de façon répétée sur l'affichage.

Ecoute des stations pré-réglées de la radio

Une fois que les stations ont été pré-réglées, servez-vous de la bague JOG pour accorder rapidement celles que vous voulez écouter.

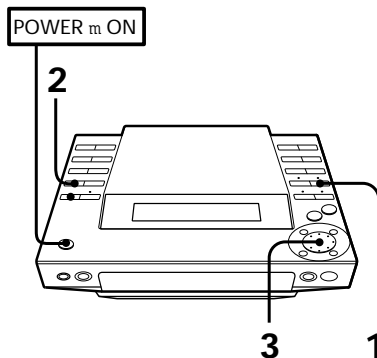

- 1** Appuyez de façon répétée sur TUNER/BAND pour sélectionner la gamme souhaitée.

FM ~ AM

- 2** Appuyez sur TUNING de manière que "PRESET" soit affiché.

- 3** Tournez la bague JOG (ou appuyez sur PRESET -/+ de la télécommande) pour accorder la station souhaitée.
La fréquence de la station apparaît et la station est reçue.

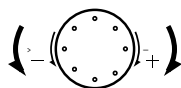

Passage à une station pré-réglée précédente

Passage à une station pré-réglée suivante

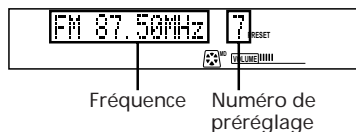

Pour sélectionner directement une station

Après l'étape 1 précédente, vous pouvez avoir rapidement accès à une station pré-réglée sur les numéros 1 à 10 en appuyant sur la touche numérique correspondante.

Pour choisir des numéros supérieurs à 10, appuyez d'abord sur >10, puis entrez les chiffres correspondants.

Exemple:

Pour sélectionner le canal 25, appuyez sur >10, 2 et 5 dans cet ordre.

Chapitre 7: Réglage du son

Réglage du son

Réglage du son

Pour bénéficier pleinement de la qualité de votre chaîne stéréo, effectuez les réglages audio suivants.
Pour cela, vous pouvez utiliser aussi la télécommande.

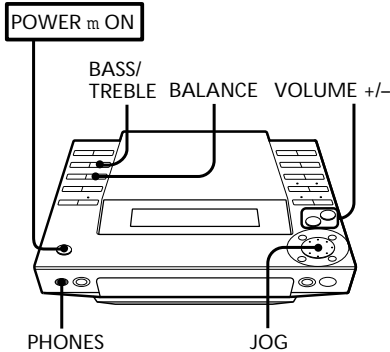

Pour écouter par le casque
Raccordez le casque à la prise PHONES.
Dans ce cas, aucun son ne provient des haut-parleurs.

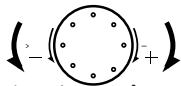
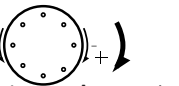
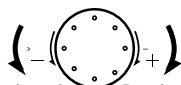
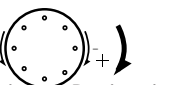
Pour ajuster	Opération à effectuer
le volume	Pour l'augmenter, appuyez sur VOLUME + (ou VOL + de la télécommande). Pour le diminuer, appuyez sur VOLUME - (ou VOL - de la télécommande).
les sons graves et aigus	<p>1 Appuyez sur BASS/TREBLE pour sélectionner le son à ajuster. A chaque pression sur la touche, le son change comme suit:</p> <p>BASS n TREBLE n OFF</p> <p>2 Tournez la bague JOG pour ajuster le son.</p> <div style="display: flex; justify-content: space-around; align-items: center;"> <div style="text-align: center;">  <p>Diminue les sons graves/aigus</p> </div> <div style="text-align: center;">  <p>Augmente les sons graves/aigus</p> </div> </div>
la balance	Appuyez sur BALANCE et tournez la bague JOG pour ajuster la balance.
	<div style="display: flex; justify-content: space-around; align-items: center;"> <div style="text-align: center;">  <p>Déplace le son vers la gauche.</p> </div> <div style="text-align: center;">  <p>Déplace le son vers la droite.</p> </div> </div>

Chapitre 8:

Fonctions complémentaires

Ecoute avec chronorupteur

Réveil en musique

Enregistrement d'émissions radio par minuterie

Branchement d'un appareil en option

Ecoute avec chronorupteur

Vous pouvez programmer la chaîne stéréo pour qu'elle se mette automatiquement hors tension, ce qui vous permet de vous endormir en musique (écoute par temporisateur).

Avant de régler le chronorupteur, assurez-vous que l'horloge est correctement ajustée. Le chronorupteur peut être programmé, même si la minuterie de réveil a déjà été réglée.

Utilisez les touches de la télécommande pour ces opérations.

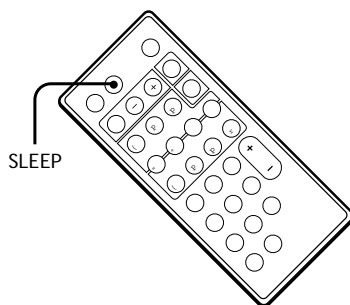

1 Faites jouer votre source sonore favorite (cassette, tuner, CD, etc.).

2 Appuyez de façon répétée sur SLEEP pour déterminer la durée d'écoute. L'indication de la durée du compte à rebours apparaît sur l'affichage.

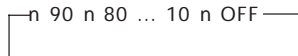

Le chronorupteur coupera l'alimentation après une durée de 90 à 10 minutes, ajustée par tranches de 10 minutes.

Pour annuler le chronorupteur

Appuyez de façon répétée sur SLEEP jusqu'à ce que "OFF" soit affiché.

Pour vérifier la durée restante du compte à rebours avant la mise hors tension de la chaîne

Appuyez une fois sur SLEEP. La durée restante (en minutes) est affichée pendant quelques secondes.

Pour changer la durée restante quand le chronorupteur fonctionne

Appuyez de façon répétée sur SLEEP pour sélectionner la nouvelle durée du compte à rebours.

Réveil en musique

Il est possible de vous réveiller en musique à un moment donné. Une fois que la minuterie a été programmée, elle reste utilisable jusqu'à ce que son réglage soit annulé ou que le cordon d'alimentation soit débranché.

Avant de programmer la minuterie, assurez-vous que l'horloge est correctement ajustée.

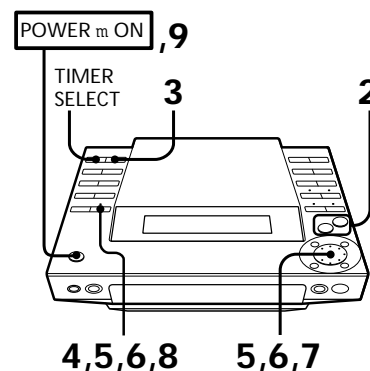

1 Préparez la source sonore.

Pour vous réveiller au son de la radio
Accordez la station à écouter au réveil.

Pour vous réveiller au son d'un CD
Installez un CD. Si vous voulez écouter la lecture d'une plage donnée, effectuez les préparatifs nécessaires (cf. "Lecture des plages dans l'ordre souhaité (Lecture programmée)").

Pour vous réveiller au son d'un MD
Installez le MD dans la platine.

2 Appuyez sur VOLUME +/- pour ajuster le volume.

Après les réglages, arrêtez la lecture du CD ou du MD.

3 Appuyez de façon répétée sur TIMER SET jusqu'à ce que "DAILY TIMER ?" soit affiché.



4 Appuyez sur ENTER/YES.

Le voyant "ON" apparaît et le chiffre des heures clignote.

5 Programmez l'heure à laquelle la chaîne doit se mettre en service.

1 Servez-vous de la bague JOG pour régler l'heure.

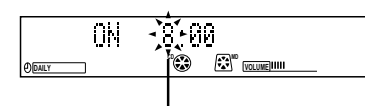

Clignote

- Appuyez sur ENTER/YES.
Les chiffres des minutes clignotent sur l'affichage.



Clignote

- Servez-vous de la bague JOG pour régler les minutes.



Clignote

- Appuyez sur ENTER/YES.
Le message "OFF" apparaît et le chiffre des heures clignote sur l'affichage.

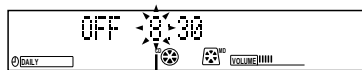

Clignote

- De la même façon, programmez l'heure à laquelle la chaîne doit se mettre hors service.

- Servez-vous de la bague JOG pour sélectionner la source sonore.
L'affichage change comme suit:



- Appuyez sur ENTER/YES.
Les postes préréglés apparaissent successivement sur l'affichage.

- Appuyez sur POWER pour mettre la chaîne hors tension.
Environ 15 secondes avant le moment programmé, l'appareil se met sous tension et la musique commence. Au moment programmé pour la mise hors service, l'appareil se met hors tension.

Pour annuler la minuterie

Appuyez de façon répétée sur TIMER SELECT jusqu'à ce que "TIMER OFF" soit affiché.

Pour changer la programmation

Recommencez toutes les opérations depuis l'étape 1.

Pour vérifier les postes de la programmation

Appuyez de façon répétée sur TIMER SELECT jusqu'à apparition de "DAILY" sur l'affichage. Les postes programmés apparaissent sur l'affichage.

Enregistrement d'émissions radio par minuterie

En programmant la minuterie, il est possible d'enregistrer une émission radio à un moment donné. Cette minuterie ne fonctionne qu'une seule fois par réglage. Le niveau du volume est automatiquement réglé sur MIN.

Si vous enregistrez l'émission d'une station à laquelle vous avez donné un nom, celui-ci ainsi que l'heure de mise en/hors service seront automatiquement inscrits sur le MD.

- Préréglez la station à enregistrer.
- Assurez-vous que l'horloge est à l'heure.

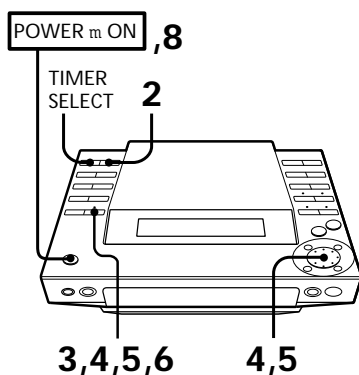

- Accordez la station à enregistrer.

- Appuyez de façon répétée sur TIMER SET jusqu'à ce que "REC TIMER ?" soit affiché.



- Appuyez sur ENTER/YES.
Le message "REC" apparaît et les chiffres des heures clignotent sur l'affichage.



Clignote

- Programmez l'heure à laquelle l'enregistrement doit commencer.

1. Servez-vous de la bague JOG pour régler l'heure.

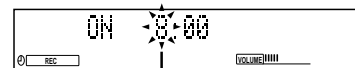

Clignote

2. Appuyez sur ENTER/YES.
Les chiffres des minutes clignotent sur l'affichage.



Clignote

3. Servez-vous de la bague JOG pour régler les minutes.



Clignote

4. Appuyez sur ENTER/YES.
Le message "OFF" apparaît et le chiffre des heures clignote sur l'affichage.

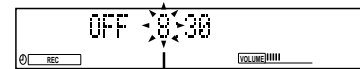

Clignote

5. De la même façon, programmez l'heure à laquelle la chaîne doit se mettre hors service.

6. Appuyez sur ENTER/YES.
Les postes préréglés apparaissent successivement sur l'affichage.

7. Insérez un MD enregistrable.
Le message "TOC Reading" apparaît pendant les quelques secondes sur l'affichage où la platine MD lit le contenu du MD.

8. Après disparition de "TOC Reading", appuyez sur POWER pour mettre la chaîne hors tension.
Environ 15 secondes avant l'heure programmée, l'appareil est mis sous tension et le niveau du volume est réglé automatiquement sur MIN.

Remarques

- Ne coupez pas l'alimentation pendant que "TOC Reading" est affiché car la minuterie risquerait de ne pas fonctionner correctement.
- Sur vous utilisez un tout nouveau MD, rien ne sera enregistré pendant les 15 premières secondes.

Pour annuler la minuterie

Appuyez de façon répétée sur TIMER SELECT jusqu'à ce que "TIMER OFF" soit affiché.

Pour changer la programmation

Recommencez toutes les opérations depuis l'étape 1.

Pour vérifier les postes de la programmation

Appuyez de façon répétée sur TIMER SELECT jusqu'à apparition de "REC" sur l'affichage. Les postes programmés apparaissent sur l'affichage.

Branchement d'un appareil en option

Pour profiter au maximum de votre chaîne stéréo, vous pouvez raccorder une platine-cassette stéréo. Vous pouvez alors enregistrer les sources sonores de la chaîne sur cette platine-cassette.

Branchement d'une platine-cassette stéréo

Utilisez des cordons audio et veillez à raccorder les fiches et les prises de même couleur.

Consultez le mode d'emploi de votre platine-cassette stéréo pour les détails.

Raccordez	Sur
les prises LINE IN de la platine-cassette	les prises TAPE OUT.
les prises LINE OUT de la platine-cassette	les prises TAPE IN.

F
28

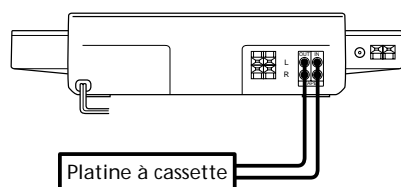

Pour écouter le son de la platine-cassette
Appuyez sur TAPE.

Informations supplémentaires

Précautions

Entretien

Introduction au Système de Gestion de Copie Sérielle

Limitations du système des MD

Messages MD sur affichage

Guide de dépannage

Fiche technique

Nomenclature des commandes et organes

Index

Précautions

Pour toute question ou difficulté concernant la chaîne stéréo, veuillez consulter le revendeur Sony le plus proche.

Sécurité

- L'emploi d'instruments optiques avec cet appareil augmente les risques pour les yeux.
- La chaîne stéréo n'est pas déconnectée de la source d'alimentation secteur tant qu'elle est branchée sur la prise murale, même si vous l'avez mise hors tension.
- Débranchez la chaîne de la prise murale si vous ne comptez pas l'utiliser pendant un certain temps. Pour débrancher le cordon secteur, tirez sur la fiche mais pas sur le cordon.
- Si un solide ou un liquide pénètre dans un des composants, débranchez la chaîne et faites-la vérifier par un technicien qualifié avant de la réutiliser.
- Si vous devez changer le cordon d'alimentation secteur, faites appel à un réparateur qualifié uniquement.

Installation

Installez la chaîne dans un endroit bien ventilé pour éviter une surchauffe interne.

Condensation sur le lecteur CD et la platine MD

Si la chaîne stéréo est transportée directement d'un endroit froid vers un endroit chaud, ou si elle est placée dans une pièce très humide, de l'humidité peut se condenser sur la lentille à l'intérieur du lecteur CD ou de la platine MD. Dans ce cas, le lecteur CD ou la platine MD sont incapables de fonctionner. Retirez le CD ou le MD et laissez la chaîne sous tension pendant une heure environ, c'est-à-dire jusqu'à évaporation de l'humidité.

Remarques sur la manipulation des MD

Comme le MD est protégé par une cartouche, vous pouvez le manipuler normalement sans crainte de souillures ou de traces de doigts. Cependant, des défaillances risquent de se produire si la cartouche proprement dite est endommagée ou tordue.

N'ouvrez pas le volet de la cartouche MD

En forçant son ouverture, vous risquez d'endommager le volet.

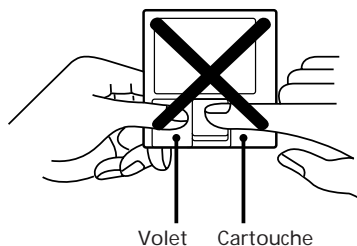

Si vous observez une altération des couleurs sur l'écran du téléviseur se trouvant à proximité (MJ-L1 seulement)

Etant donné que les enceintes sont blindées magnétiquement, elles peuvent être installées près d'un téléviseur. Il est cependant possible que vous observiez une altération des couleurs avec certains types de téléviseur.

Si vous observez une altération des couleurs...

Mettez le téléviseur hors tension et remettez-le à nouveau sous tension 15 à 30 minutes plus tard.

Si vous observez encore une altération des couleurs...

Ecartez les enceintes du téléviseur.

Entretien

Nettoyage du coffret

Utilisez un chiffon doux légèrement imprégné d'une solution détergente neutre.

Entretien des CD

Quand un CD est sale, essayez-le avec un chiffon de nettoyage. Essayez le CD du centre vers l'extérieur.

Remarques sur les CD

- N'utilisez pas de solvants comme de la benzine, du diluant, des produits de nettoyage vendus dans le commerce, ni de vaporisateurs anti-électricité statique destinés aux disques en vinyle.
- Si le CD est rayé, sale ou couvert de traces de doigts, il risque d'y avoir des erreurs d'alignement.

Remarques sur les MD

- Ne soumettez pas les MD aux rayons directs du soleil ou à des sources de chaleur, comme des sorties d'air chaud; ne les laissez pas dans une voiture stationnée en plein soleil, car la température peut s'élever fortement.
- Nettoyez régulièrement la poussière et les souillures sur la surface de la cartouche du MD à l'aide d'un linge sec.

Introduction au Système de Gestion de Copie Sérielle

Un minidisque enregistré via une entrée numérique ne peut pas servir pour effectuer un autre enregistrement numérique. En tant que composant audionumérique, cette platine MD respecte les normes du "Système de Gestion de Copie Sérielle" (SCMS) qui limite à la première génération les copies effectuées. Cependant, l'enregistrement ultérieur d'une copie de première génération sur une autre cassette DAT ou un MD enregistrable est possible via la prise d'entrée analogique, prévue sur la platine DAT ou MD. Trois règles générales s'appliquent à cet appareil.

Règle 1

Vous pouvez enregistrer à partir de sources numériques (CD, DAT ou MD pré-enregistré) sur une cassette DAT ou un disque MD enregistrable via la prise d'entrée numérique de la platine DAT ou MD. Cependant, vous ne pouvez pas enregistrer à partir de cette cassette DAT ou disque MD sur une autre cassette DAT ou disque MD via la prise d'entrée numérique de la platine DAT ou MD.

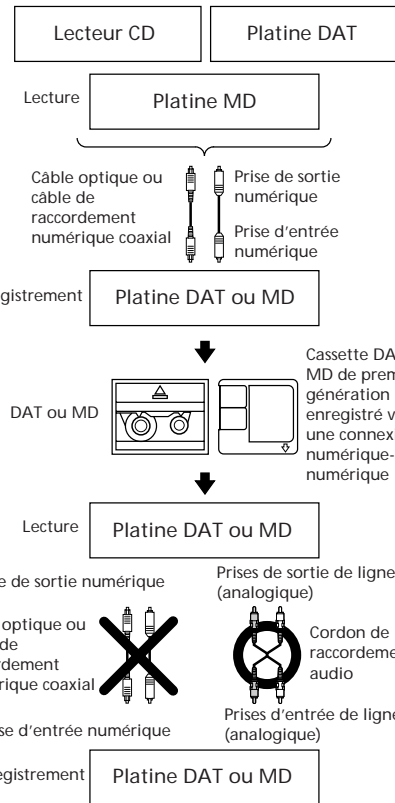

Règle 2

Vous pouvez enregistrer une entrée de signal numérique provenant d'une émission numérique par satellite sur une cassette DAT ou un disque MD via la prise d'entrée numérique sur la platine DAT ou MD si elle est capable de traiter la fréquence d'échantillonnage de 32 kHz ou 48 kHz. (Cet appareil accepte uniquement la fréquence 44,1 kHz.)

Vous pouvez ensuite enregistrer le contenu de cette cassette DAT ou de ce MD (première génération) sur une autre cassette DAT ou disque MD afin de créer une copie numérique de seconde génération. Sachez cependant que la copie numérique de seconde génération est rendue impossible avec certains tuners d'émissions par satellite (BS).

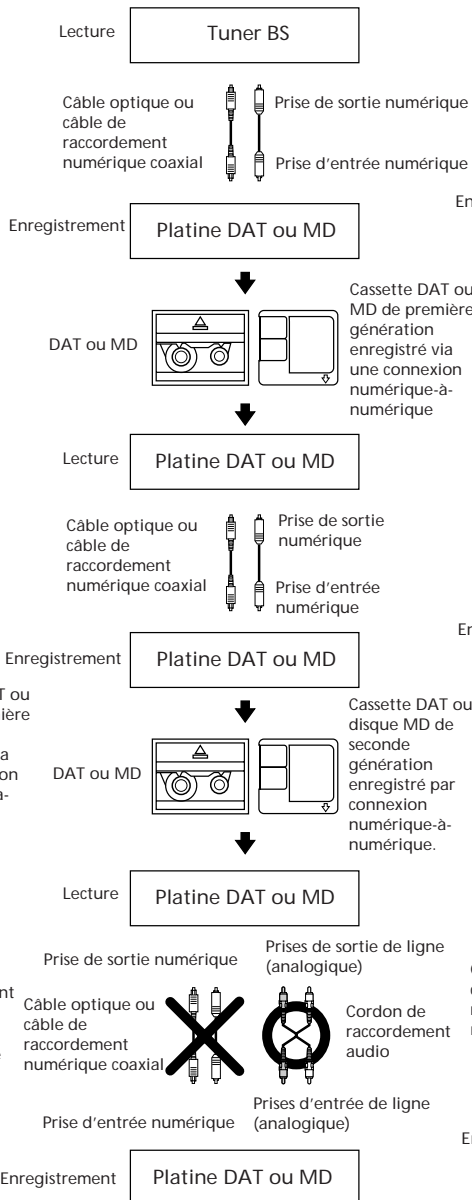

Règle 3

Vous pouvez enregistrer une cassette DAT ou un disque MD enregistré via la prise d'entrée analogique de la platine DAT ou MD sur une autre cassette DAT ou disque MD via la prise d'entrée numérique de la platine DAT ou MD. Cependant, vous ne pouvez pas réaliser une copie DAT ou MD de seconde génération via la prise de sortie numérique de la platine DAT ou MD.

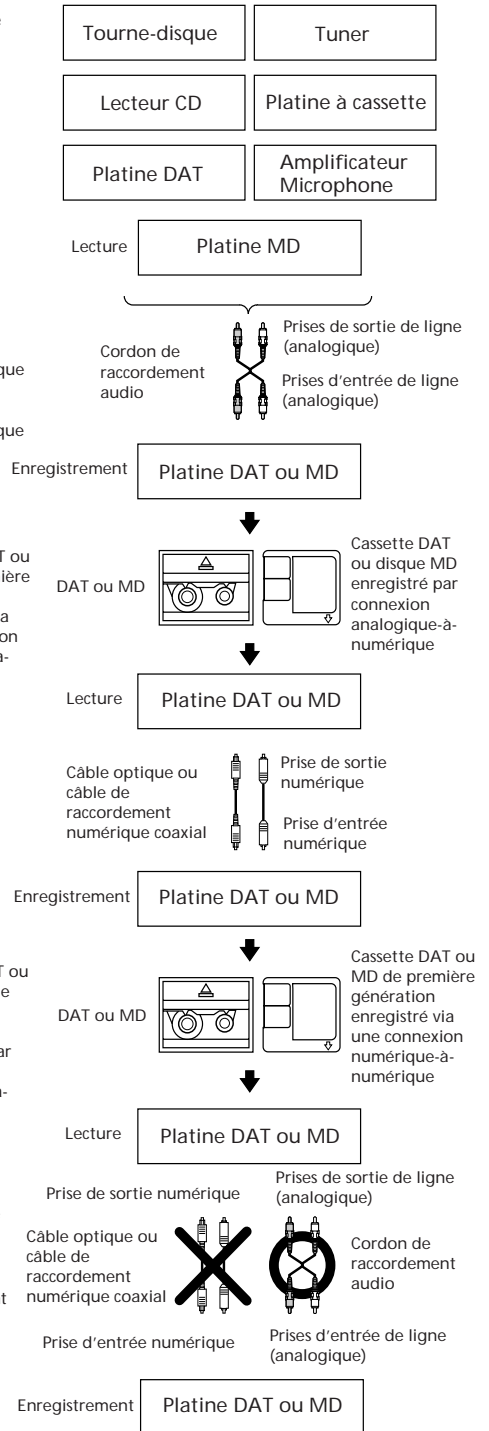

Limitations du système des MD

Le système d'enregistrement de votre platine MD est radicalement différent de celui qui est utilisé sur une platine-cassette ou une platine DAT et il se caractérise par certaines limitations, décrites ci-après. Notez cependant que ces limitations sont inhérentes au système d'enregistrement MD et qu'elles ne sont nullement dues à des défauts mécaniques.

"Disc Full" s'allume alors que le MD n'a pas encore atteint la durée maximale d'enregistrement (60 ou 74 minutes).

Quand 255 plages ont été enregistrées sur le MD, "Full Disc" apparaît, quelle que soit la durée d'enregistrement totale. Il est impossible d'enregistrer plus de 255 plages sur un MD. Pour continuer à enregistrer, effacez des plages superflues ou utilisez un autre MD enregistrable.

"Disc Full" s'allume alors que le nombre maximum de plages n'est pas encore atteint.

Des fluctuations d'accentuation sur les plages sont parfois interprétées comme des intervalles de plage, ce qui fait monter leur nombre et provoque l'allumage du message "Disc Full".

La durée d'enregistrement n'augmente pas même après effacement de nombreuses plages courtes.

Les plages de moins de 12 secondes ne sont pas comptées et il se peut que leur effacement ne fasse pas augmenter la durée d'enregistrement.

Il est impossible de combiner certaines plages avec d'autres.

La combinaison de plages peut devenir impossible quand celles-ci ont été "éditées".

La durée totale enregistrée plus la durée restante sur le MD ne sont pas égales à la durée d'enregistrement maximum (60 ou 74 minutes).

L'enregistrement s'accomplit par unités minimales de 2 secondes chacune, quelle que soit la brièveté des données sonores. De ce fait, il se peut que le contenu enregistré soit plus court que la capacité maximale d'enregistrement. Il se peut aussi que de l'espace soit gaspillé sur le disque par des griffes.

Des plages créées par édition présentent des pertes sonores pendant la recherche.

Les numéros des plages ne sont pas enregistrés correctement.

Une affectation ou une inscription incorrecte des numéros de plage peut se produire quand des plages CD sont divisées en plusieurs petites sections pendant l'enregistrement numérique.

Le message "TOC Reading" reste longtemps affiché.

Si le MD enregistrable installé est tout neuf, ce message reste affiché plus longtemps que dans le cas d'un MD déjà utilisé.

Limitations à l'enregistrement sur une plage existante

- Il se peut que la durée d'enregistrement restante ne soit pas correctement affichée.
- Il peut s'avérer impossible d'enregistrer sur une plage si celle-ci a déjà été enregistrée plusieurs fois. Dans ce cas, éliminez cette plage par la Fonction Effacement.
- La durée d'enregistrement restante peut être raccourcie sans proportion avec le total de la durée enregistrée.
- Enregistrer sur une plage pour en éliminer les parasites n'est pas conseillé car ceci peut réduire la durée de la plage.
- Il peut s'avérer impossible de titrer une plage pendant qu'elle est réenregistrée.

La durée de lecture/d'enregistrement correcte peut ne pas apparaître pendant la lecture d'un minidisque mono.

Messages MD sur affichage

Le tableau suivant explique les différents messages qui apparaissent sur la fenêtre d'affichage.

Message	Signification
All Erase?	Efface toutes les plages sur un MD? (Fonction Effacement).
Attenuate?	Atténue le niveau d'enregistrement pendant un enregistrement analogique.
Auto cut	La platine MD passe en mode de pause d'enregistrement, car un silence de plus de 30 secondes s'est prolongé pendant l'enregistrement numérique.
Blank Disc	Le MD enregistrable installé est tout neuf ou toutes les plages du MD ont été effacées.

Cannot Copy	Impossible de réaliser un enregistrement numérique. (Cf. "Introduction au Système de Gestion de Copie Sérielle".)
Cannot EDIT	Vous essayez un montage en mode de lecture PROGRAM ou SHUFFLE.
Combine?	Combiner deux plages en une? (Fonction Combinaison)
Disc Error	Le MD installé est endommagé ou ne contient pas de TOC.
Disc Full	L'enregistrement est impossible car le disque est plein. (Cf. "Limitations du système des MD".)
Divide?	Diviser une plage enregistrée en deux? (Fonction Division)
Eject	Affiché quand vous retirez le MD.
Erase?	Effacer une seule plage du MD? (Fonction Effacement)
Impossible	Vous essayez une combinaison à partir de la première plage du MD, ce qui est impossible.
LEVEL SYNC?	Inscription automatique des numéros de plage pendant l'enregistrement? (Fonction Synchronisation de niveau)
Move?	Changer l'ordre des plages par déplacement vers une position souhaitée? (Fonction Déplacement)
Name Full	Il n'y a plus de place pour stocker des titres de disque ou de plages.
Name in?	Créer des titres pour vos MD ou plages enregistrés (Fonction Titrage)
NO DISC	Aucun MD n'est installé dans la platine.
No Track	Le MD installé a un titre mais aucune plage.
OVER	La fin de la dernière plage est atteint par recherche accélérée.
Protected	Le MD installé est protégé contre effacement.
REC LEVEL OVER	Un signal de niveau excessif a été entré pendant l'enregistrement à partir d'un appareil audio raccordé à TAPE IN de cet appareil.

Retry	La platine MD recommence l'enregistrement à cause des vibrations ou griffes présentes sur le disque.
Retry Error	Par suite de vibrations ou de griffes, des essais d'enregistrement ont été répétés, mais un enregistrement normal est impossible.
Smart Space	Le signal est apparu à nouveau après un silence continu de 30 secondes ou moins pendant un enregistrement numérique.
Sorry	Vous essayez de combiner deux plages qui ne peuvent pas l'être.
TOC (clignotant)	La platine MD met à jour la table des matières (TOC). Ne bougez pas la platine et ne débranchez pas le cordon secteur. Sinon, les données enregistrées ne seront pas mémorisées normalement. Si vous débranchez le cordon secteur immédiatement après l'enregistrement, les données ne seront pas sauvegardées.
Lecture TOC	La platine MD lit le contenu du MD. Si le MD enregistrable installé est tout neuf, le message "TOC Reading" est affiché plus longtemps que dans le cas d'un MD déjà utilisé.
TRACK (allumé)	La platine MD enregistre une portion vierge.
TRACK (clignotant)	La platine MD enregistre sur des données existantes.
Welcome	Affiché quand vous insérez un MD.

Guide de dépannage

En cas de problème, parcourez la liste suivante après avoir vérifié les deux points suivants:

- Le cordon d'alimentation secteur doit être branché à fond.
- Les enceintes doivent être raccordées correctement.

Si le problème n'est pas résolu après les vérifications suivantes, consultez un revendeur Sony.

Difficultés d'ordre général

Absence de son.

- m Appuyez sur POWER pour mettre l'appareil sous tension.
- m Ajustez le volume.
- m Un casque d'écoute est branché. Débranchez-le.

Les sons des canaux gauche et droit sont inversés.

- m Vérifiez le raccordement et la disposition des enceintes.

Bourdonnement ou bruits importants.

- m La chaîne est installée trop près d'un téléviseur ou magnétoscope. Eloignez la chaîne du téléviseur ou du magnétoscope.

"0:00" clignote sur l'affichage.

- m Une interruption d'alimentation s'est produite. Ajustez l'horloge et, au besoin, recommencez les programmations sur la minuterie.

Lecteur CD

Le plateau CD ne se referme pas.

- m Le CD n'est pas posé correctement.

La lecture du CD ne démarre pas.

- m Le CD est sale.
- m Le CD est à l'envers.
- m Le lecteur est en mode de pause.
- m De l'humidité s'est condensée. Laissez la chaîne sous tension pendant environ une heure jusqu'à ce que l'humidité se soit évaporée.

La lecture ne démarre pas par la première plage.

- m Le lecteur CD est en mode Programme ou Shuffle. Appuyez sur CONTINUE; le voyant "PROGRAM" ou "SHUFFLE" disparaîtra.

"OVER" apparaît sur l'affichage.

- m Le CD est arrivé à sa fin pendant la recherche rapide alors que vous appuyiez).

"Step Full" apparaît sur l'affichage.

- m Vous avez déjà programmé 24 plages.

"Name Full" apparaît sur l'affichage.

- m Vous avez déjà mémorisé 21 noms de disque.

Platine MD

La platine MD ne fonctionne pas ou fonctionne mal.

- m Il se peut que le MD soit endommagé ("Disc Error" apparaît). Retirez le MD et insérez-le à nouveau. Si "Disc Error" subsiste, remplacez le MD.

La platine MD n'effectue pas la lecture.

- m Une condensation d'humidité s'est produite. Laissez la platine MD sous tension pendant une heure environ jusqu'à évaporation de l'humidité.
- m Le MD est installé à l'envers. Insérez le MD dans le logement de disque en dirigeant l'étiquette vers le haut et la flèche vers l'ouverture jusqu'à ce qu'il soit attiré à l'intérieur.
- m Il se peut que le MD ne soit pas enregistré. Remplacez-le par un disque enregistré.

La platine MD n'enregistre pas.

- m Le MD est protégé contre écriture ("Protected" apparaît). Poussez l'onglet pour refermer la cavité.
- m Un MD pré-enregistré est installé. Remplacez-le par un MD enregistrable.
- m Il ne reste pas d'espace sur le MD. Remplacez-le par un autre enregistrable, présentant moins de plages ou effacez des plages superflues.

Un MD incomplètement inséré ne peut plus être retiré.

- m Le système d'auto-verrouillage de la platine a saisi le MD. Insérez celui-ci à fond, puis appuyez sur MD §.

"OVER" apparaît sur l'affichage.

- m Le MD est arrivé à sa fin pendant la recherche rapide alors que vous appuyiez sur).

Le son est fortement parasité.

- m Un magnétisme puissant, causé par un téléviseur ou un autre appareil, a causé des interférences. Ecartez la platine de la source de magnétisme.

Tuner

"TUNED" clignote sur l'affichage.

- m Réglez l'antenne.

"STEREO" clignote sur l'affichage.

- m Réglez l'antenne.

Bourdonnement ou bruits importants.

- m Réglez l'antenne.
- m Le signal est trop faible. Raccordez une antenne extérieure.
- m Raccordez un fil de terre.

Une émission FM stéréo n'est pas reçue en stéréo.

- m Si "MONO" apparaît sur l'affichage, appuyez sur STEREO/MONO de la télécommande pour faire disparaître "MONO".
- m Ajustez l'antenne.

Minuterie

La minuterie ne fonctionne pas.

- m Réglez correctement l'horloge.
- m L'alimentation secteur a été coupée. Pendant que fonctionne la minuterie, appuyez sur l'interrupteur POWER pour mettre la chaîne hors tension.
- m Assurez-vous que "DAILY" ou "REC" est affiché.

Télécommande

La télécommande ne fonctionne pas.

- m Les piles sont épuisées. Remplacez les deux piles.
- m Il y a un obstacle entre la télécommande et la chaîne. Enlevez l'obstacle.

Réinitialisation aux réglages d'usine

- 1 Débranchez le cordon secteur.
- 2 Rebranchez le cordon sur la prise secteur tout en appuyant sur l'interrupteur POWER de l'appareil.

Fiche technique

Section Lecteur CD

Système	Système audionumérique à disque compact
Laser	Laser à semiconducteur ($\lambda=780$ nm) Durée d'émission: Continue
Puissance de sortie du laser:	Max. 44,6 μ W* * Cette sortie est la valeur mesurée à une distance de 200 mm de la surface de la lentille d'objectif sur le bloc de capteur optique avec ouverture de 7 mm.

Longueur d'onde	780 - 790 nm
Réponse en fréquence	2 Hz - 20 kHz

Section Platine MD

Système	Système audionumérique à mini-disque
Disque	Minidisque
Laser	Laser à semiconducteur ($\lambda=780$ nm)
Puissance de sortie du laser:	Max. 44,6 μ W* * Cette sortie est la valeur mesurée à une distance de 200 mm de la surface de la lentille d'objectif sur le bloc de capteur optique avec ouverture de 7 mm.
Propriétés de diode laser	Matériau: GaAlAs
Révolutions (CLV)	Env. de 400 à 900 tr/mn.
Correction d'erreur	Code Advanced Cross Interleave Reed Solomon (ACIRC)
Fréquence d'échantillonnage	44,1 kHz
Système de modulation	EFM (Modulation 8 à 14)
Nombre de canaux	2 canaux stéréo
Réponse en fréquence	5 Hz à 20 kHz
Pleurage et scintillement	Inférieur au seuil mesurable

Section Tuner

Section Tuner FM	
Plage d'accord	87,5 - 108,0 MHz (palier de 50 kHz)
Antenne	Antenne FM fil
Borne d'antenne	75 ohms, asymétrique
Fréquence intermédiaire	10,7 MHz

Section Tuner AM	
Plage d'accord	531 - 1.602 kHz (avec intervalle réglé à 9 kHz)
Antenne	Antenne cadre AM
Bornes d'antenne extérieure	Bornes d'antenne extérieure
Fréquence intermédiaire	450 kHz

Section Minuterie	
Système	Système piloté par quartz
Réglage de minuterie	Par palier d'une minute
Chronorupteur	Palier de 10 min., maximum 90 min.

Section Amplificateur

Puissance de sortie DIN	(MJ-L1) 30 W + 30 W (6 ohms à 1 kHz, DIN) (MJ-L1A) 30 W + 30 W (4 ohms à 1 kHz, DIN)
Puissance de sortie efficace en continu	(MJ-L1) 40 W + 40 W (6 ohms à 1 kHz, 10% DHT) (MJ-L1A) 40 W + 40 W (4 ohms à 1 kHz, 10% DHT)
Puissance de sortie musicale	(MJ-L1) 70 W + 70 W (6 ohms à 1 kHz, 10% DHT) (MJ-L1A) 70 W + 70 W (4 ohms à 1 kHz, 10% DHT)
Entrées	TAPE (prises cinch): Tension: 250 mV Impédance: 47 kilohms
Sorties	TAPE (prises cinch): Tension: 250 mV Impédance: 1 kilohm PHONES (prise 6,35 stéréo): accepte un casque de 8 ohms ou plus

Section haut-parleur (SS-MJ1, fournies avec le MJ-L1 seulement)

Système d'enceintes	2 voies, type basse réflexion
Haut-parleurs	Woofers: 13 cm ($5\frac{1}{8}$ "), type à cône Tweeters: 2,5 cm (1"), type à dôme
Impédance nominale	6 ohms
Dimensions	Env. 190 x 385 x 165 mm ($7\frac{1}{2}$ x $15\frac{1}{4}$ x $6\frac{1}{2}$ ") (l/h/p) y compris saillies et commandes
Poids	Env. 4,0 kg (8 livres 13 onces)

Accessoires fournis

Télécommande Sony RM-SMJ1 (1)
Pile au lithium Sony CR2025 (1)
Antenne FM fil (1)
Antenne cadre AM (1)
Cordons de haut-parleurs (2)*
*Fournies avec le MJ-L1 seulement

Données générales

Alimentation	Secteur 220 - 230 V, 50/60 Hz
Consommation	95 W
Dimensions	Env. 430 x 95 x 290 mm (17 x $3\frac{3}{4}$ x $11\frac{1}{2}$ ") (l/h/p) y compris saillies et commandes
Poids	Env. 7,0 kg (15 livres 7 onces)

Conception et spécifications sous réserve de changements sans préavis.

Nomenclature des commandes et organes

Consultez les pages indiquées entre parenthèses à propos de l'utilisation des commandes.

Les commandes accompagnées d'un astérisque ont un voyant incorporé.

Panneau avant

Section Lecteur CD

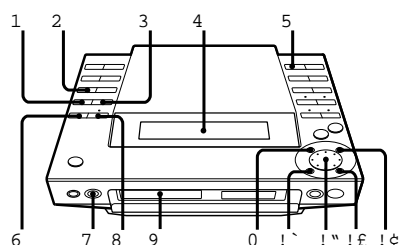

- 1 Touche de mode de lecture (PLAY MODE) (9)
- 2 Touche de caractères (CHARACTER) (10)
- 3 Touche de répétition (REPEAT) (8)
- 4 Fenêtre d'affichage (7, 8)
- 5 Touche d'affichage (DISPLAY) (8)
- 6 Touche Edition/Non (EDIT/NO) (10)
- 7 Touche d'éjection CD (CD §) (7)
- 8 Touche Entrée/Oui (ENTER/YES) (9, 10)
- 9 Plateau de disque (7)
- 0 Touche de lecture/pause (fl) (7)
- ! | Touche de recul rapide (0) (8)
- !™ Bague de réglage (JOG) (7)
- ! £ Touche d'avance rapide (l) (8)
- ! ¢ Touche d'arrêt () (7)

Section Platine Mini-Disque

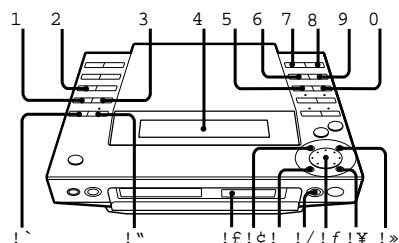

- 1 Touche de mode de lecture (PLAY MODE) (13)
- 2 Touche de caractères (CHARACTER) (21)
- 3 Touche de répétition (REPEAT) (12)
- 4 Fenêtre d'affichage (11, 12)

- 5 Touche de pause d'enregistrement (REC PAUSE) (15)
- 6 Touche de synchronisation CD (CD SYNCHRO) (15)
- 7 Touche d'affichage (DISPLAY) (12)
- 8 Touche de défilement (SCROLL) (12, 21)
- 9 Touche d'enregistrement (REC) (16)
- 0 Touche d'arrêt d'enregistrement (REC STOP) (15)
- ! | Touche Edition/Non (EDIT/NO) (15, 18)
- !™ Touche Entrée/Oui (ENTER/YES) (13, 15, 18)
- ! £ Logement du minidisque (11)
- ! ¢ Touche de lecture/pause (fl) (11)
- ! Touche de recul rapide (0) (12)
- ! § Touche d'éjection de MD (MD §) (11)
- ! ¶ Bague de réglage (JOG) (11)
- ! • Touche d'avance rapide (l) (12)
- ! ^ Touche d'arrêt () (11)

Section Tuner

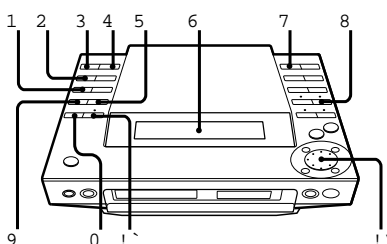

- 1 Touche de caractères (CHARACTER) (23)
- 2 Touche d'horloge (CLOCK) (6)
- 3 Sélecteur de minuterie (TIMER SELECT) (27)
- 4 Touche de réglage de minuterie (TIMER SET) (26)
- 5 Sélecteur STEREO/MONO (22)
- 6 Fenêtre d'affichage (22)
- 7 Touche d'affichage (DISPLAY) (24)
- 8 Touche de tuner/gamme (TUNER/BAND) (22)
- 9 Touche de mode d'accord (TUNING) (22)
- 0 Touche Edition/Non (EDIT/NO) (23)
- ! | Touche Entrée/Oui (ENTER/YES) (23)
- !™ Bague de réglage (JOG) (22)

Section Amplificateur

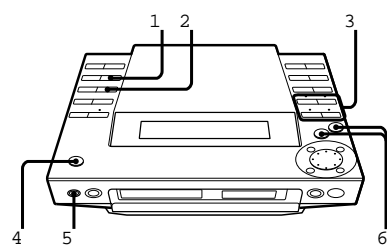

- 1 Touche graves/aigus (BASS/TREBLE) (25)
- 2 Touche d'équilibrage (BALANCE) (25)

- 3 Touches de fonction (FUNCTION)
Touche de cassette (TAPE) (16, 28)
Touche de minidisque (MD) (11, 18)
Touche de disque compact (CD) (7, 16)
Touche de tuner/gamme (TUNER/BAND) (16, 22)
- 4 Interrupteur d'alimentation (POWER) (7, 27)
- 5 Prise de casque (PHONES) (25)
- 6 Touches de volume (VOLUME +/-) (25)

Panneau arrière

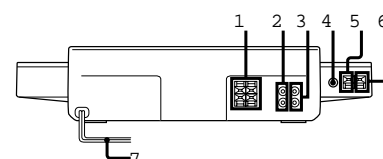

- 1 Connecteurs de haut-parleurs (SPEAKER) (4)
- 2 Prises de sortie de lecteur de cassette (TAPE OUT) (28)
- 3 Prises d'entrée de lecteur de cassette (TAPE IN) (28)
- 4 Connecteur coaxial (FM 75 Ω COAXIAL) (4)
- 5 Borne de masse (y) (4)
- 6 Borne AM (4)
- 7 Cordon d'alimentation secteur (5)

Fenêtre d'affichage

Section Lecteur CD

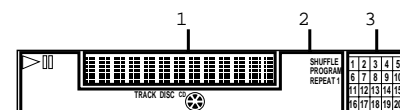

- 1 Indication de durée de lecture/numéro de page (7)
- 2 Indication de CD
fl (lecture/pause) (7)
REPEAT 1 (répétition 1 page) (8)
SHUFFLE (lecture aléatoire) (9)
PROGRAM (programmation) (9)
DISC (disque) (7)
TRACK (page) (7)
- 3 Grille musicale (7)

Section Platine Minidisque

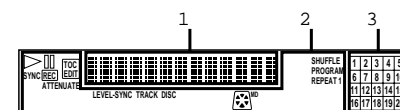

Informations supplémentaires

- 1 Indication de durée de lecture/numéro de plage/titre (11)
- 2 Indication de MD
 - fl (lecture/pause) (11)
 - [REC] (enregistrement) (15)
 - SYNC (synchronisation) (15)
 - LEVEL-SYNC (synchro de niveau) (14)
 - ˆ (TOC edit) (15)
 - REPEAT 1 (répétition 1 plage) (12)
 - SHUFFLE (lecture aléatoire) (13)
 - PROGRAM (programmation) (13)
 - DISC (disque) (11)
 - TRACK (plage) (11)
- 3 Grille musicale (11)

Section Radio

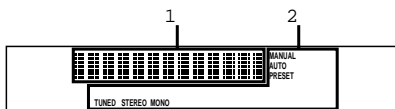

- 1 Indication de la fréquence/heure/nom de station (6, 22, 23, 26)
- 2 Indications de radió
 - TUNED (station accordée) (22)
 - STEREO MONO (22)
 - MANUAL (accord manuel) (22)
 - AUTO (accord automatique) (22)
 - PRESET (station préréglée) (24)

Télécommande (RM-SMJ1)

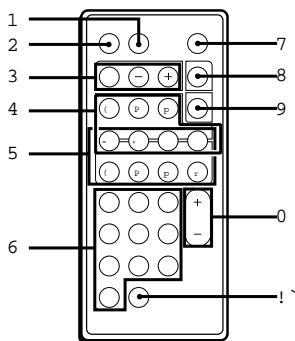

- 1 Touche de chronorupteur (SLEEP) (26)
- 2 Touche de fonction (FUNCTION) (16)
- 3 Touches d'utilisation du tuner
 - Touche de gamme (BAND) (22)
 - Touches de préréglage (PRESET +/-) (24)
- 4 Touches d'utilisation du lecteur CD
 - Touche de lecture (l) (7)
 - Touche de pause (P) (7)
 - Touche d'arrêt (p) (7)
 - Touche de recherche arrière (=) (7)
 - Touche de recherche avant (+) (7)
 - Touche de répétition (REPEAT) (8)
 - Touche de mode de lecture (P.MODE) (9)

- 5 Touches d'utilisation de la platine MD
 - Touche de lecture (l) (11)
 - Touche de pause (P) (11)
 - Touche d'arrêt (p) (11)
 - Touche de recherche arrière (=) (11)
 - Touche de recherche avant (+) (11)
 - Touche d'enregistrement (r REC) (16)
 - Touche de répétition (REPEAT) (12)
 - Touche de mode de lecture (P.MODE) (13)
- 6 Touches numériques (7, 11, 24)
- 7 Interrupteur d'alimentation (POWER) (7)
- 8 Touche d'affichage (DISPLAY) (8,12)
- 9 Touche de défilement (SCROLL) (12, 21)
- 0 Touches de volume (VOL +/-) (25)
- ! j Touche >10 (7, 11, 24)

Index

- Affichage
 - Messages MD affichés 31
 - Vérification (CD) 8
 - Vérification (MD) 12
- Antennes 4, 32
- Attribution d'un nom titre
 - à un CD 10
 - à un MD 20
 - aux stations radio 23
- Branchements
 - de la chaîne stéréo 4
 - d'un appareil en option 28
- CD (Compact Disc)
 - Insertion 7
 - Retrait 7
- Combinaison de plages 20
- Division de plages 19
- Déplacement de plages 19
- Ecoute de la radio 22
- Effacement
 - de toutes les plages 18
 - d'une partie d'une plage 19
 - d'une seule plage 18
 - d'un nom de station 24
- Enregistrement
 - analogique 14
 - avant l'enregistrement 14
 - d'un CD 15
 - d'une émission radio 15
 - numérique 14
- Enregistrement d'un CD sur un MD
 - automatique 15
 - manuel 16
- Enregistrement synchronisé de CD 15
- Grille musicale
 - de CD 7
 - de MD 11
- Inscription de marque
 - Inscription automatique 16
 - Inscription manuelle 15
- Insertion de la pile 5

- Lecture
 - d'un CD (lecture normale) 7
 - d'un MD (lecture normale) 11
 - d'un CD (lecture aléatoire) 9
 - d'un MD (lecture aléatoire) 13
 - d'un CD (lecture programmée) 9
 - d'un MD (lecture programmée) 13
 - d'un CD (lecture à répétition) 8
 - d'un MD (lecture à répétition) 12
- Localisation
 - d'un point donné d'une plage (CD) 8
 - d'un point donné d'une plage (MD) 12
 - d'une plage particulière (CD) 7
 - d'une plage particulière (MD) 11
- Minidisque (MD)
 - insertion 11
 - limitations du système MD 31
 - MD enregistrable 15
 - MD pré-enregistré 12
 - retrait du MD 11
- Minuterie
 - Chronorupteur 26
 - Enregistrement par minuterie 27
 - Réveil en musique 26
- Nom de station 23
- Onglet protecteur d'enregistrement 15
- Radio 22
- Réglage d'horloge 6
- Réglage du son 25
- SCMS (Système de Gestion de Copie Sérielle) 14, 30
- Stations radio
 - Attribution d'un nom 23
 - Préréglage 23
 - Accord 22
- Télécommande 7, 11, 26, 35
- TOC (Table des matières) 15
- Vérification
 - sur affichage (CD) 8
 - sur affichage (MD) 12

ADVERTENCIA

Para evitar incendios o el riesgo de electrocución, no exponga la unidad a la lluvia ni a la humedad.

Para evitar descargas eléctricas, no abra la unidad. En caso de avería, solicite los servicios de personal cualificado.

No instale el aparato en un espacio cerrado, como una estantería para libros o un armario empotrado.

Las patentes EE.UU. y extranjeras han sido otorgadas por Dolby Laboratories Licensing Corporation.

El componente de láser de este producto es capaz de emitir radiación que sobrepase los límites para la clase 1.

CLASS 1 LASER PRODUCT
LUOKAN 1 LASERLAITE
KLASS 1 LASERAPPARAT

Este aparato está clasificado como productor láser de clase 1 (CLASS 1 LASER). La etiqueta CLASS 1 LASER PRODUCT se encuentra en la parte posterior exterior.

CAUTION	: INVISIBLE LASER RADIATION WHEN OPEN. AVOID EXPOSURE TO BEAM.
ADVARSEL	: USYNLIG LASERSTRÅLING VED ÅBNING NÅR SIKKERHEDSÅFBRYDERE ER UD AF FUNKTION. UNDGÅ UDSÆTTELSE FOR STRÅLING.
VARO!	: AVATTAESSA JA SUJALUKITUS OHITETTAESSA DLET ALTIINA LASERSATEILYLLE.
WARNING	: LASERSTRÅLING NÅR DENNA DEL ÅR ÖPPNAD OCH SPÅRREN ÅR URÖPPPLAD.
ADVARSEL	: USYNLIG LASERSTRÅLING NÅR DEKSEL ÅPNESS UNGGÅ EKSPONERING FOR STRÅLEN.

Esta etiqueta de protección se encuentra en el interior de la unidad.

¡Bienvenido!

Muchas gracias por la adquisición de este sistema plano de componentes Sony. Esta serie dispone de funciones muy útiles. He aquí algunas:

- Función de memorización, que le permitirá almacenar e invocar hasta 30 de sus emisoras de radiodifusión favoritas.
- Amplificador, que le permitirá ajustar la calidad del sonido a gran variedad de tipos y ambientes de música.
- Temporizador que le permitirá activar y desactivar el reproductor de discos compactos, del deck de minidiscos, o de la radio cuando desee.
- Deck de minidiscos que le permitirá grabar de la radio o del reproductor de discos compactos.
- Telemando que le permitirá controlar el sistema desde su asiento.

El MJ-L1/MJ-L1A se compone de lo siguiente:

(MJ-L1)
Unidad principal: HCD-MJ1
Sistema de altavoces: SS-MJ1
Telemando: RM-SMJ1 (MJ-L1A)
- Unidad principal: HCD-MJ1A
- Telemando: RM-SMJ1

Antes de utilizar esta unidad

Cerciórese de extraer la lámina del interior de la ranura del disco del deck de minidiscos.

E
2

- 1 Conecte el cable de alimentación a un tomacorriente de la red y presione POWER.
- 2 Presione MD § para abrir la tapa.
- 3 Despegue la cinta adhesiva y extraiga la lámina del interior de la ranura del disco.
La lámina puede salirse sola cuando despegue la cinta adhesiva.
Extraiga la lámina

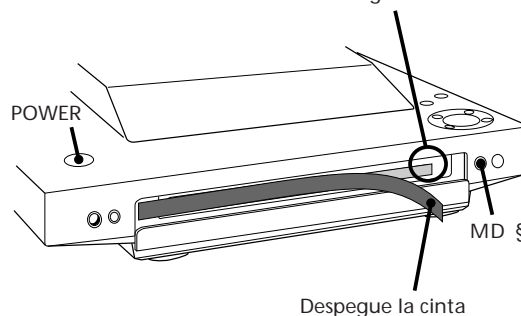

Antes de instalar el sistema, presione MD § para cerrar la tapa, presione POWER para desconectar la alimentación, y desconecte el cable de alimentación.

Índice

Capítulo 1: Instalación

- Conexión del sistema estéreo 4
- Colocación de la pila 5
- Ajuste del reloj 6

Capítulo 2: Reproductor de discos compactos

- Reproducción de un disco compacto (reproducción normal) 7
- Utilización del visualizador 8
- Reproducción con repetición de canciones (reproducción repetida) 8
- Reproducción de canciones en orden arbitrario (reproducción aleatoria) 9
- Reproducción de canciones en el orden deseado (reproducción programada) 9
- Asignación de nombres a discos compactos (función de memorando de disco) 10

Capítulo 3: Reproducción de minidiscos

- Reproducción de un minidisco (reproducción normal) 11
- Utilización del visualizador 12
- Reproducción con repetición de canciones (reproducción repetida) 12
- Reproducción de canciones en orden arbitrario (reproducción aleatoria) 13
- Reproducción de canciones en el orden deseado (reproducción programada) 13

Capítulo 4: Grabación de minidiscos

- Antes de grabar 14
- Grabación de un disco compacto 15
- Grabación de la radio 16
- Grabación manual en un minidisco 16
- Marcación de números de canciones durante la grabación 17

Capítulo 5: Edición de minidiscos grabados

- Borrado de grabaciones (función de borrado) 18
- Movimiento de canciones grabadas (función de movimiento) 19
- División de canciones grabadas (función de división) 19
- Combinación de canciones grabadas (función de combinación) 20
- Titulación de grabaciones (función de titulación) 20

Capítulo 6: Radio

- Escucha de la radio 22
- Memorización de emisoras de radiodifusión 23
- Sintonía de emisoras de radiodifusión memorizadas 24

Capítulo 7: Ajuste del sonido

- Ajuste del sonido 25

Capítulo 8: Funciones adicionales

- Para dormirse con música 26
- Para despertarse con música 26
- Grabación de programas radiofónicos con el temporizador 27
- Conexión de equipos opcionales 28

Información adicional

- Precauciones 29
- Mantenimiento 29
- Guía del sistema de administración de copia en serie 30
- Limitaciones del sistema de minidiscos 31
- Mensajes de visualización de minidiscos 31
- Guía para la solución de problemas 32
- Especificaciones 33
- Índice de partes y controles 33

Índice alfabético 35

Capítulo 1: Instalación

Conexión del sistema estéreo

Colocación de la pila

Ajuste del reloj

E

4

Conexión del sistema estéreo

Para conectar su sistema estéreo, utilice las ilustraciones siguientes.

Si desea conectar cualquier componente opcional al sistema estéreo, consulte "Conexión de equipos opcionales" del Capítulo 8.

PASO 1 Conexión de los altavoces (Para el MJ-L1 solamente)

Conecte el altavoz derecho a los conectores SPEAKER R y el izquierdo a los conectores SPEAKER L con los conductores grises a' (grises) y los de línea negra a' (negros).

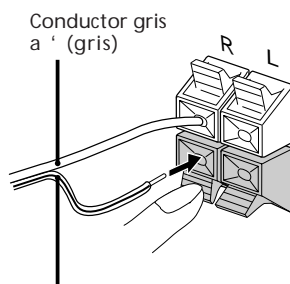

Conductor gris a' (gris)
Conductor con línea negra a' (negro)

PASO 2 Conexión de las antenas

Conexión de la antena monofilar de FM

Conecte la antena monofilar suministrada al terminal FM 75Ω.

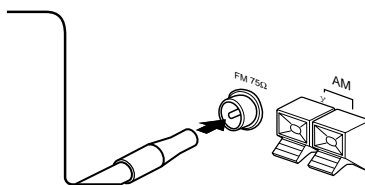

Conexión de la antena de cuadro

Conecte la antena de cuadro suministrada a los terminales AM y y.

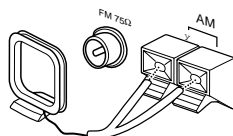

Para colocar la antena de cuadro de AM

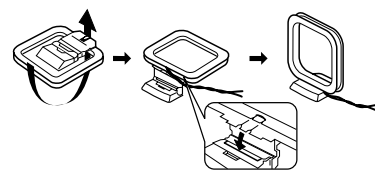

Para mejorar la recepción de FM

Conecte una antena de FM exterior al terminal FM 75Ω, utilizando un cable coaxial de 75 ohmios y un conector hembra estándar IEC.

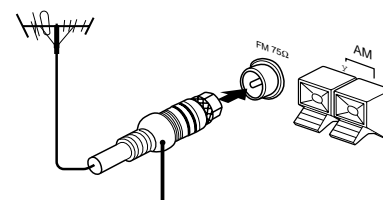

Conector hembra estándar IEC (no suministrado)

Para mejorar la recepción de AM

Después de haber conectado la antena de AM, conecte un conductor aislado de 6 a 15 metros al terminal AM. Conecte el terminal y a tierra.

Importante

Conecte la antena exterior a tierra desde el terminal y como medida de protección contra rayos. Para evitar la explosión de gas, no conecte el conductor de puesta a tierra a un tubo de gas.

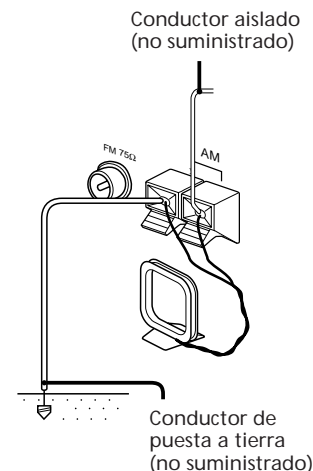

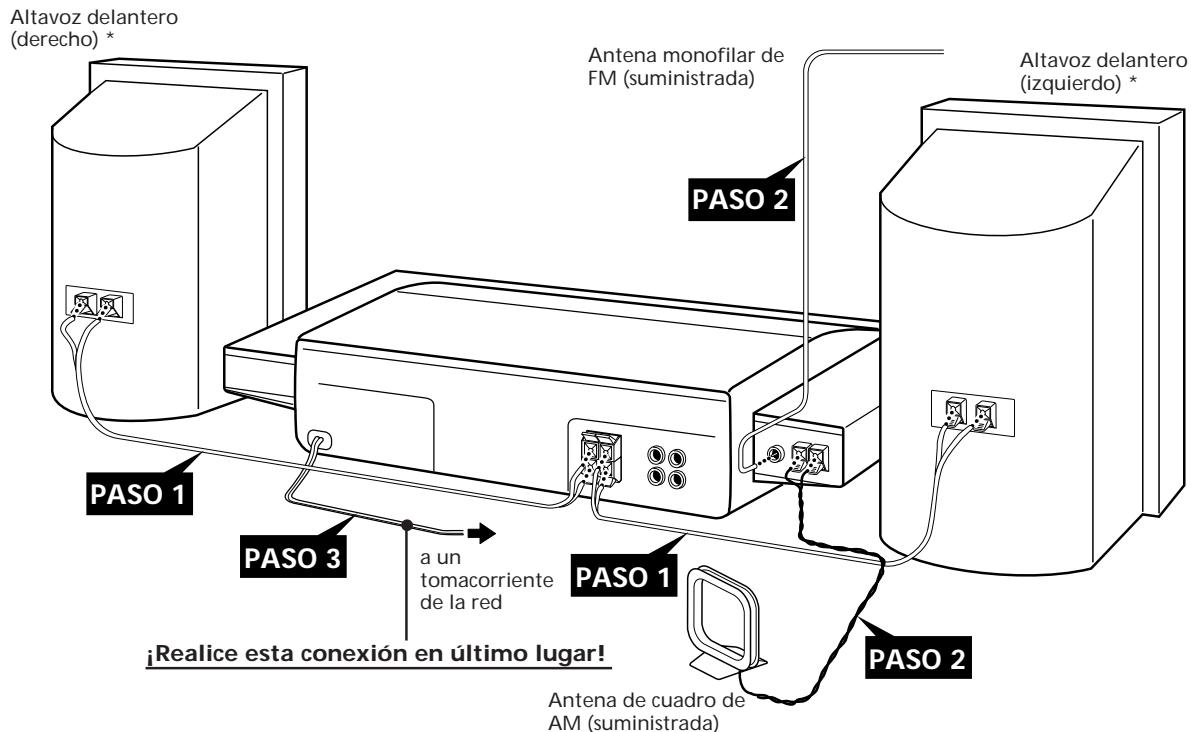

* Los altavoces delanteros solamente se suministran con el MJ-L1.

PASO 3 Conexión de la alimentación

Conecte el cable de alimentación a un tomacorriente de la red después de haber realizado todas las conexiones anteriormente mencionadas.

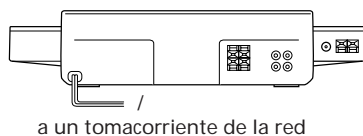

a un tomacorriente de la red

Colocación de la pila

Inserte una pila de litio en el telemando suministrado para control remoto.

1 Deslice y extraiga la caja de la pila.

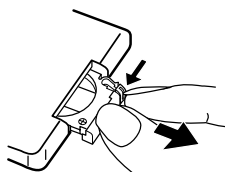

2 Inserte una pila de litio CR2025 con la cara + hacia arriba.

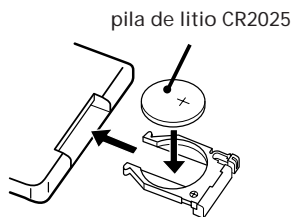

3 Inserte la caja de la pila.

PRECAUCIÓN

Peligro de explosión si reemplaza incorrectamente la pila. Reemplácela solamente por otra del mismo tipo o equivalente recomendada por el fabricante. Deshágase de las pilas de acuerdo con las instrucciones del fabricante.

Duración de la pila

Usted podrá esperar que el telemando funcione durante unos seis meses (utilizando una pila de litio CR2025 Sony) antes de que se agote la pila. Cuando la pila no puedan alimentar más el telemando, reemplácela por otra nueva.

Para evitar la fuga del electrolito de la pila
Cuando no vaya a utilizar el telemando durante mucho tiempo, extráigale la pila a fin de evitar el daño que podría causar el electrolito de la misma en caso de fugarse.

Notas sobre la pila de litio

- Mantenga la pila de litio fuera del alcance de los niños.
- Si alguien traga la pila, consulte inmediatamente a un médico.
- Frote la pila con un paño seco para asegurar su buen contacto.
- Cuando instale la pila, tenga en cuenta su polaridad correcta.
- No sujete la pila con pinzas metálicas, ya que de lo contrario podría provocar un cortocircuito.

Ajuste del reloj

El reloj incorporado mostrará la hora en el visualizador, incluso aunque la alimentación esté desconectada. Para realizar esta operación, utilice las teclas de la unidad.

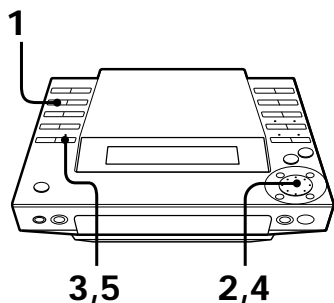

Para comprobar la hora mientras la alimentación esté conectada

Presione CLOCK.

La hora actual se visualizará durante 4 segundos.

Para corregir la hora

Con la alimentación desconectada, repita los pasos 1 a 5.

Con la alimentación conectada, presione dos veces CLOCK y repita los pasos 2 a 5.

1 Presione CLOCK.

2 Ajuste la hora actual girando el mando de lanzadera hasta que aparezca la hora correcta.



parpadeando

6 **3** Presione ENTER/YES. La indicación de los minutos comenzará a parpadear.



parpadeando

4 Ajuste los minutos actuales girando el mando de lanzadera hasta que aparezcan los minutos correctos.

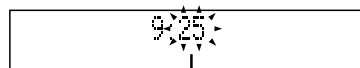

parpadeando

5 Presione ENTER/YES. El reloj comenzará a funcionar y parpadeará el punto superior. Utilice una señal horaria para ajustar el reloj con precisión. El punto superior parpadeará durante la primera mitad del minuto (0 a 29 segundos), y el punto inferior lo hará durante la última mitad del minuto (30 a 59 segundos).



parpadeando

Capítulo 2: Reproductor de discos compactos

Reproducción de un disco compacto (reproducción normal)

Utilización del visualizador

Reproducción con repetición de canciones (reproducción repetida)

Reproducción de canciones en orden arbitrario (reproducción aleatoria)

Reproducción de canciones en el orden deseado (reproducción programada)

Asignación de nombres a discos compactos (función de memorando de disco)

Reproducción de un disco compacto (reproducción normal)

Usted podrá reproducir un disco compacto en los cuatro modos de reproducción: normal, repetida, aleatoria, y programada. El modo decidirá qué canciones se escucharán, en qué orden, y si se repetirán o no.

Usted podrá controlar su sistema estéreo desde el mismo o utilizando el telemando suministrado. Podrá reproducir un disco compacto de 12 cm o de 8 cm. Cuando reproduzca un disco compacto de 8 cm, colóquelo en el círculo interior de la bandeja del disco. No utilice un adaptador para disco compacto.

Antes de reproducir un disco compacto, reduzca el nivel del sonido presionando VOLUME -, a fin evitar dañar los altavoces.

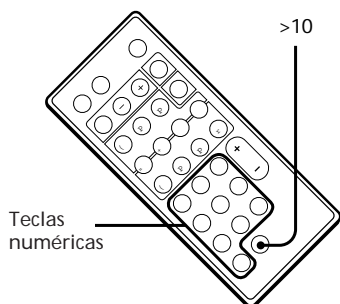
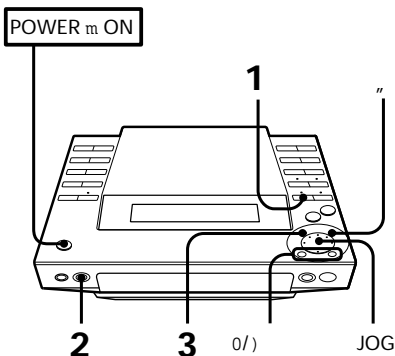

1 Presione CD. La unidad entrará en el modo de reproducción de discos compactos.

2 Presione CD § y coloque el disco compacto (con la cara de la etiqueta hacia arriba) en la bandeja del disco.

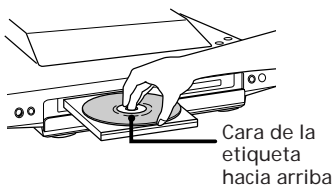

3 Presione fl (o CD (del telemando). La bandeja del disco se cerrará y se iniciará la reproducción de la primera canción.



Para	presione
para la reproducción	(CD p*)
realizar una pausa	fl (CD P*)
reanudar la reproducción	fl (CD (* o P*))
avanzar a otra canción	Durante la reproducción o en el modo de pausa, gire el mando de lanzadera hacia la derecha. Suéltelo cuando llegue a la canción deseada. O utilice + del telemando.
retroceder a una canción anterior	Durante la reproducción o en el modo de pausa, gire el mando de lanzadera hacia la izquierda. Suéltelo cuando llegue a la canción deseada. O utilice = del telemando.
localizar directamente una canción específica	las teclas numéricas del telemando.
extraer el disco compacto	CD §

* Tecla del telemando

Para localizar directamente una canción de número 11 o superior

Presione en primer lugar >10, y después introduzca los dígitos correspondientes. Ejemplo: para localizar la canción número 30, presione >10, 3, y 10 por este orden.

Función de reproducción presionando una sola tecla

Presione CD (del telemando cuando la alimentación esté desconectada. Cuando haya un disco compacto cargado en el reproductor, podrá escucharlo sin presionar ninguna otra tecla.

Cuando presione CD de la unidad, la alimentación se conectará y la función cambiará automáticamente a la de reproducción de discos compactos.

Usted podrá iniciar la reproducción desde la canción deseada

1 En el paso 2, gire el mando de lanzadera hasta que en el visualizador aparezca el número de la canción deseada.

2 Presione fl.

continúa en la página siguiente →

→ **continuación**

Para buscar un punto de una canción
 Usted podrá buscar un punto particular de una canción con la unidad en reproducción o en el modo de pausa. Para realizar esta operación, utilice las teclas de la unidad.

Para	presione
buscar rápida y progresivamente en una canción) de la unidad, y suéltela en el punto deseado.
buscar rápida y regresivamente en una canción	0 de la unidad, y suéltela en el punto deseado.
buscar rápidamente sin escuchar	Durante el modo de pausa, 0 o) de la unidad, y suéltela en el punto deseado.

Utilización del visualizador

Usted podrá utilizar el visualizador de la unidad para comprobar la información del disco compacto y de las canciones, tal como el número total de canciones, el tiempo de reproducción total del disco compacto, el tiempo restante del disco compacto, etc.

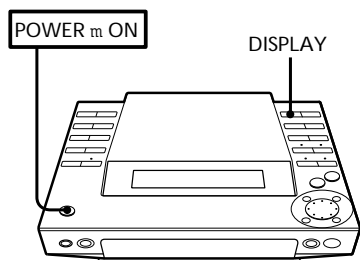

Para comprobar el tiempo restante durante la reproducción

Presione repetidamente DISPLAY. Cada vez que presione la tecla, la visualización cambiará de la forma siguiente:

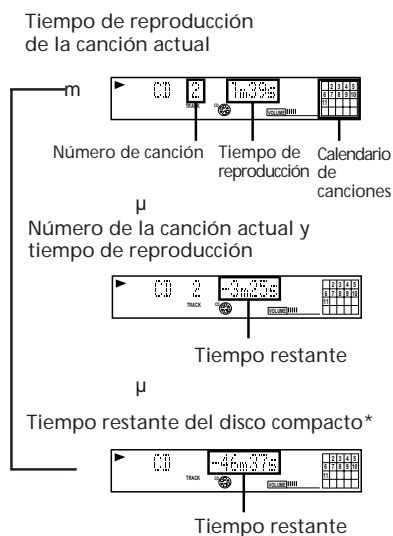

* Tiempo restante del programa durante la reproducción programada

Para comprobar el memorando del disco, el número total de canciones, y el tiempo total de reproducción

Presione DISPLAY en el modo de parada. Si ha almacenado un nombre para el disco (consulte "Asignación de nombres a discos compactos"), el memorando de disco aparecerá en el visualizador. Cada vez que presione la tecla, la visualización cambiará de la forma siguiente:

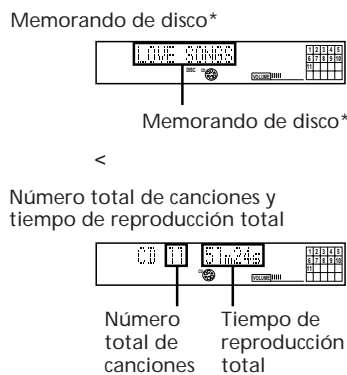

* Solamente aparecerá si ha almacenado un memorando de disco.

Visualización del calendario de canciones
 Esta visualización aparecerá de acuerdo con el número de canciones del disco compacto. A medida que vayan reproduciéndose las canciones, los números correspondientes desaparecerán. Las canciones de número superior a 20 no se visualizarán.

Reproducción con repetición de canciones (reproducción repetida)

Usted podrá elegir entre dos modos diferentes de reproducción repetida. En uno, se repetirán todas las canciones en el modo de reproducción actual, y en el otro se repetirá una sola canción.

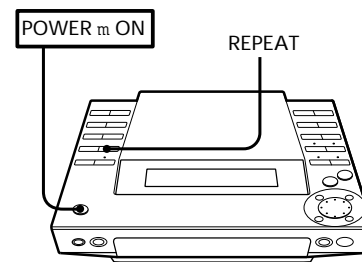

Repetición de todas las canciones

Presione repetidamente REPEAT hasta que en el visualizador aparezca "REPEAT".

Modo de reproducción	Canciones reproducidas
Reproducción normal	Repetición de todas las canciones del disco compacto.
Reproducción aleatoria	Todas las canciones del disco compacto ordenadas arbitrariamente
Reproducción programada	Repetición de todas las canciones del programa en el orden de programación.

Repetición de una sola canción (en el modo de reproducción normal solamente)

Mientras esté reproduciéndose la canción deseada, presione repetidamente REPEAT hasta que en el visualizador aparezca "REPEAT 1".

Para cancelar la reproducción repetida

Presione REPEAT hasta que "REPEAT" o "REPEAT 1" desaparezca del visualizador.

Reproducción de canciones en orden arbitrario (reproducción aleatoria)

Usted podrá reproducir todas las canciones del disco compacto en orden arbitrario.

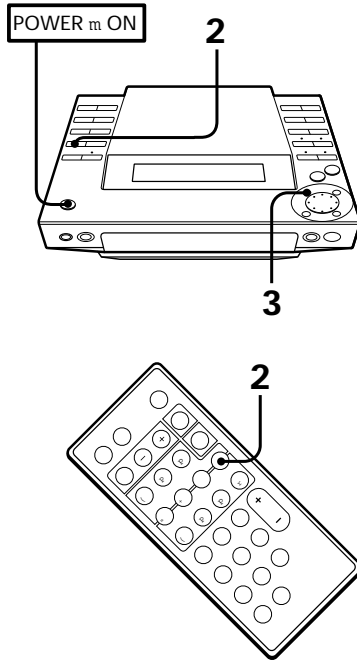

- 1 Presione CD.
La unidad entrará en el modo de reproducción de discos compactos.
- 2 Presione repetidamente PLAY MODE (o P.MODE del telemando) hasta que en el visualizador aparezca "SHUFFLE".
- 3 Presione fl.
Aparecerá "J" y después se reproducirán todas las canciones en orden arbitrario.

Para reproducir las canciones en el orden original

Presione repetidamente PLAY MODE hasta que "SHUFFLE" y "PROGRAM" desaparezcan del visualizador. Las canciones continuarán reproduciéndose en su orden original.

Para saltar una canción no deseada
Gire el mando de lanzadera hacia la derecha (o presione + del telemando).

Reproducción de canciones en el orden deseado (reproducción programada)

Usted podrá programar hasta 24 canciones para reproducirlas en el orden elegido. Para ello, designe las canciones en el orden en el que desee reproducirlas.

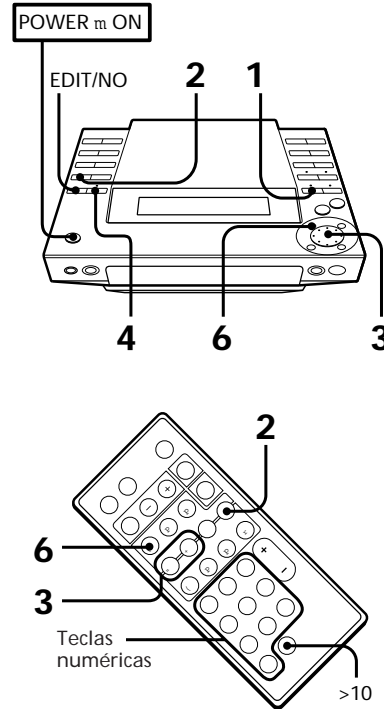

- 1 Presione CD.
La unidad entrará en el modo de reproducción de discos compactos.
- 2 Presione repetidamente PLAY MODE (o P.MODE del telemando) hasta que en el visualizador aparezca "PROGRAM".
- 3 Gire el mando de lanzadera (o presione =/+ del telemando) para elegir una canción.
En el visualizador parpadearán el número de canción y el tiempo de reproducción total incluyendo la canción seleccionada. (La canción no se programará todavía.)

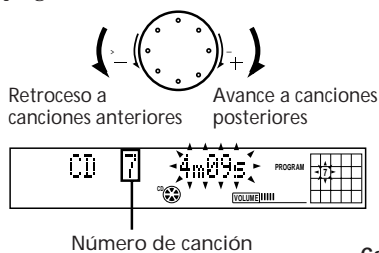

- 4 Presione ENTER/YES.
El número del orden de reproducción aparecerá durante aproximadamente un segundo, y después aparecerá el tiempo de reproducción total. (Esto indicará que la canción se ha programado.)



Número de la última canción programada

Tiempo de reproducción total

- 5 Para programar canciones adicionales, repita los pasos 3 y 4.
- 6 Presione fl.
Todas las canciones se reproducirán en el orden elegido.

Para reproducir las canciones en el orden original

Presione repetidamente PLAY MODE hasta que "SHUFFLE" y "PROGRAM" desaparezcan del visualizador. Las canciones continuarán reproduciéndose en su orden original.

Para seleccionar canciones utilizando las teclas numéricas del telemando

En el paso 3, presione las teclas numéricas en el orden en que desee programar. Cada vez que presione una tecla, la canción seleccionada se programará. Usted no necesitará presionar ENTER/YES. Para programar una canción con un número superior a 10, presione en primer lugar >10, y después introduzca los dígitos correspondientes.
Ejemplo: para programar la canción número 30, presione >10, 3, y 10 por este orden.

Para cambiar el programa

Para	Operación
añadir una canción al final del programa	1. Gire el mando de lanzadera hasta que en el visualizador aparezca la canción deseada.* 2. Presione ENTER/YES.
borrar todo el programa	Durante el modo de parada, presione del reproductor.

* Usted también podrá añadir una canción durante la reproducción cuando seleccione canciones con las teclas numéricas del telemando.

Notas

- El programa confeccionado permanecerá en la memoria incluso después de haberse reproducido.
Para volver a reproducir el mismo programa, presione fl.
- Si en vez del tiempo de reproducción total aparece "--" durante la programación, significará que el tiempo de reproducción total ha sobrepasado 100 minutos. Usted todavía podrá seleccionar otras canciones.

Asignación de nombres a discos compactos (función de memorando de disco)

Usted podrá asignar nombres a sus discos compactos. Los nombres pueden componerse de letras mayúsculas y minúsculas, números, y símbolos (hasta 12 caracteres por cada disco compacto). Usted podrá almacenar un máximo de 20 nombres en la unidad.

El nombre aparecerá en el visualizador cuando inserte un disco compacto o presione DISPLAY en el modo de parada. Si usted graba un disco compacto en un minidisco en blanco* utilizando la "grabación sincronizada con un disco compacto", el nombre se almacenará automáticamente en el minidisco.

* Minidisco nuevo, o minidisco borrado con la "función de borrado total".

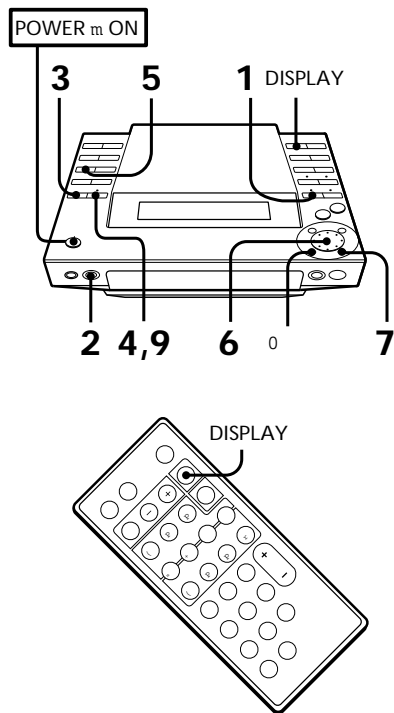

- 1 Presione CD. La unidad entrará en el modo de reproducción de discos compactos.
- 2 Presione CD \$ y coloque un disco compacto. Cerciñese de que en el visualizador hayan aparecido el número total de canciones y el tiempo de reproducción total.

Nota

Usted podrá asignar nombres solamente cuando el reproductor esté en el modo de parada, y el modo de reproducción esté ajustado al normal (sin visualización de SHUFFLE ni PROGRAM).

- 3 Presione repetidamente EDIT/NO hasta que en el visualizador aparezca "Name in?".



- 4 Presione ENTER/YES. En el visualizador parpadeará un cursor.

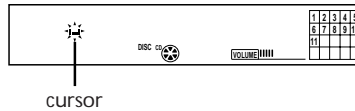

- 5 Presione repetidamente CHARACTER para seleccionar el tipo de carácter. Cada vez que presione la tecla, el carácter cambiará de la forma siguiente:

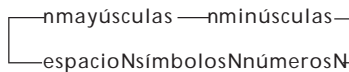

Usted podrá utilizar los símbolos siguientes:
! " # \$ % & ' () * + , - . / : ; < = > ? @ _ ` (espacio)

- 6 Gire el mando de lanzadera hasta que en el visualizador aparezca el carácter deseado. El carácter seleccionado parpadeará.



Para introducir rápidamente un espacio
Presione) cuando el cursor esté parpadeando.

- 7 Presione). El cursor se desplazará hacia la derecha y esperará la introducción del carácter siguiente.



- 8 Repita los pasos 5 y 7 para introducir caracteres adicionales hasta que haya completado el nombre. Si desea introducir el mismo tipo de carácter, salte el paso 5.

Si introdujo un carácter erróneo

Presione) o 0 hasta que el carácter que desee corregir comience a parpadear, y repita los pasos 5 a 7 para introducir el correcto.

Para borrar un carácter

Presione) o 0 hasta que el carácter que desee borrar comience a parpadear, y presione EDIT/NO.

- 9 Presione ENTER/YES. De esta forma habrá finalizado el procedimiento de asignación de título.

Para comprobar el nombre

Presione DISPLAY en el modo de parada. Si vuelva a presionar DISPLAY, reaparecerá la visualización original.

Nota

Si no ha asignado nombre al disco actual, en el visualizador aparecerá "No name".

Para borrar un nombre

- 1 Presione repetidamente EDIT/NO hasta que en el visualizador aparezca "Name Erase?".
- 2 Presione ENTER/YES. En el visualizador aparecerán nombres de discos.
- 3 Gire el mando de lanzadera hasta que en el visualizador aparezca el nombre del disco que desee borrar.
- 4 Presione ENTER/YES. En el visualizador aparecerá "Complete" durante unos dos segundos y el nombre de disco seleccionado se borrará.

Capítulo 3: Reproducción de minidiscos

Reproducción de un minidisco (reproducción normal)

Utilización del visualizador

Reproducción con repetición de canciones (reproducción repetida)

Reproducción de canciones en orden arbitrario (reproducción aleatoria)

Reproducción de canciones en el orden deseado (reproducción programada)

Reproducción de un minidisco (reproducción normal)

Usted podrá reproducir un minidisco en los cuatro modos de reproducción: normal, repetida, aleatoria, y programada. El modo decidirá qué canciones se escucharán, en qué orden, y si se repetirán o no.

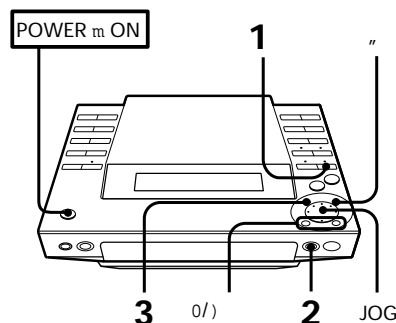

1 Presione MD.
La unidad entrará en el modo de reproducción de minidiscos.

2 Presione MD § e inserte un minidisco.

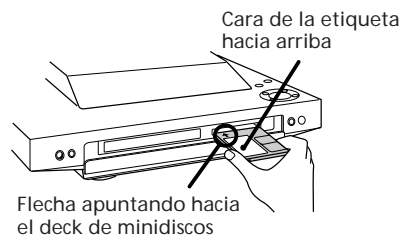

3 Presione fl (o MD (del telemando). Se iniciará la reproducción de la primera canción.

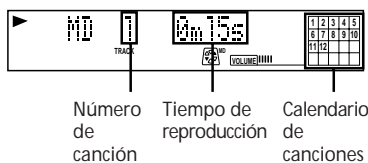

Para	presione
parar la reproducción	(MD p*)
realizar una pausa	fl (MD P*)
reanudar la reproducción	fl (MD (* o P*))
avanzar a otra canción	Durante la reproducción o en el modo de pausa, gire el mando de lanzadera hacia la derecha. Suéltelo cuando llegue a la canción deseada. O utilice + del telemando.
retroceder a una canción anterior	Durante la reproducción o en el modo de pausa, gire el mando de lanzadera hacia la izquierda. Suéltelo cuando llegue a la canción deseada. O utilice = del telemando.
localizar directamente una canción específica	las teclas numéricas del telemando.
extraer el minidisco	MD §

*Tecla del telemando

Para localizar directamente una canción de número 11 o superior

Presione en primer lugar >10, y después introduzca los dígitos correspondientes. Si el número de canción es 100 o superior, presione dos veces >10 y después introduzca el número.

Ejemplo:

Para localizar la canción número 30,
presione >10, 3, y 10 por este orden.
Para localizar la canción número 100,
presione >10, >10, 1, 10, y 10 por este orden.

Función de reproducción presionando una sola tecla

Presione MD (del telemando cuando la alimentación esté desconectada. Cuando haya un minidisco cargado en el reproductor, podrá escucharlo sin presionar ninguna otra tecla.

Cuando presione MD de la unidad, la alimentación se conectará y la función cambiará automáticamente a la de reproducción de minidiscos.

Usted podrá iniciar la reproducción desde la canción deseada

- En el paso 2, gire el mando de lanzadera hasta que en el visualizador aparezca el número de la canción deseada.
- Presione fl.

continúa en la página siguiente →

→ **continuación**

Para buscar un punto de una canción
 Usted podrá buscar un punto particular de una canción con la unidad en reproducción o en el modo de pausa. Para realizar esta operación, utilice las teclas de la unidad.

Para	presione
buscar rápida y progresivamente en una canción) de la unidad, y suéltela en el punto deseado.
buscar rápida y regresivamente en una canción	0 de la unidad, y suéltela en el punto deseado.
buscar rápidamente sin escuchar	Durante el modo de pausa 0 o) de la unidad y suéltela en el punto deseado.

Utilización del visualizador

Usted podrá utilizar el visualizador de la unidad para comprobar la información del minidisco y de las canciones, tal como el número total de canciones, el tiempo de reproducción total del minidisco, el tiempo restante del minidisco, etc.

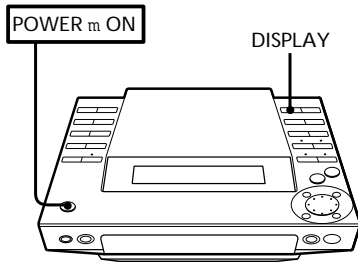

Para comprobar el tiempo restante durante la reproducción

Presione repetidamente DISPLAY. Cada vez que presione la tecla, la visualización cambiará de la forma siguiente:

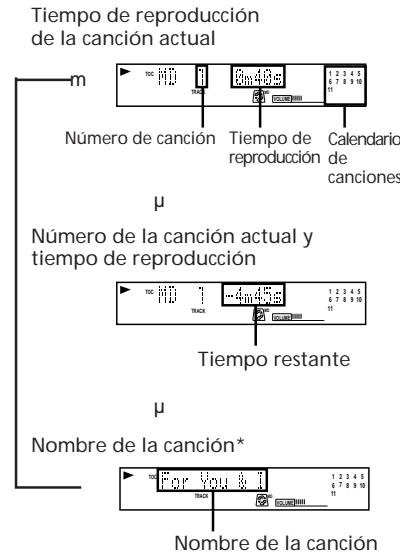

* Si no hay título registrado, en el visualizador aparecerá "No name".

Para comprobar el nombre del disco, el número total de canciones, y el tiempo total de reproducción, y el tiempo de grabación restante

Presione DISPLAY en el modo de parada. Si ha almacenado un nombre para el disco (consulte "Titulación de grabaciones (función de titulación)"), el nombre de disco aparecerá en el visualizador. Cada vez que presione la tecla, la visualización cambiará de la forma siguiente:

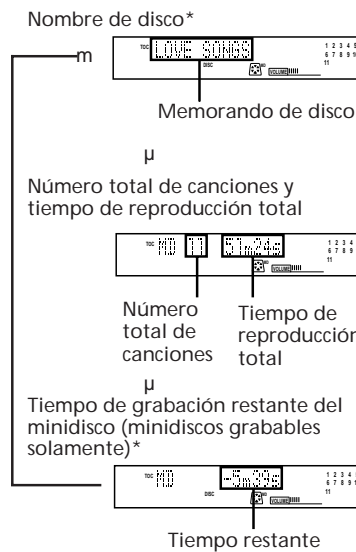

* El tiempo de grabación restante del minidisco no se mostrará para discos pregrabados.

Visualización del calendario de canciones

- Esta visualización aparecerá de acuerdo con el número de canciones del minidisco. A medida que vayan reproduciéndose las canciones, los números correspondientes desaparecerán. Las canciones de número superior a 20 no se visualizarán.
- Cuando reproduzca un minidisco pregrabado, alrededor del calendario de canciones aparecerá un cuadro. No aparecerá cuando reproduzca un minidisco grabable.

Para comprobar el nombre de la canción actual durante la reproducción de un minidisco

Presione SCROLL. Presione SCROLL durante el desplazamiento para realizar una pausa o continuar el desplazamiento. Usted podrá asignar títulos a sus minidisks y canciones grabados. Consulte "Titulación de grabaciones (función de titulación)".

Reproducción con repetición de canciones (reproducción repetida)

Usted podrá elegir entre dos modos diferentes de reproducción repetida. En uno, se repetirán todas las canciones en el modo de reproducción actual, y en el otro se repetirá una sola canción.

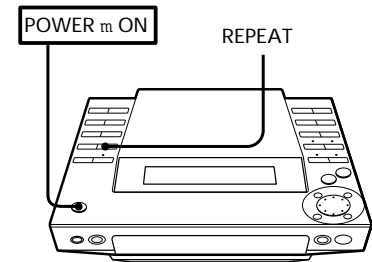

Repetición de todas las canciones

Presione repetidamente REPEAT hasta que en el visualizador aparezca "REPEAT".

Modo de reproducción	Canciones reproducidas
Reproducción normal	Repetición de todas las canciones del minidisco.
Reproducción aleatoria	Todas las canciones del minidisco ordenadas arbitrariamente
Reproducción programada	Repetición de todas las canciones del programa en el orden de programación.

Repetición de una sola canción (en el modo de reproducción normal solamente)

Mientras esté reproduciéndose la canción deseada, presione repetidamente REPEAT hasta que en el visualizador aparezca "REPEAT 1".

Para cancelar la reproducción repetida

Presione REPEAT hasta que "REPEAT" o "REPEAT 1" desaparezca del visualizador.

Reproducción de canciones en orden arbitrario (reproducción aleatoria)

Usted podrá reproducir todas las canciones del minidisco en orden arbitrario.

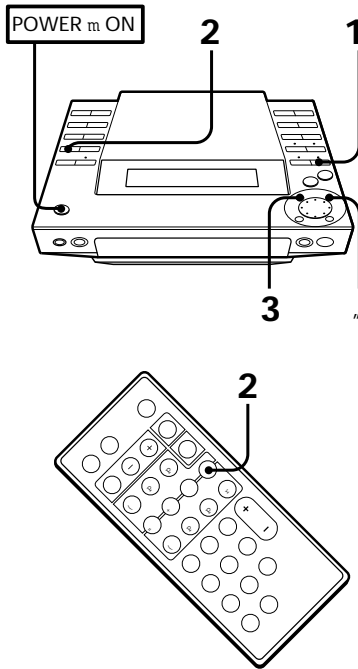

- 1 Presione MD.
La unidad entrará en el modo de reproducción de minidisks.
- 2 Presione repetidamente PLAY MODE (o P.MODE del telemando) hasta que en el visualizador aparezca "SHUFFLE".
- 3 Presione fl.
Aparecerá "J" y después se reproducirán todas las canciones en orden arbitrario.

Para cancelar la reproducción aleatoria

Presione y después presione repetidamente PLAY MODE hasta que "SHUFFLE" y "PROGRAM" desaparezcan del visualizador. Las canciones continuarán reproduciéndose en su orden original.

Para saltar una canción no deseada
Gire el mando de lanzadera hacia la derecha (o presione + del telemando).

Reproducción de canciones en el orden deseado (reproducción programada)

Usted podrá programar hasta 25 canciones para reproducirlas en el orden elegido. Para ello, designe las canciones en el orden en el que desee reproducirlas.

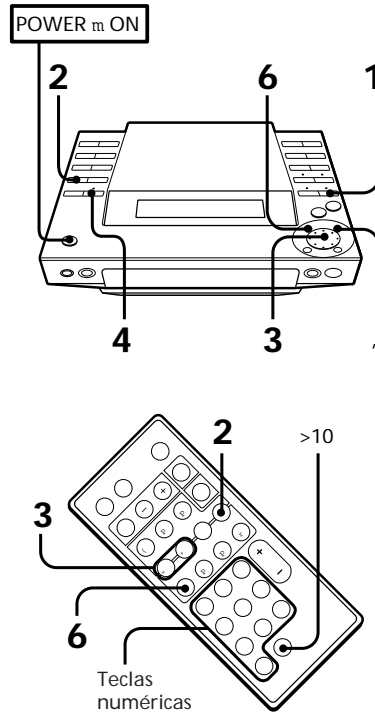

- 1 Presione MD.
La unidad entrará en el modo de reproducción de minidisks.
- 2 Presione repetidamente PLAY MODE (o P.MODE del telemando) hasta que en el visualizador aparezca "PROGRAM".
- 3 Gire el mando de lanzadera (o presione =/+ del telemando) para elegir una canción.
En el visualizador parpadearán el número de canción y el tiempo de reproducción total incluyendo la canción seleccionada y en el calendario de canciones parpadeará el número de canción. (El programa no se introducirá todavía.)

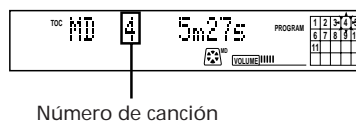
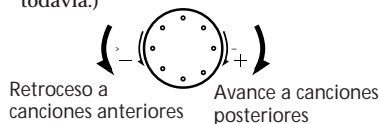

- 4 Presione ENTER/YES.
El número del orden de reproducción aparecerá durante aproximadamente un segundo, y después aparecerá el tiempo de reproducción total. (Esto indicará que el programa se ha introducido.)



Tiempo de reproducción total

Número de la última canción programada

- 5 Para programar canciones adicionales, repita los pasos 3 y 4.
- 6 Presione fl.
Todas las canciones se reproducirán en el orden elegido.

Para cancelar la reproducción programada

Presione y después presione repetidamente PLAY MODE hasta que "SHUFFLE" y "PROGRAM" desaparezcan del visualizador. Las canciones continuarán reproduciéndose en su orden original.

Para seleccionar canciones utilizando las teclas numéricas del telemando

En el paso 3, presione las teclas numéricas en el orden en que desee programar. Cada vez que presione una tecla, la canción seleccionada se programará. Usted no necesitará presionar ENTER/YES. Para programar una canción con un número superior a 10, presione en primer lugar >10, y después introduzca los dígitos correspondientes.

Si el número de canción es 100 o superior, presione dos veces >10 y después introduzca el número.

Ejemplo:

Para programar la canción número 30, presione >10, 3, y 10 por este orden.

Para programar la canción número 100, presione >10, >10, 1, 10, y 10 por este orden.

Para cambiar el programa

Para	Operación
añadir una canción al final del programa	1. Gire el mando de lanzadera hasta que en el visualizador aparezca la canción deseada*. 2. Presione ENTER/YES.
borrar todo el programa	Durante el modo de parada, presione del reproductor.

Notas

- El programa confeccionado permanecerá en la memoria incluso después de haberse reproducido.
Para volver a reproducir el mismo programa, presione fl.
- Si en vez del tiempo de reproducción total aparece "--" durante la programación, significará que el tiempo de reproducción total ha sobrepasado 100 minutos. En este caso, usted todavía podrá seleccionar otras canciones.

Capítulo 4:

Grabación de minidiscos

Antes de grabar

Grabación de un disco compacto

Grabación de la radio

Grabación manual en un minidisco

Marcación de números de canciones durante la grabación

E

14

Antes de grabar

El minidisco le permitirá grabar y reproducir digitalmente música con sonido de calidad similar a la de un disco compacto. Además, como los minidiscos son discos magnetoópticos, están exentos de los problemas de verse estirados o enredados como las cintas de cassettes normales. El método de grabación también es diferente al de las cintas de cassettes, porque es posible escribir números de canciones y editar grabaciones.

Grabación digital y grabación analógica

Esta unidad utiliza uno de los métodos de grabación siguientes, dependiendo de la fuente de sonido a grabarse y de la forma de conexión de la unidad a la fuente de sonido.

Grabación digital

Cuando grabe del reproductor de discos compactos de esta unidad, el deck de minidiscos grabará la señal digital en forma de señal digital.

Grabación analógica

En los casos indicados a continuación, el deck de minidiscos convertirá la señal analógica en señal digital y grabará la señal digital.

- Cuando grabe de la radio de la unidad
- Cuando grabe de un equipo de audio conectado a las tomas TAPE de esta unidad

Grabación de minidiscos y sistema de administración de copia en serie

Como el deck de minidiscos utiliza el sistema de administración de copia en serie (SCMS), los minidiscos grabados de discos compactos reproducidos en el reproductor de discos esta unidad no podrán utilizarse para realizar copias digitales en otros minidiscos.

Marcación de canciones

La forma de escritura de los números de canciones diferirá de acuerdo con la fuente de sonido que esté grabándose. Usted también podrá escribir manualmente número de canciones.

Números de canciones de minidiscos (TOC)

En un minidisco, el número de canción (secuencia de canción) y la información sobre el punto de comienzo y el de finalización, etc., se graban en un área denominada "Tabla de índice" (TOC) que se administra aparte de la música. Como

resultado, usted no solamente podrá encontrar instantáneamente el comienzo de una canción, sino que podrá editar rápidamente canciones cambiando simplemente la información de la TOC. Por ejemplo, con una cinta de cassette, el borrado de una canción supone la regrabación de la misma sin sonido desde el principio. Con un minidisco, usted podrá borrar una canción reescribiendo simplemente la información de la TOC.

Cuando grabe señales digitales de un disco compacto

El deck de minidiscos marcará automáticamente números de canciones en la misma secuencia que la del disco compacto original.

Sin embargo, si realiza una pausa en la grabación, la parte grabada hasta tal punto se contará como una canción. Cuando vuelva a iniciar la grabación, el número de canción aumentará en uno.

número de canción	→ 1	2	3	4
f fuente de sonido	A	B	C	D
número de canción	→ 1	2	3	4
minidisco grabado	A	B	C	D

Si graba repetidamente una sola canción del mismo disco compacto, la canción o las canciones se grabarán como una sola canción continua con un solo número de canción. Usted también podrá marcar manualmente números de canciones durante la grabación (consulte "Marcación manual de números de canciones (función de marcación de canciones)").

Si selecciona "LEVEL SYNC" durante la grabación analógica

El número de canción se escribirá en sincronización con el nivel de la señal de entrada procedente de la fuente de sonido. En otras palabras, si la señal de entrada procedente de la fuente de sonido permanece continuamente a un nivel, o a nivel inferior, a cierto nivel determinado durante dos segundos o más, se escribirá un número de canción la próxima vez que la señal de entrada sobrepase tal nivel.

número de canción	→ 1	2	3	4
f fuente de sonido	A	B	C	D

Los números de canciones no se escribirán si la señal de entrada permanece a nivel inferior durante menos de dos segundos (si el espacio en blanco entre dos canciones es corto, etc.)

número de canción	→ 1	2	3	4
minidisco grabado	A	B	C	D

Los números de canciones se escribirán si la señal de entrada permanece a nivel inferior durante más de dos segundos.

Si no selecciona "LEVEL SYNC" durante la grabación analógica

Al comienzo de una grabación se escribirá un número de canción solamente. La grabación completa se contará como una canción. Usted también podrá marcar manualmente números de canciones durante la grabación (consulte "Marcación manual de números de canciones (función de marcación de canciones)").

número de canción	→ 1	2	3	4
f fuente de sonido	A	B	C	D

Al comienzo de la grabación se escribirá un número de canción solamente.

número de canción	→ 1			
minidisco grabado	A	B	C	D

Notas sobre la grabación

Cuando en el visualizador parpadee "TOC"

No mueva la unidad ni desconecte el cable de alimentación. El deck de minidisos estará actualizado a la tabla de índice (TOC). Los cambios realizados en un minidisco durante la grabación solamente se almacenarán cuando actualice la TOC al extraer el minidisco o cuando presione POWER para poner el deck de minidisos en espera.

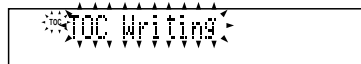

No desconecte el cable de alimentación inmediatamente después de la grabación.

Si lo hiciese, es posible que el sonido grabado no se almacenase en el minidisco.

Si "Auto Cut" aparece en el visualizador (corte automático)

No ha habido entrada de sonido por espacio de 30 segundos durante la grabación de un disco compacto. Los 30 segundos de silencio son sustituidos por un espacio en blanco de unos 3 segundos y la platina de minidisos se pone en pausa de grabación.

Si "Smart Space" aparece en el visualizador (reducción de espacio en blanco)

Se ha producido un silencio prolongado de 4 a 30 segundos durante la grabación de un disco compacto. El silencio se sustituye por un espacio en blanco de 3 segundos y la platina de minidisos continúa la grabación. Sin embargo, puede que no se escriba un nuevo número de canción durante estos 3 segundos.

Si en el visualizador aparece "REC LEVEL OVER" durante la grabación de un equipo de audio conectado a las tomas TAPE IN de la unidad

Este mensaje se ha visualizado porque durante la grabación analógica se introdujo una señal de alto nivel. Si el sonido se distorsiona, vuelva a grabar la fuente de sonido de acuerdo con el procedimiento siguiente:

1 Presione repetidamente EDIT/NO durante la grabación o en el modo de grabación en pausa hasta que en el visualizador aparezca "Attenuate?".

2 Presione ENTER/YES. En el visualizador aparecerá "Attenuate ON?".

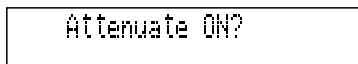

3 Vuelva a presionar ENTER/YES. Se encenderá el indicador ATTENUATE.

4 Vuelva a grabar el sonido. El nivel de grabación se reducirá.

Nota

Después de haber cambiado el ajuste, éste se almacenará en la unidad. Después de la grabación, cerciórese de anular este ajuste.

Para anular este ajuste

Repita los pasos 1 a 4, y confirme que en el paso 2 esté visualizándose "Attenuate OFF?".

Para proteger el sonido grabado

Para impedir la grabación de un minidisco, deslice la lengüeta en el sentido de la flecha para abrir la ranura. Para habilitar la grabación, cierre la ranura.

Parte posterior del disco



Deslice la lengüeta en el sentido indicado por la flecha.

Grabación de un disco compacto

Usted podrá realizar fácilmente grabaciones digitales de un disco compacto en un minidisco (grabación sincronizada con un disco compacto) marcando los números de canciones en la misma secuencia que la del disco compacto original. Cuando utilice un minidisco en blanco*, el nombre del disco compacto que haya almacenado utilizando la función de "memorando de disco" también se grabará automáticamente en el minidisco.

Cuando grabe canciones adicionales en un minidisco grabable, el deck de minidisos iniciará automáticamente la grabación desde el final del sonido existente.

* Minidisco nuevo, o minidisco borrado con la "función de borrado".

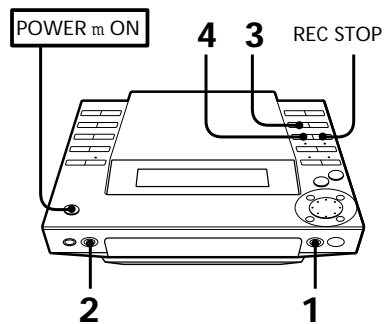

1 Presione MD § e inserte un minidisco grabable.

Cara de la etiqueta hacia arriba



Flecha apuntando hacia el deck de minidisos

2 Presione CD §, coloque el disco compacto, y vuelva a presionar § para cerrar la bandeja del disco.

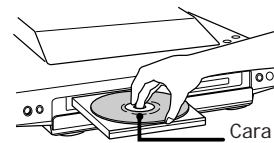

Cara de la etiqueta hacia arriba

3 Presione CD SYNCHRO. La unidad entrará en el modo de reproducción de discos compactos en pausa. El indicador "REC PAUSE" parpadeará, el deck de minidisos entrará en el modo de grabación en pausa, y el reproductor de discos compactos permanecerá en el de reproducción en pausa.

4 Presione REC PAUSE (o MD P del telemando). El deck de minidisos iniciará la grabación, y el reproductor de discos compactos la reproducción.

Para parar la reproducción Presione REC STOP.

Cuando en el visualizador parpadee "TOC" El deck de minidisos estará actualizado a la tabla de índice (TOC). No mueva la unidad ni desconecte el cable de alimentación. Los cambios realizados en un minidisco durante la grabación solamente se almacenarán cuando actualice la TOC al extraer el minidisco o cuando presione POWER para poner el deck de minidisos en espera.

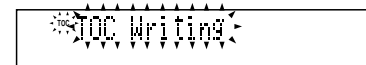

Capítulo 4: Grabación de minidisos

Grabación de la radio

Usted podrá grabar del sintonizador en un minidisco (grabación analógica). Si utiliza un minidisco grabado, el deck de minidiscos iniciará automáticamente la grabación desde el final del sonido existente.

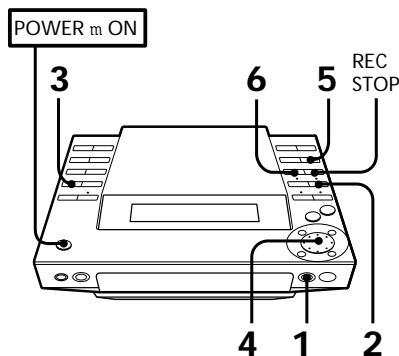

- 1 Presione MD § e inserte un minidisco grabable.

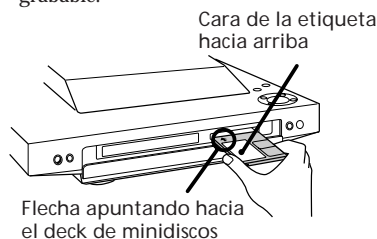

- 2 Presione repetidamente TUNER/BAND hasta que en el visualizador aparezca la banda deseada. A medida que presione esta tecla, la cambiará de la forma siguiente:

FM ~ AM

- 3 Presione repetidamente TUNING hasta que en el visualizador aparezca "PRESET".

- 4 Gire el mando de lanzadera (o presione PRESET -/+ del telemando) para sintonizar la emisora memorizada que desee grabar.

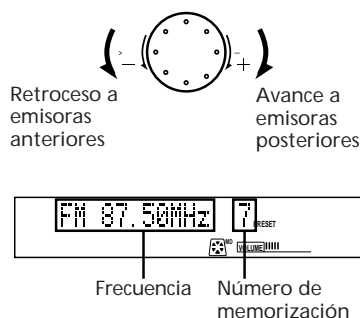

- 5 Presione REC (o MD r REC del telemando). El indicador REC PAUSE parpadeará y el deck de minidiscos entrará en el modo de grabación en pausa.

- 6 Presione REC PAUSE (o MD P del telemando). El deck de minidiscos iniciará la grabación.

Para parar la grabación
Presione REC STOP.

Para grabar una emisora que no haya memorizado

Presione repetidamente TUNING hasta que en el visualizador aparezca "MANUAL", y después gire el mando de lanzadera para sintonizar la emisora deseada.

Cuando pare la grabación, podrá iniciar la reproducción desde el comienzo de la última canción grabada.

Esto será muy útil para comprobar el contenido de una grabación. Usted podrá encontrar esto especialmente conveniente después de haber grabado sus canciones favoritas de la radio, etc.

- 1 Presione MD durante la grabación. Se iniciará la grabación
- 2 Presione fl (o MD (del telemando) mientras en el visualizador esté parpadeando (durante unos 15 segundos) la última canción. La reproducción se iniciará desde el comienzo de la última canción grabada.

- 2 Presione una de las teclas FUNCTION (TAPE, TUNER/BAND, o CD) de la unidad para seleccionar la fuente de sonido que desee grabar (o presione repetidamente FUNCTION del telemando).

- 3 Presione REC (o MD r REC del telemando). El indicador REC PAUSE parpadeará y el deck de minidiscos entrará en el modo de grabación en pausa. Cuando grabe de un disco compacto, los números de las canciones se escribirán automáticamente en la misma secuencia que la del disco compacto. Cuando grabe de otra fuente que no sea un disco compacto, consulte "Marcación automática de números de canciones" a fin de escribir automáticamente los números de canciones.

- 4 Presione REC PAUSE (o MD P del telemando). El deck de minidiscos iniciará la grabación.

- 5 Inicie la reproducción de la fuente de sonido.

Para	presione
realizar una pausa en la grabación*	REC PAUSE (o MD P del telemando)
reanudar la grabación	REC PAUSE (o MD P del telemando)
parar la grabación	REC STOP

* Cada vez que realice una pausa en la grabación, el número de canción aumentará en uno. Por ejemplo, si realiza una pausa durante la grabación de la canción 4, el número de la canción aumentará en uno y, cuando reanude la grabación, ésta continuará en la nueva canción.

Cuando pare la grabación, podrá iniciar la reproducción desde el comienzo de la última canción grabada.

Esto será muy útil para comprobar el contenido de una grabación. Usted podrá encontrar esto especialmente conveniente después de haber grabado sus canciones favoritas de la radio, etc.

- 1 Presione MD durante la grabación. Se iniciará la grabación
- 2 Presione fl (o MD (del telemando) mientras en el visualizador esté parpadeando (durante unos 15 segundos) la última canción. La reproducción se iniciará desde el comienzo de la última canción grabada.

Grabación manual en un minidisco

Cuando grabe canciones adicionales en un minidisco grabable, el deck de minidiscos iniciará automáticamente la grabación desde el final del sonido existente.

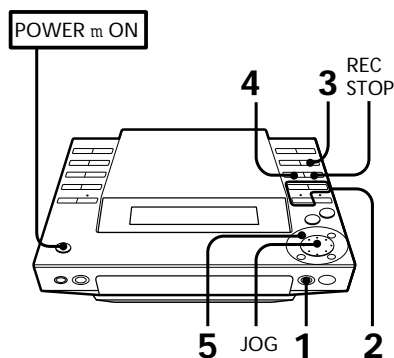

- 1 Presione MD § e inserte un minidisco grabable.

Marcación de números de canciones durante la grabación

La forma de escritura de los números de las canciones diferirá de acuerdo con la fuente de sonido que esté grabándose. Con respecto a los detalles, consulte "Marcación de canciones".

Marcación manual de números de canciones (función de marcación de canciones)

Usted podrá marcar un número de canción en cualquier momento durante la grabación de un minidisco, independientemente de la fuente de sonido que haya seleccionado.

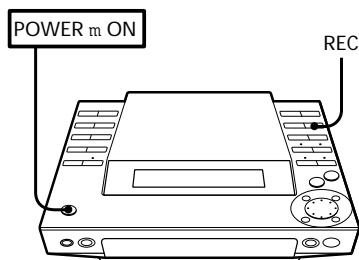

Presione REC (o MD r REC del telemando) en el punto en el que desee añadir una marca de canción durante la grabación.

Nota

Si decide que la marcación de números es innecesaria, o que la ubicación es incorrecta, podrá utilizar la función de combinación para anular la marca (consulte "Combinación de canciones grabadas (función de combinación)").

Marcación automática de números de canciones (función de sincronización con el nivel)

Usted podrá marcar automáticamente números de canciones incluso durante la grabación de una fuente analógica. El deck de minidiscos marcará un nuevo número de canción si el nivel de la señal permanece continuamente a un nivel, o a nivel inferior, a cierto nivel determinado durante 2 segundos o más, y después sobrepasa dicho nivel.

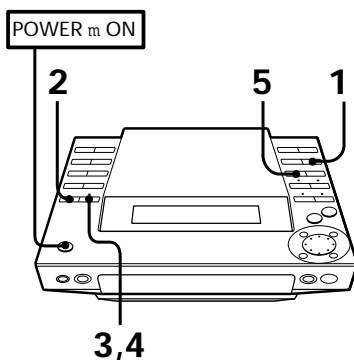

1 Presione REC (o MD r REC del telemando). El indicador REC PAUSE parpadeará y el deck de minidiscos entrará en el modo de grabación en pausa.

2 Presione repetidamente EDIT/NO hasta que en el visualizador aparezca "LevelSync?".

3 Presione ENTER/YES. En el visualizador aparecerá "LevelSync ON?".



4 Presione ENTER/YES. En el visualizador aparecerá "LEVEL-SYNC".

5 Inicie la grabación.

Nota

Este ajuste se almacenará en la unidad. Anúlelo después de la grabación.

para cancelar la sincronización con el nivel

1 Presione EDIT/NO hasta que aparezca "LevelSync?" durante la grabación o el modo de grabación en pausa.

2 Presione ENTER/YES. En el visualizador aparecerá "LevelSync OFF?".

3 Presione EDIT/YES. "LEVEL-SYNC" desaparecerá del visualizador.

Capítulo 5: Edición de minidiscos grabados

Borrado de grabaciones (función de borrado)

Movimiento de canciones grabadas (función de movimiento)

División de canciones grabadas (función de división)

Combinación de canciones grabadas (función de combinación)

Titulación de grabaciones (función de titulación)

E

18

Borrado de grabaciones (función de borrado)

Usted podrá borrar fácilmente el sonido grabado. Como el borrado actualiza la TOC, usted no tendrá que volver a grabar sobre el material previamente grabado. Usted podrá elegir entre los tres métodos de borrado siguientes:

- Borrado de una sola canción
- Borrado de todas las canciones
- Borrado de partes de una canción

Quando borre dos o más canciones

Cuando borre una canción, todas las canciones siguientes a ésta se renumerarán. Por ejemplo, si borra la canción 1, la canción 2 original se renumerará como canción 1.

Para evitar confusiones, usted deberá comenzar a borrar desde los números de canciones más altos y seguir hacia los más bajos. Esto evitará la renumeración de canciones que no haya borrado todavía.

Borrado de una sola canción

Usted podrá borrar una canción especificando simplemente su número de canción. Cuando borre la canción, el número total de canciones del minidisco se reducirá en uno, y todas las demás canciones siguientes a la borrada se renumerarán.

Ejemplo: Borrado de B

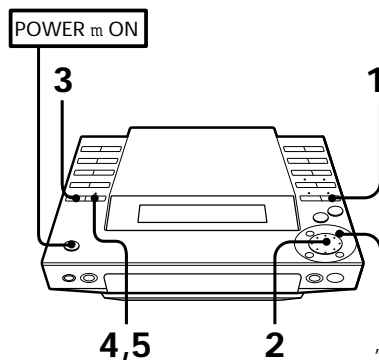
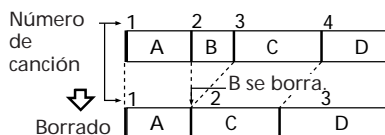

- 1 Presione MD. La unidad entrará en el modo de reproducción de minidiscos.

- 2 Gire el mando de lanzadera para seleccionar el número de la canción que desee borrar.



Número de la canción que desea borrar

Calendario de canciones

- 3 Presione repetidamente EDIT/NO hasta que en el visualizador aparezca "Erase ?".



- 4 Presione ENTER/YES. En el visualizador aparecerá "Erase ??".

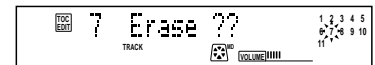

- 5 Vuelva a presionar ENTER/YES. En el visualizador aparecerá "Complete" durante algunos segundos, y la canción seleccionada en el paso 2 se borrará.

- 6 Repita los pasos 2 a 5 para borrar más canciones.

Para parar antes de que la canción se haya borrado

Presione .

Si en el visualizador aparece "Erase!!?"

La canción fue grabada o editada en otro deck de minidiscos y está protegida contra grabación.

Si todavía desea borrar la canción, presione ENTER/YES mientras esté visualizándose la indicación.

Borrado de todas las canciones

Usted podrá crear fácilmente un minidisco en blanco. Usted podrá borrar al mismo tiempo todas las canciones, todos los títulos, y todos los nombres.

Tenga en cuenta que después de haber borrado los datos del minidisco, no podrá recuperarlos.

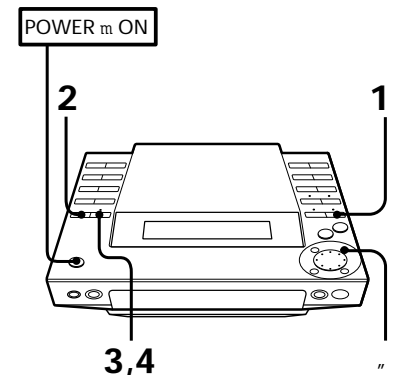

- 1 Presione MD.
La unidad entrará en el modo de reproducción de minidiscos.
- 2 Presione repetidamente EDIT/NO hasta que en el visualizador aparezca "All Erase?" en el modo de parada.
- 3 Presione ENTER/YES.
En el visualizador aparecerá "All Erase?".
- 4 Vuelva a presionar ENTER/YES.
Cuando se hayan borrado todas las canciones, el nombre del disco, y los títulos almacenados en el minidisco, aparecerá durante algunos segundos "Complete".

Para parar antes de que se hayan borrado todas las canciones, el nombre del disco, y los títulos Presione .

Borrado de una parte de una canción

Utilizando las funciones de división, borrado, y combinación, podrá borrar partes específicas de una canción.

Ejemplo: Borrado de una parte de la canción A

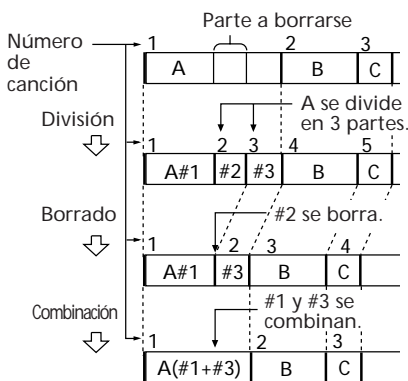

Movimiento de canciones grabadas (función de movimiento)

Usted podrá cambiar la posición de cualquier canción. Después de haber movido una canción, las canciones entre las posiciones de la canción nueva y antigua se reenumerarán automáticamente.

Ejemplo: Movimiento de C a la posición de canción 2

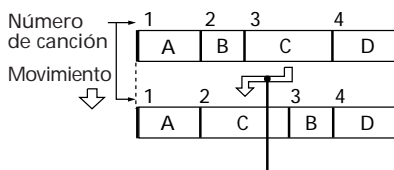

La canción C se mueve a la posición de canción 2.

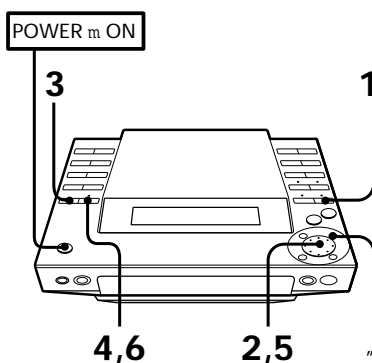

- 1 Presione MD.
la unidad entrará en el modo de reproducción de minidiscos.
- 2 Gire el mando de lanzadera hasta que en el visualizador aparezca el número de la canción que desea mover. Por ejemplo, si desea mover la 7.^a canción a la 1.^a, gire el mando de lanzadera hasta que en el visualizador aparezca la 7.^a canción.

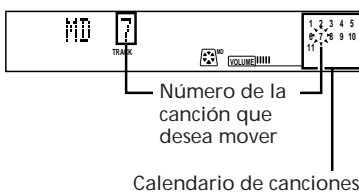

Calendario de canciones

- 3 Presione repetidamente EDIT/NO hasta que en el visualizador aparezca "Move?".
- 4 Presione ENTER/YES.
- 5 Gire el mando de lanzadera hasta que aparezca el nuevo número de canción.

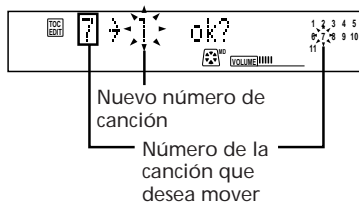

Nuevo número de canción
Número de la canción que desea mover

- 6 Presione ENTER/YES.
Después de haber movido la canción, en el visualizador aparecerá "Complete" durante algunos segundos.

Para parar antes de que se haya movido la canción Presione .

División de canciones grabadas (función de división)

En los casos siguientes, podrá dividir una canción en dos o más canciones y colocar nuevos números de canciones para buscar puntos particulares de canciones.

- Cuando haya grabado de una fuente analógica y, por lo tanto, el minidisco contenga solamente un número de canción.
- Cuando desee poner marcas en una canción para buscar puntos particulares de la misma.

Después de haber dividido una canción El número total de canciones del minidisco aumentará en uno, y todas las canciones siguientes a la dividida se reenumerarán.

Ejemplo: División de la canción 2 para crear una nueva canción para C

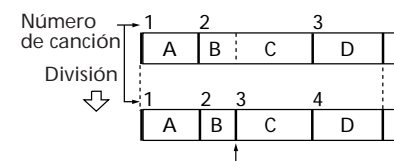

La canción 2 se divide, creándose una canción separada para C, y todas las canciones siguientes se reenumerarán.

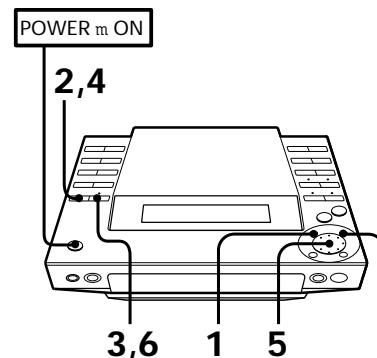

- 1 Durante la reproducción del minidisco, presione fl en el punto en el que desee crear una nueva canción. El deck entrará en el modo de reproducción en pausa.

continúa en la página siguiente →

→ continuación

- Presione repetidamente EDIT/NO hasta que en el visualizador aparezca "Divide?".
- Presione ENTER/YES. En el visualizador se alternarán "Rehearsal" y "Position ok?", y la parte de comienzo de la nueva canción se reproducirá repetidamente.
- Si la posición de comienzo es incorrecta, presione EDIT/NO. Si es correcta, vaya al paso 6.



El número de la canción en reproducción parpadeará.

- Escuchando el sonido, gire el mando de lanzadera hasta encontrar la posición de la nueva canción. La parte de comienzo de la nueva canción se reproducirá repetidamente. El punto de comienzo podrá moverse dentro de un margen máximo de -128 a +127 pasos (de unos 0,06 segundos cada uno) dentro de una canción.
- Cuando la posición sea correcta, presione ENTER/YES. Cuando haya dividido la canción, aparecerá durante algunos segundos "Complete", y se iniciará la reproducción de la canción nuevamente creada. La nueva canción no tendrá título aunque lo tuviese la original.

Para parar antes de que la canción se haya dividido

Presione .

Usted podrá anular una división de canción
Vuelva a dividir las canciones, y después repita la función de combinación con las canciones correctas, si es necesario.

Usted podrá dividir una canción durante la grabación
Utilice la función de marcación de canciones.

Combinación de canciones grabadas (función de combinación)

Usted podrá combinar dos canciones consecutivas. Esta función será muy útil para combinar varias canciones en una sola mezcla, o varias partes independientemente grabadas en una sola canción.

Después de haber combinado dos canciones
El número total de canciones disminuirá en uno y todas las canciones siguientes a las combinadas se renumerarán.

Ejemplo: Combinación de B y C

Número de canción	1	2	3	4
Combinación	A	B	C	D
	1	2	3	
	A	B	C	D

B y C se combinan en una canción.

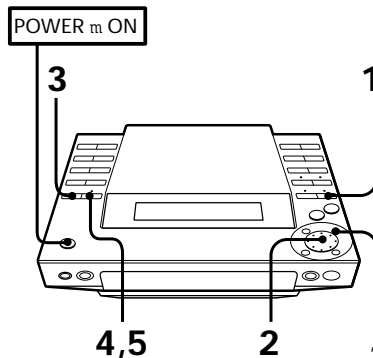

- Presione MD. La unidad entrará en el modo de reproducción de minidiscos.
- Gire el mando de lanzadera hasta que aparezca la segunda canción de las dos que desee combinar. Por ejemplo, para combinar las canciones 3 y 4, gire el mando de lanzadera hasta que aparezca 4.

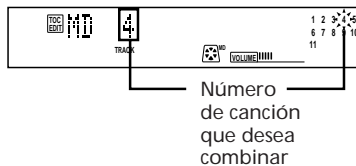

- Presione repetidamente EDIT/NO hasta que en el visualizador aparezca "Combine?".
- Presione ENTER/YES. En el visualizador se alternarán "Rehearsal" y "Track ok?". La parte en el que se unirán las dos canciones (es decir, el final de la primera canción y el comienzo de la segunda) se reproducirá repetidamente.
- Presione ENTER/YES en el punto correcto. Cuando haya combinado dos canciones, aparecerá "Complete" durante unos segundos. Si las dos canciones combinadas poseen títulos, el título de la segunda se borrará.

Para parar antes de haber combinado las canciones

Presione .

Si desea anular una combinación de canciones

Vuelva a dividir las canciones, y después repita la función de combinación con las canciones correctas, si es necesario.

Si en el visualizador aparece "Sorry"
Las canciones no podrán combinarse. Esto sucede a veces si ha editado la misma canción muchas veces. Esto se debe a una limitación técnica del sistema de minidiscos, y no significa ningún error mecánico.

Titulación de grabaciones (función de titulación)

Usted podrá asignar títulos a las minidiscos y canciones que haya grabado. Los títulos pueden componerse de letras mayúsculas y minúsculas, números, y símbolos, hasta 80 caracteres por cada título de minidisco compacto.

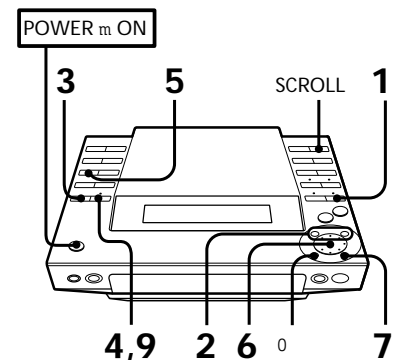

- Presione MD. La unidad entrará en el modo de reproducción de minidiscos.
- Cuando desee asignar un título al disco, presione para que el reproductor pare la reproducción. Cuando desee asignar un título a una canción, presione fl durante la reproducción de la misma para que el reproductor entre en el modo de reproducción en pausa.

Usted podrá asignar un título a una canción durante la reproducción o la grabación. También podrá asignar títulos a canciones sin realizar una pausa, pero si no finaliza la introducción del título antes de que finalice la canción, el título se borrará.

3 Presione repetidamente EDIT/NO hasta que en el visualizador aparezca "Name in?".

4 Presione ENTER/YES. En el visualizador parpadeará un cursor.

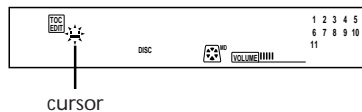

5 Presione repetidamente CHARACTER para seleccionar el tipo de carácter. Cada vez que presione la tecla, el carácter cambiará de la forma siguiente:

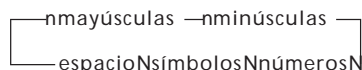

Usted podrá utilizar los símbolos siguientes:

! " # \$ % & ' () * + , - . / : ; < = > ? @ _ ` (espacio)

6 Gire el mando de lanzadera hasta que en el visualizador aparezca el carácter deseado. El carácter seleccionado parpadeará.



Para introducir rápidamente un espacio
Presione) cuando el cursor esté parpadeando.

7 Presione). El cursor se desplazará hacia la derecha y esperará la introducción del carácter siguiente.

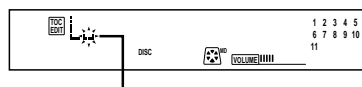

Carácter siguiente

8 Repita los pasos 5 y 7 para introducir caracteres adicionales hasta que haya completado el título. Si desea introducir el mismo tipo de carácter, salte el paso 5.

Si introdujo un carácter erróneo
Presione) o 0 hasta que el carácter que desee corregir comience a parpadear, y repita los pasos 5 a 7 para introducir el correcto.

Para borrar un carácter
Presione) o 0 hasta que el carácter que desee borrar comience a parpadear, y presione EDIT/NO.

9 Presione ENTER/YES. De esta forma habrá finalizado el procedimiento de asignación de título, y éste se desplazará por el visualizador.

Para parar antes de haber titulado la canción

Presione .

Para comprobar los títulos

Usted podrá comprobar el nombre del disco o de la canción presionando SCROLL.

Para comprobar el	presione SCROLL *
nombre del disco	mientras el deck esté parado.
nombre de la canción	mientras el deck esté en reproducción.

* Para realizar una pausa, vuelva a presionar SCROLL, y una vez más para continuar el desplazamiento.

Para borrar el título de un disco y los títulos de todas las canciones (función de borrado de nombres)

Usted podrá borrar simultáneamente todos los títulos de un minidisco.

Tenga en cuenta que, después de haber borrado los títulos no podrá recuperarlos.

Si desea parar el borrado, presione .

- 1 Con el deck parado, presione repetidamente EDIT/NO hasta que en el visualizador aparezca "Name Erase?".
- 2 Presione ENTER/YES. En el visualizador aparecerá "Name Erase ??".
- 3 Vuelva a presionar ENTER/YES. Se borrarán todos los títulos.

Capítulo 6: Radio

Escucha de la radio

Memorización de emisoras de radiodifusión

Sintonía de emisoras de radiodifusión memorizadas

Escucha de la radio

Usted podrá hacer que el sintonizador explore automáticamente frecuencias de radiodifusión, y sintonice emisoras con señales claras.

Esta función le permitirá ahorrar tiempo en la búsqueda de emisoras con señales claras. Sin embargo, las emisoras con señales débiles pueden saltarse con la sintonía automática. Sintonice manualmente las emisoras saltadas con la sintonía automática.

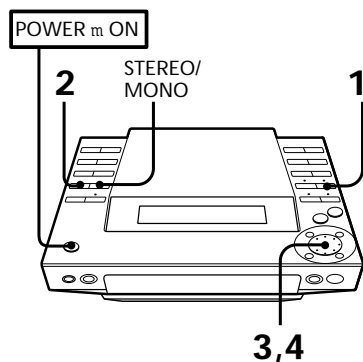

- 1 Presione repetidamente TUNER/BAND (o BAND del telemando) hasta que en el visualizador aparezca la banda deseada. Cada vez que presione la tecla, la banda cambiará de la forma siguiente:

FM ~ AM



Frecuencia de recepción

- 2 Presione repetidamente TUNING hasta que en el visualizador aparezca "AUTO".



- 3 Gire el mando de lanzadera hacia la derecha para explorar emisoras de frecuencia superior. Para explorar emisoras de frecuencia inferior, gire el mando de lanzadera hacia la izquierda. El sintonizador comenzará a explorar automáticamente las frecuencias de radiodifusión, y se parará cuando encuentre una emisora clara. En el visualizador aparecerá "TUNED". También aparecerá "STEREO" si la emisora sintonizada de FM está transmitiendo en estéreo.



- 4 Si no desea escuchar la emisora recibida, gire el mando de lanzadera para reiniciar la exploración.

Cuando no logre sintonizar la emisora deseada

La sintonía automática puede saltar una emisora de señal débil. Sintonice esta emisora manualmente.

- 1 Presione repetidamente TUNING hasta que en el visualizador aparezca "MANUAL".
- 2 Mantenga girado el mando de lanzadera hasta lograr sintonizar la emisora deseada.

Para mejorar la recepción de AM

Cambie la orientación de la antena de cuadro de AM suministrada para AM.

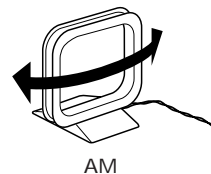

Cuando un programa de FM no se reciba claramente

Presione STEREO/MONO del telemando de forma que en el visualizador aparezca "MONO". No habrá efecto estéreo, pero la recepción mejorará. Para restablecer el efecto estéreo, vuelva a presionar STEREO/MONO.

Función de reproducción presionando una sola tecla

Presione BAND del telemando cuando la alimentación esté desconectada. Usted podrá escuchar la última emisora recibida sin necesidad presionar ninguna otra tecla. Si presiona TUNER/BAND de la unidad, la alimentación se conectará y la función cambiará automáticamente a TUNER.

Memorización de emisoras de radiodifusión

Usted podrá almacenar en la memoria del sintonizador las frecuencias de sus emisoras favoritas para sintonizarlas rápidamente. Podrá memorizar hasta 20 emisoras de FM, 10 de MW, y otras 10 de LW en cualquier orden. Para memorizar emisoras, utilice las teclas de la unidad.

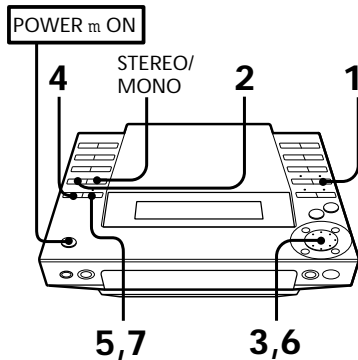

- 1 Presione repetidamente TUNER/BAND (o BAND del telemando) hasta que en el visualizador aparezca la banda deseada. Cada vez que presione la tecla, la banda cambiará de la forma siguiente:

FM ~ AM



Frecuencia de recepción

- 2 Presione repetidamente TUNING hasta que en el visualizador aparezca "AUTO".



- 3 Gire el mando de lanzadera hacia la derecha para explorar emisoras de frecuencia superior. Para explorar emisoras de frecuencia inferior, gire el mando de lanzadera hacia la izquierda. El sintonizador comenzará a explorar automáticamente las frecuencias de radiodifusión, y se parará cuando encuentre una emisora clara.

En el visualizador aparecerá "TUNED". También aparecerá "STEREO" si la emisora sintonizada de FM está transmitiendo en estéreo.

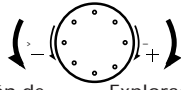

Exploración de emisoras frecuencia inferior Exploración de emisoras frecuencia superior



Cuando no logre sintonizar la emisora deseada

La sintonía automática puede saltar emisoras de señal débil. Sintonice estas emisoras manualmente.

- 1 Presione repetidamente TUNING hasta que en el visualizador aparezca "MANUAL".
- 2 Mantenga girado el mando de lanzadera hasta lograr sintonizar la emisora deseada.
- 4 Presione repetidamente EDIT/NO hasta que en el visualizador aparezca "Freq Memory?".

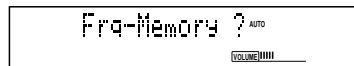

- 5 Presione ENTER/YES.



Número de memorización parpadeando

- 6 Gire el mando de lanzadera para seleccionar un número de memorización.

- 7 Presione ENTER/YES. La emisora se almacenará en el número de memorización seleccionado.

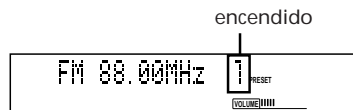

- 8 Repita los pasos 1 a 7 para cada emisora que desee almacenar.

Para cambiar el número de memorización

Comience de nuevo desde el paso 1.

Cuando un programa de FM no se reciba claramente

Presione STEREO/MONO del telemando de forma que en el visualizador aparezca "MONO". No habrá efecto estéreo, pero la recepción mejorará. Para restablecer el efecto estéreo, vuelva a presionar STEREO/MONO.

Asignación de nombres a emisoras memorizadas (denominación de emisoras)

Usted podrá asignar un nombre compuesto por hasta diez caracteres a cada emisora memorizada.

Los nombres pueden componerse de letras mayúsculas y minúsculas, números, y símbolos.

El nombre de la emisora aparecerá en el visualizador cuando sintonice la emisora memorizada. Si graba la emisora memorizada en un minidisco utilizando la función de grabación con el temporizador, el nombre de la emisora se almacenará automáticamente en el MD.

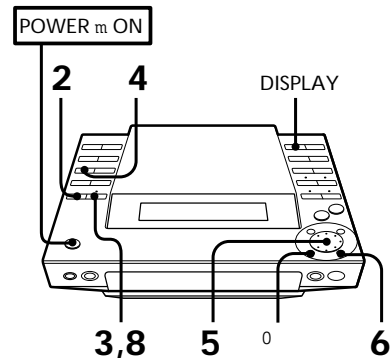

- 1 Sintonice la emisora memorizada a la que desee asignar un nombre.

- 2 Presione repetidamente EDIT/NO hasta que en el visualizador aparezca "Name in?".

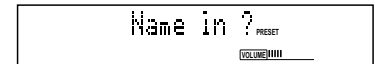

- 3 Presione ENTER/YES. En el visualizador parpadeará un cursor.



Cursor flashes

- 4 Presione repetidamente CHARACTER para seleccionar el tipo de carácter. Cada vez que presione la tecla, el carácter cambiará de la forma siguiente:

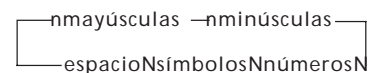

Usted podrá utilizar los símbolos siguientes:

! " # \$ % & ' () * + , - . / : ; < = > ? @ _ ` (espacio)

continúa en la página siguiente →

→ **continuación**

- 5** Gire el mando de lanzadera hasta que en el visualizador aparezca el carácter deseado.
El carácter seleccionado parpadeará.



Para introducir rápidamente un espacio
Presione) cuando el cursor esté parpadeando.

- 6** Presione).
El cursor se desplazará hacia la derecha y esperará la introducción del carácter siguiente.



- 7** Repita los pasos 4 y 6 para introducir caracteres adicionales hasta que haya completado el título.
Si desea introducir el mismo tipo de carácter, salte el paso 4.

Si introdujo un carácter erróneo
Presione) o 0 hasta que el carácter que desee corregir comience a parpadear, y repita los pasos 4 a 6 para introducir el correcto.

Para borrar un carácter
Presione) o 0 hasta que el carácter que desee borrar comience a parpadear, y presione EDIT/NO.

- 8** Presione ENTER/YES.
De esta forma habrá finalizado el procedimiento de asignación de nombre, y éste se desplazará por el visualizador.

Para borrar el nombre de una emisora

Usted podrá borrar el nombre de una emisora cambiando todos los caracteres de la misma por "espacios".

Para cambiar la visualización

Presione DISPLAY.

Cada vez que presione la tecla, la frecuencia o el nombre de la emisora (si le ha asignado uno) aparecerá repetidamente en el visualizador.

Sintonía de emisoras de radiodifusión memorizadas

Después de haber memorizado sus emisoras favoritas, utilice el mando de lanzadera para sintonizarlas rápidamente.

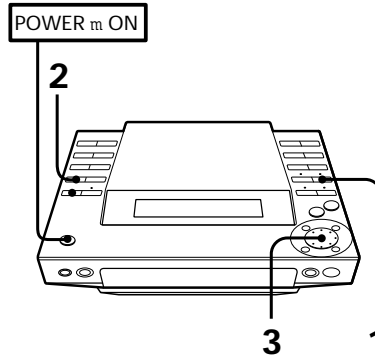

- 1** Presione repetidamente TUNER/BAND para seleccionar la banda deseada.

FM ~ AM

- 2** Presione TUNING de forma que se en el visualizador aparezca "PRESET".

- 3** Para sintonizar una emisora memorizada, gire el mando de lanzadera (o presione PRESET -/+ del telemando).
Aparecerá la frecuencia de la emisora y el sistema iniciará su recepción.

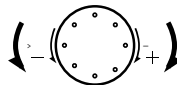

Retroceso a emisoras anteriores Avance a emisoras posteriores

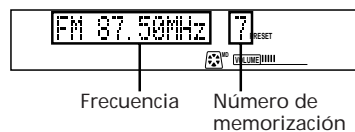

Para seleccionar directamente una emisora

Después del paso 1 anterior, podrá sintonizar rápidamente sus emisoras favoritas memorizadas en los números de canales 1 a 10 presionando las teclas numéricas correspondientes.

Para seleccionar números de canales superiores a 10, presione en primer lugar >10 y después introduzca los dígitos correspondientes.

Ejemplo:

Para seleccionar el canal número 25, presione >10, 2, y 5 por este orden.

Capítulo 7: Ajuste del sonido

Ajuste del sonido

Ajuste del sonido

Para disfrutar plenamente del sonido de su sistema estéreo, realice los ajustes del sonido siguientes.
Usted también podrá utilizar el telemando para realizar esta operación.

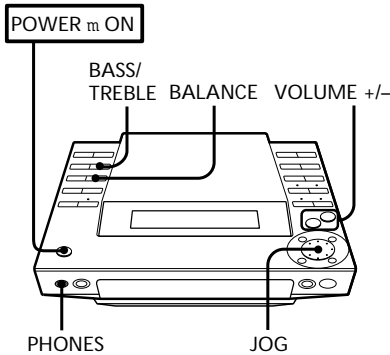

Para ajustar	Haga lo siguiente
el volumen	<p>Aumento del volumen: presione VOLUME + (o VOL + del telemando) Reducción del volumen: presione VOLUME - (o VOL - del telemando)</p>
el sonido de graves o agudos	<p>1 Presione BASS/TREBLE para seleccionar el tono de sonido que desee ajustar. Cada vez que presione esta tecla, el tono cambiará de la forma siguiente:</p> <p>BASSnTREBLEnOFF</p> <p>2 Gire el mando de lanzadera para ajustar el tono.</p> <p>Reducción del sonido de graves/agudos Aumento del sonido de graves/agudos</p>
el equilibrio	<p>Presione BALANCE y gire el mando de lanzadera para ajustar el equilibrio.</p> <p>Desplazamiento del sonido hacia la izquierda Desplazamiento del sonido hacia la derecha</p>

Para escuchar a través de auriculares
Conecte los auriculares a la toma PHONES.
A través de los altavoces no saldrá sonido.

Capítulo 8:

Funciones adicionales

Para dormirse con música

Para despertarse con música

Grabación de programas radiofónicos con el temporizador

Conexión de equipos opcionales

Para dormirse con música

Usted podrá programar su sistema estéreo para que la alimentación se desconecte automáticamente a fin de poder irse a dormir escuchando música (temporizador cronodesconectador).

Antes de programar el temporizador cronodesconectador, cerciórese de que el reloj esté correctamente ajustado.

Usted podrá programar el cronodesconectador aunque ya haya programado el temporizador despertador. Para realizar esta operación, utilice las teclas de la unidad.

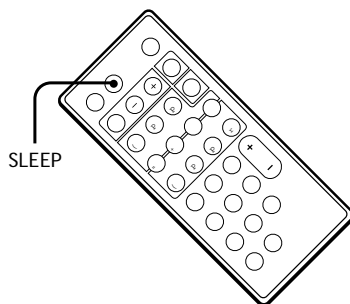

1 Ponga en reproducción su fuente de sonido favorita (un deck de cassettes, el sintonizador, o un disco compacto).

2 Presione repetidamente SLEEP para elegir la duración de la reproducción de música.

En el visualizador aparecerá la indicación del temporizador cronodesconectador.

— n 90 n 80 ... 10 n OFF —

La indicación de los minutos programa el temporizador cronodesconectador para que desconecte la alimentación después de 90 a 10 minutos en intervalos de diez minutos.

Para cancelar el temporizador cronodesconectador

Presione repetidamente SLEEP hasta que en el visualizador aparezca "OFF".

Para comprobar el tiempo restante antes de que el temporizador cronodesconectador desconecte la alimentación del sistema

Presione SLEEP una vez.

El tiempo restante (en minutos) se visualizará durante varios segundos.

Para cambiar el tiempo designado mientras el temporizador cronodesconectador esté activado

Presione repetidamente SLEEP para seleccionar el tiempo restante deseado.

Para despertarse con música

Usted podrá despertarse con música a la hora deseada. Solamente tendrá que programar el temporizador una vez. El temporizador permanecerá activado hasta que lo reajuste o hasta que desconecte el cable de alimentación. Antes de programar el temporizador, cerciórese de que el reloj esté correctamente ajustado.

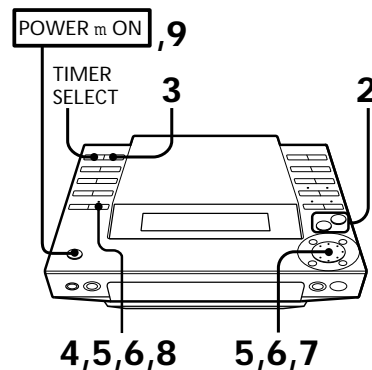

1 Prepare la fuente de sonido.

Para despertarse con la radio

Sintonice la emisora memorizada que desee.

Para despertarse con un disco compacto

Inserte el disco compacto. Si desea que se reproduzca desde una canción específica, realice los procedimientos necesarios para la reproducción programada de un disco compacto (consulte "Reproducción de canciones en el orden deseado (reproducción programada)").

Para despertarse con un minidisco

Inserte el minidisco.

2 Presione VOLUME +/- para ajustar el volumen.

Después de haber finalizado el ajuste, pare la reproducción del disco compacto o del minidisco.

3 Presione repetidamente TIMER SET hasta que en el visualizador aparezca "DAILY TIMER ?".

DAILY TIMER ?

4 Presione ENTER/YES.

En el visualizador aparecerá "ON" y parpadearán los dígitos de la hora.

- 5 Programe la hora a la que desee que se conecte la alimentación del sistema.

1 Para programar la hora, utilice el mando de lanzadera.

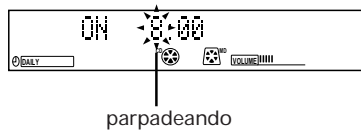

- 2 Presione ENTER/YES.

En el visualizador parpadearán los dígitos de los minutos.

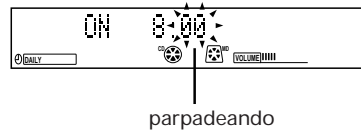

- 3 Para programar los minutos, utilice el mando de lanzadera.

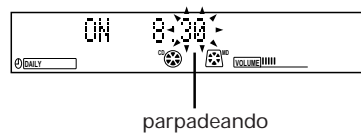

- 4 Presione ENTER/YES.

En el visualizador aparecerá "OFF" y parpadearán los dígitos de la hora.

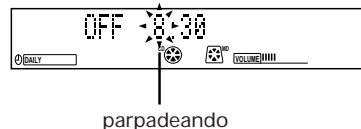

- 6 Programe, de la misma forma, la hora a la que desee que se desconecte la alimentación del sistema.

- 7 Utilice el mando de lanzadera para seleccionar una fuente de sonido. La visualización cambiará de la forma siguiente:



- 8 Presione ENTER/YES. los ítemes programados aparecerán secuencialmente en el visualizador.

- 9 Presione POWER para desconectar la alimentación del sistema. Unos 15 segundos antes de la hora programada, la alimentación se conectará y se reproducirá la música. A la hora de desconexión, la alimentación volverá a desconectarse.

Para cancelar el temporizador
Presione repetidamente TIMER SELECT hasta que en el visualizador aparezca "TIMER OFF".

Para cambiar el temporizador
Repita todo el procedimiento anterior desde el paso 1.

Usted podrá comprobar los ítemes programados presione repetidamente TIMER SELECT hasta que en el visualizador vuelva a aparecer "DAILY". En el visualizador aparecerán los ítemes programados.

Grabación de programas radiofónicos con el temporizador

Usted podrá programar el temporizador para que grabe de la radio a la hora deseada. Este temporizador solamente funcionará una vez para cada programa. El nivel del volumen se ajustará automáticamente al mínimo.

Si graba de una emisora memorizada a la que le haya asignado un nombre, el nombre, la hora de conexión, y la hora de desconexión se almacenarán automáticamente en el minidisco.

- Memorice la emisora que desee grabar.
- Cerciórese de que el reloj esté correctamente ajustado.

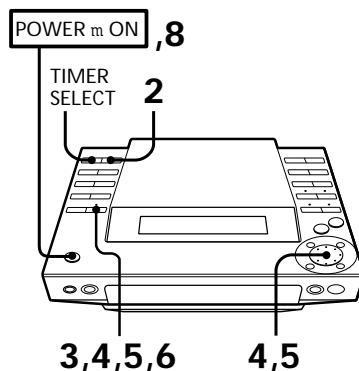

- 1 Sintonice la emisora memorizada que desee grabar.

- 2 Presione repetidamente TUNER/BAND hasta que en el visualizador aparezca "REC TIMER ?".



- 3 Presione ENTER/YES. En el visualizador aparecerá "REC" y parpadearán los dígitos de la hora.

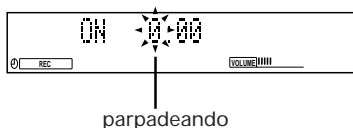

- 4 Programe la hora a la que desee que el sistema inicie la grabación.

1 Utilice el mando de lanzadera para programar la hora.

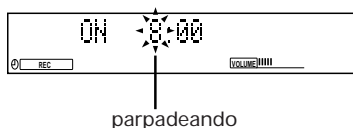

- 2 Presione ENTER/YES.

En el visualizador parpadearán los dígitos de los minutos.

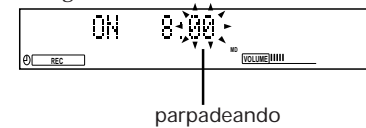

- 3 Utilice el mando de lanzadera para programar los minutos.

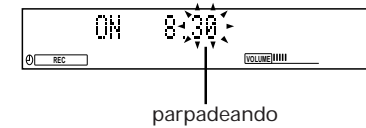

- 4 Presione ENTER/YES.

En el visualizador aparecerá "OFF" y los dígitos de la hora parpadearán.

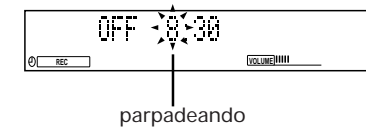

- 5 Programe de la misma forma la hora a la que desee que se desconecte la alimentación del sistema.

- 6 Press ENTER/YES. The preset items appear in the display sequentially.

- 7 Inserte un minidisco grabable. En el visualizador aparecerá "TOC Reading" durante algunos segundos y el deck de minidisks leerá el contenido del minidisco.

- 8 Después de que "TOC Reading" haya desaparecido del visualizador, presione POWER para desconectar la alimentación del sistema. Unos 15 segundos antes de la hora programada, la alimentación se conectará y el nivel del volumen se ajustará automáticamente al mínimo.

Notas

- No desconecte la alimentación mientras esté visualizándose "TOC Reading". Si lo hiciese, la operación podría no realizarse correctamente.
- Si utiliza un minidisco nuevo, no se grabará nada durante los primeros 15 segundos.

Para cancelar el temporizador

Presione repetidamente TIMER SELECT hasta que en el visualizador aparezca "TIMER OFF".

Para cambiar el temporizador

Repita todo el procedimiento mencionado desde el paso 1.

Usted podrá comprobar los ítemes programados

Presione repetidamente TIMER SELECT hasta que en el visualizador vuelva a aparecer "REC". Los ítemes programados aparecerán en el visualizador.

Conexión de equipos opcionales

Para disfrutar más de su sistema estéreo, podrá conectarle un deck de cassettes estéreo. También podrá grabar de fuentes de sonido del sistema en el deck de cassettes.

Conexión de un deck de cassettes estéreo

Utilice cables conectores de audio y cerciórese de conectar las clavijas a las tomas del mismo color.

Con respecto a los detalles, consulte el manual de instrucciones del deck de cassettes estéreo.

Conecte	a
las tomas LINE IN del deck de cassettes	las tomas TAPE OUT
las tomas LINE OUT del deck de cassettes	las tomas TAPE IN

E
28

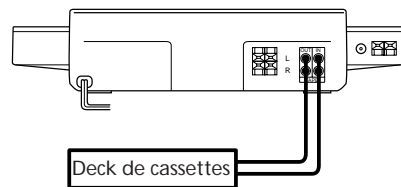

Para escuchar el sonido del deck de cassettes
Presione TAPE.

Información adicional

Precauciones

Mantenimiento

Guía del sistema de administración de copia en serie

Limitaciones del sistema de minidiscos

Mensajes de visualización de minidiscos

Guía para la solución de problemas

Especificaciones

Índice de partes y controles

Índice alfabético

Precauciones

Si tiene alguna pregunta o problema en relación con su sistema estéreo, consulte a su proveedor Sony.

Seguridad

- La utilización de instrumentos ópticos con este producto aumentará el riesgo de daño a sus ojos.
- El sistema estéreo no se desconectará de la fuente de alimentación de CA (red) mientras el cable del tal sistema esté enchufado en una toma de la red, incluso aunque ponga en OFF el interruptor de alimentación del mismo.
- Cuando no vaya a utilizar el sistema estéreo durante mucho tiempo, desenchúfelo de la fuente de alimentación (red). Para desenchufar el cable de alimentación, tire del enchufe. No tire nunca del propio cable.
- Si dentro de cualquier componente del sistema entra un líquido o un objeto sólido, desenchúfelo de la red y haga que sea comprobado por personal cualificado.
- Cuando tenga que cambiar el cable de alimentación de CA, solicite este servicio a un taller de reparaciones cualificado solamente.

Instalación

Coloque el sistema estéreo en un lugar adecuadamente ventilado a fin de evitar su recalentamiento interno.

Condensación de humedad en el reproductor de discos compactos y en el deck de minidiscos

Si traslada el sistema directamente de un lugar frío a otro cálido, o si lo coloca en una sala muy húmeda, es posible que se condense humedad en el interior del objetivo del reproductor de discos compactos o del deck de minidiscos. Cuando ocurra esto, el reproductor de discos compactos o el deck de minidiscos no funcionará. Extraiga el disco compacto o el minidisco y deje el sistema con la alimentación conectada durante aproximadamente media hora hasta que se evapore la humedad.

Notas sobre el manejo de los minidiscos

Como el propio minidisco está alojado en un cartucho, podrá manejarlo normalmente sin preocuparse por la suciedad ni las huellas dactilares. Sin embargo, si el cartucho se ensucia o albea, puede producirse un mal funcionamiento.

No abra el obturador del cartucho del minidisco

Si trata de abrir a la fuerza el obturador, lo dañará.

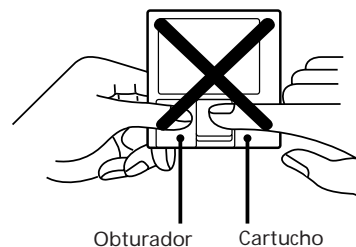

En caso de que se produzcan alteraciones del color en la pantalla del televisor (Para el MJ-L1 solamente)

Gracias al sistema de altavoces protegidos magnéticamente, es posible instalar altavoces cerca de un televisor. No obstante, pueden producirse alteraciones del color en la pantalla del televisor dependiendo del tipo de televisor.

Si se observan alteraciones del color...

Desconecte la alimentación del televisor, y vuelva a conectarla después de 15 o 30 minutos.

Si vuelven a observarse alteraciones del color...

Aleje los altavoces del televisor.

Mantenimiento

Limpieza de la caja

Utilice un paño suave ligeramente humedecido en una solución muy diluida de detergente.

Limpieza de los discos compactos

Cuando se ensucie un disco compacto, frótelo con un paño limpiador. Hágalo del centro hacia los bordes.

Notas sobre los discos compactos

- No utilice disolventes tales como benceno, diluidor de pintura, ni limpiadores ni pulverizadores antiestáticos destinados a discos analógicos.
- Si existen rayas, suciedad, o huellas dactilares en un disco compacto, es posible que se produzca un error de seguimiento.

Notas sobre los minidiscos

- No exponga los minidiscos a la luz solar directa ni a fuentes térmicas tales como conductos de aire cálido, ni los deje en el interior de un automóvil aparcado al sol, porque la temperatura interior del mismo podría aumentar considerablemente.
- Limpie periódicamente el polvo y la suciedad de la superficie del cartucho frotándola con un paño seco.

Guía del sistema de administración de copia en serie

Un minidisco grabado a través de una entrada digital no podrá utilizarse para realizarse otra grabación con entrada digital. Como componente de audio digital, este deck de minidiscos está de acuerdo con las normas del sistema de administración de copia en serie. El sistema de administración de copia en serie restringe las copias realizadas grabando señales digitales a copias de la primera generación solamente. Sin embargo, la grabación subsecuente de la copia de la primera generación en otra cinta audiodigital o en otro minidisco grabable será posible a través de las tomas de entrada analógica del deck de cinta audiodigital o del deck de minidiscos.

Regla 1

Usted podrá grabar de fuentes de programas digitales (discos compactos, cintas audiodigitales, o minidiscos grabables a través de las tomas de entrada digital en un deck de cinta audiodigital o en un deck de minidiscos. Sin embargo, no podrá grabar de esta cinta audiodigital o de este minidisco a otra cinta audiodigital ni minidisco a través de las tomas de entrada digital del deck de cinta audiodigital ni del deck de minidiscos.

E 30

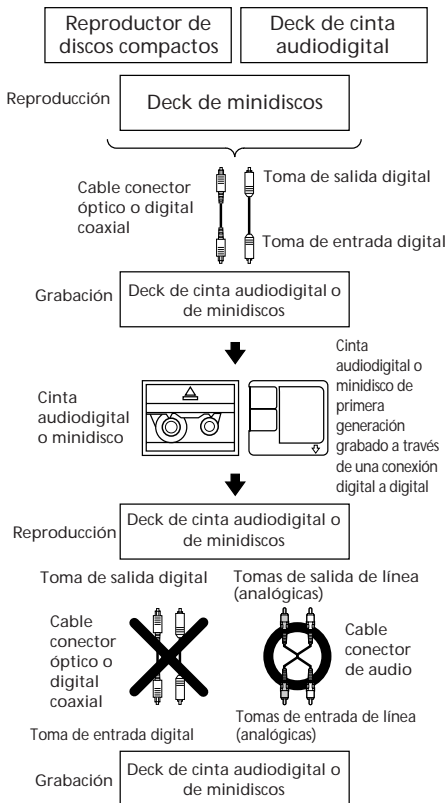

Regla 2

Usted podrá grabar una entrada de señal digital de una emisión vía satélite en una cinta audiodigital o en un minidisco a través de las tomas de entrada digital del deck de cinta audiodigital o del deck de minidiscos capaz de manejar una frecuencia de muestreo de 32 kHz o de 48 kHz. (Esta unidad soporta solamente 44.1 kHz.) Usted podrá grabar después el contenido grabado de esta cinta audiodigital o de este minidisco (primera generación) en otra cinta audiodigital o en otro minidisco grabable a través de las tomas de entrada digital del deck de cinta audiodigital o del deck de minidiscos para crear una copia digital de segunda generación. Sin embargo, tenga en cuenta que en algunos sintonizadores de recepción vía satélite la copia digital de segunda generación puede resultar imposible.

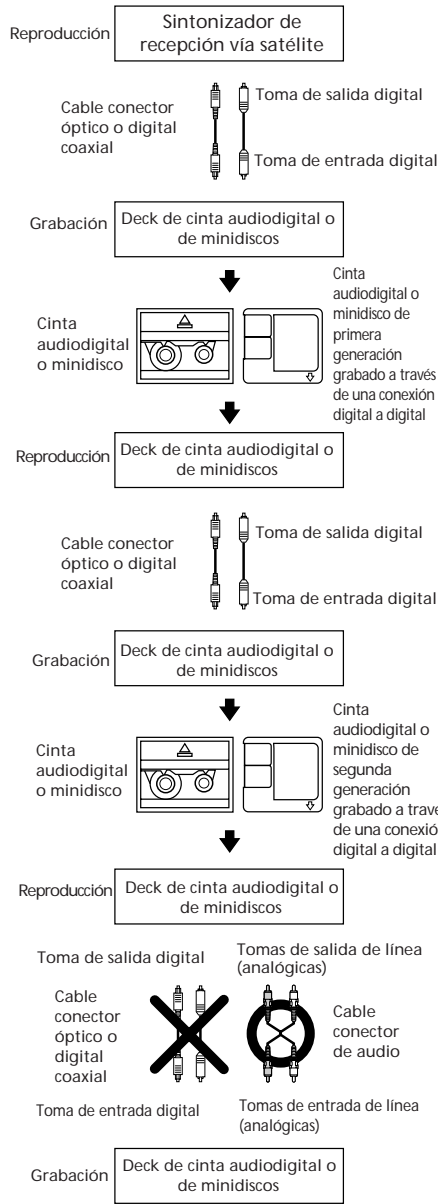

Regla 3

Usted podrá grabar una cinta audiodigital o un minidisco grabado a través de las tomas de entrada analógicas del deck de cinta audiodigital o del deck de minidiscos en otra cinta audiodigital o minidisco a través de las tomas de salida digital del deck de cinta audiodigital o del deck de minidiscos. Sin embargo, no podrá realizar una copia de cinta audiodigital o de minidisco de segunda generación a través de las tomas de salida digital del deck de cinta audiodigital ni del deck de minidiscos.

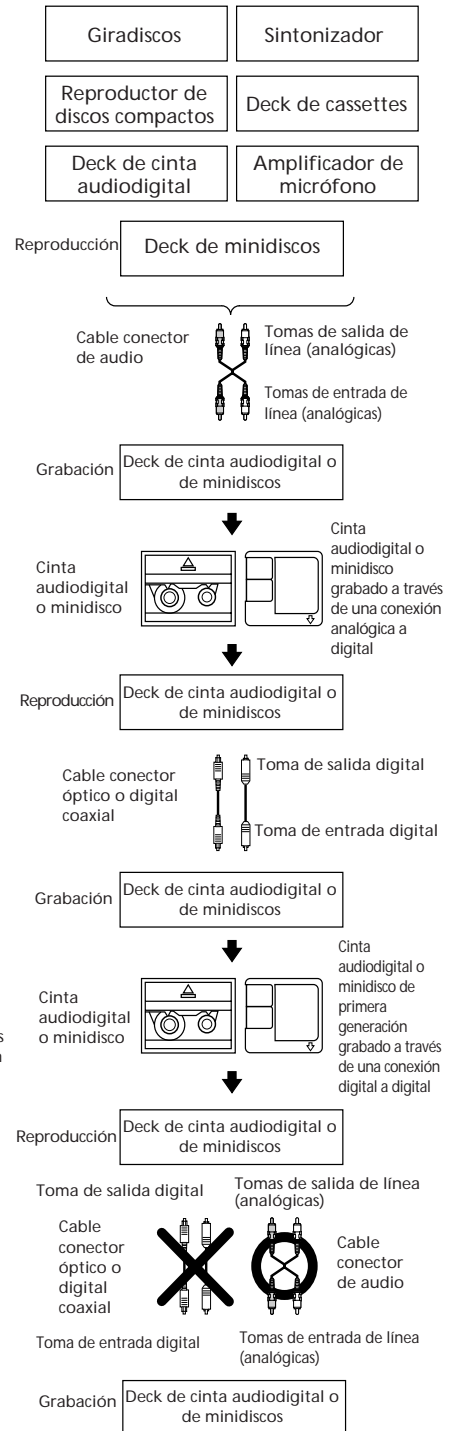

Información adicional

Limitaciones del sistema de minidiscos

El sistema de grabación de su deck de minidiscos es radicalmente diferente al de los utilizados en decks de cassettes y de cinta audiodigital, y se caracteriza por las limitaciones descritas a continuación. Sin embargo, tenga en cuenta que estas limitaciones se deben a la naturaleza inherente del sistema de grabación de minidiscos en sí, y no a causas mecánicas.

“Disc Full” se visualizará incluso antes de haber alcanzado el tiempo máximo de grabación (60 o 74 minutos).

Cuando se hayan grabado 255 canciones en el minidisco, se visualizará “Disc Full” independientemente del tiempo total grabado. En un minidisco no podrán grabarse más de 255 canciones. Para continuar grabando, borre canciones innecesarias o utilice otro minidisco grabable.

“Disc Full” se visualizará antes de que se alcance el número máximo de canciones.

Las fluctuaciones de énfasis dentro de las canciones se interpretan a veces como intervalos entre canciones, lo que aumenta el cómputo de canciones y causa la visualización de “Disc Full”.

El tiempo de grabación restante no aumenta incluso después de haber borrado numerosas canciones cortas.

Las canciones de menos de 12 segundos de duración no se cuentan y, por lo tanto, aunque se borren, el tiempo de grabación no aumentará.

Algunas canciones no pueden combinarse con otras.

La combinación de canciones puede resultar imposible cuando las canciones están editadas.

El tiempo grabado total y el tiempo restante del minidisco puede no ser el tiempo máximo de grabación (60 o 74 minutos).

La grabación se realiza en unidades mínimas de 2 segundos cada una, independientemente de lo corto que sea el material. Por lo tanto, el contenido grabado puede ser más corto que la capacidad máxima de grabación. El espacio del disco también puede reducirse debido a rayaduras.

Las canciones creadas mediante edición pueden presentar pérdida de sonido durante las operaciones de búsqueda.

Los números de las canciones no se graban correctamente.

La asignación o la grabación incorrecta de números de canciones puede producirse cuando las canciones del disco compacto se dividen en pistas más pequeñas durante la grabación digital.

“TOC Reading” aparece durante mucho tiempo.

Si el minidisco insertado es nuevo, “TOC Reading” permanecerá en el visualizador durante más tiempo que en el caso de minidiscos ya utilizados.

Limitaciones cuando se grabe sobre una canción ya existente

- Es posible que no se visualice el tiempo de grabación restante correcto.
- Puede resultar imposible grabar sobre una canción si tal canción se ha grabado varias veces. Cuando suceda esto, borre la canción utilizando la función de borrado.
- El tiempo restante de grabación puede acortarse en proporción al tiempo grabado total.
- No se recomienda grabar sobre una canción para eliminar el ruido, porque esto puede acortar la duración de la canción.
- Es posible que no pueda asignar un título a una canción cuando esté grabando sobre ella.

Es posible que el tiempo grabado/de reproducción no se visualice durante la reproducción de minidiscos de formato monoaural.

Mensajes de visualización de minidiscos

En la tabla siguiente se explican los diversos mensajes que aparecen en el visualizador.

Mensaje	Significado
All Erase?	¿Desea borrar de todas las canciones del minidisco? (Función de borrado)
Attenuate?	¿Desea atenuar del nivel de grabación durante la grabación analógica?
Auto cut	El deck de minidiscos se encuentra en el modo de grabación en pausa porque el silencio ha durado 30 segundos o más durante la grabación digital.
Blank Disc	El minidisco grabable insertado es nuevo, o ha borrado todas las canciones del minidisco.
Cannot Copy	Usted no puede realizar la grabación digital. (Consulte “Guía del sistema de administración de copia en serie”.)
Cannot EDIT	Usted ha intentado editar en el modo de reproducción programada o aleatoria.
Combine?	¿Desea combinar dos canciones en una? (Función de combinación)

Disc Error	El minidisco insertado está dañado o no contiene TOC.
Disc Full	Usted no puede realizar la grabación porque no queda tiempo restante en el disco. (Consulte “Limitaciones del sistema de minidiscos”.)
Divide?	¿Desea dividir una canción en dos? (Función de división)
Eject	Se visualizará cuando extraiga el minidisco.
Erase?	¿Desea borrar una canción de un minidisco? (Función de borrado)
Impossible	Usted ha intentado combinar desde la primera canción de un minidisco, lo cual es imposible.
LEVEL SYNC?	¿Desea marcar automáticamente los números de las canciones durante la grabación? (Función de sincronización con el nivel)
Move?	¿Desea cambiar el orden de las canciones moviéndolas a cualquier posición deseada? (Función de movimiento)
Name Full	No hay espacio para almacenar títulos de canciones o del disco.
Name in?	¿Desea crear títulos para sus canciones y minidiscos grabados? (Función de titulación)
NO DISC	No hay minidisco en el deck de minidiscos.
No Track	El minidisco insertado posee título pero no contiene canciones.
OVER	Ha llegado al final de la última canción cuando estaba realizando la búsqueda a gran velocidad.
Protected	El minidisco insertado está protegido contra borrado.
REC LEVEL OVER	Durante la grabación de un equipo de audio conectado a TAPE IN de esta unidad se introdujo una señal de alto nivel.
Retry	El deck de minidiscos está volviendo a realizar la grabación debido a vibraciones o rayaduras del disco encontradas durante la grabación.
Retry Error	Debido a numerosas vibraciones o rayaduras del disco, se han realizado intentos continuos de grabación pero la grabación normal no es posible.
Smart Space	La señal se volvió a introducir después de un silencio de 30 segundos o menos durante la grabación digital.
Sorry	Usted ha intentado combinar canciones que no pueden combinarse.

Información adicional

TOC (parpadeando)	El deck de minidisos está actualizando la tabla de índice (TOC). (No mueva el deck de minidisos. Si lo hiciese, es posible que el material grabado no se almacenase normalmente. Si desconecta el cable de alimentación inmediatamente después de la grabación, ésta no se almacenará.)
TOC reading	El deck de minidisos está leyendo el contenido del minidisco. (Si el minidisco insertado es nuevo, "TOC Reading" se visualizará durante más tiempo que en el caso de minidisos ya utilizados.)
TRACK (encendido)	El deck de minidisos está grabando una parte en blanco.
TRACK (parpadeando)	El deck de minidisos está grabando sobre material existente.
Welcome	Se visualizará cuando inserte un minidisco.

Guía para la solución de problemas

E
32

Si se encuentra con algún problema al utilizar su sistema estéreo, repase la lista de comprobaciones siguiente después de haber verificado los dos puntos siguientes:

- El cable de alimentación deberá estar firmemente conectado.
- Los cables de los altavoces deberán estar también firmemente conectados.

Si el problema persiste después de haber realizado las comprobaciones siguientes, consulte a su proveedor Sony.

General

No hay sonido.

- m Presione POWER para conectar la alimentación del sistema estéreo.
- m Ajuste el volumen.
- m Hay unos auriculares conectados. Desconéctelos.

El sonido entre los canales derecho e izquierdo está invertido.

- m Compruebe la conexión y la ubicación de los altavoces.

El zumbido o el ruido es considerable.

- m Hay un televisor o una videograbadora demasiado cerca del sistema estéreo. Aleje el sistema estéreo del televisor o de la videograbadora.

En el visualizador parpadea "0:00".

- m Se ha producido una interrupción del suministro eléctrico. Vuelva a ajustar el reloj y a programar el temporizador.

Información adicional

Reproductor de discos compactos

La bandeja del disco compacto no se cierra.

- m El disco compacto no está correctamente colocado.

El disco compacto no se reproduce.

- m El disco compacto está sucio.
- m El disco compacto está insertado con la etiqueta hacia abajo.
- m El reproductor está en el modo de pausa.
- m Se ha condensado humedad. Deje el sistema con la alimentación conectada durante aproximadamente una hora hasta que se haya evaporado la humedad.

La reproducción no se inicia desde la primera canción.

- m El reproductor de discos compactos está en el modo de reproducción programada o aleatoria. Presione CONTINUE. La indicación "PROGRAM" o "SHUFFLE" desaparecerá.

En el visualizador aparece "OVER".

- m El disco compacto ha llegado al final durante la búsqueda rápida manteniendo presionada).

En el visualizador aparece "Step Full".

- m Usted ya ha programado 24 canciones.

En el visualizador aparece "Name Full".

- m Usted ya ha introducido 21 nombres de discos.

Deck de minidisos

El deck de minidisos no funciona o funciona mal.

- m El minidisco puede estar dañado (aparece "Disc Error"). Extraiga el minidisco y vuelva a insertarlo. Si sigue apareciendo "Disc Error", reemplace el minidisco.

El deck de minidisos no reproduce.

- m Se ha condensado humedad. Extraiga el minidisco y deje el sistema con la alimentación conectada durante aproximadamente una hora hasta que la humedad se evapore.
- m Ha insertado el minidisco en sentido erróneo. Deslícelo en su compartimiento con la cara de la etiqueta hacia arriba y la flecha apuntando hacia la abertura hasta que el deck lo sujete.
- m Es posible que el minidisco no esté grabado. Reemplace el minidisco por otro grabado.

El minidisco no se graba.

- m El minidisco está protegido contra grabación (se está visualizando "Protected"). Deslice la lengüeta para cerrar la ranura.
- m Ha insertado un minidisco pregrabado. Reemplácelo por otro grabable.
- m No queda suficiente tiempo en el minidisco. Reemplácelo por otro minidisco grabable con menos canciones grabadas o borre canciones innecesarias.

Un minidisco incompletamente insertado no puede extraerse.

- m El sistema de autobloqueo del deck de minidisos ha sujetado el minidisco. Inserte completamente el minidisco y después presione MD §.

En el visualizador aparece "OVER".

- m El disco compacto ha llegado al final durante la búsqueda rápida manteniendo presionada).

El sonido posee muchos estáticos.

- m Un magnetismo intenso procedente de un televisor u otro dispositivo similar está interfiriendo las operaciones. Aleje el deck de la fuente de magnetismo intenso.

Sintonizador

En el visualizador parpadea "TUNED".

- m Ajuste la antena.

En el visualizador parpadea "STEREO".

- m Ajuste la antena.

El zumbido o el ruido es considerable.

- m Ajuste la antena.
- m La intensidad de la señal es demasiado débil. Conecte una antena exterior.
- m Connect the earth wire.

No es posible recibir en estéreo un programa transmitido en estéreo.

- m Cuando en el visualizador esté indicándose "MONO", presione STEREO/MONO del telemando de forma que desaparezca "MONO".
- m Ajuste la antena.

Temporizador

El temporizador no funciona.

- m Ajuste correctamente el reloj.
- m Se desconectó el cable de alimentación. Mientras el temporizador esté trabajando, presione el interruptor POWER para desconectar la alimentación del sistema.
- m Cerciórese de que esté visualizándose "DAILY" o "REC".

Remote

El telemando no funciona.

- m Las pilas se han agotado. Reemplázelas.
- m Entre el telemando y el sistema estéreo existe un obstáculo. Elimínelo.

Restablecimiento de los ajustes de fábrica

- 1 Desenchufe el cable de alimentación de CA.
- 2 Vuelva a enchufarlo en un tomacorriente de la red manteniendo presionado el interruptor POWER de la unidad.

Especificaciones

Sección del reproductor de discos compactos

Sistema

Sistema de discos compactos y audiodigital

Láser Láser de semiconductor ($\lambda = 780 \text{ nm}$)

Duración de la emisión: continua

Salida de láser

44,6 μW * como máx.

* Esta salida es el valor medido a una distancia de 200 mm de la superficie del objetivo del bloque captor óptico con una apertura de 7 mm

Longitud de onda

780 - 790 mm

Respuesta en frecuencia

2 Hz - 20 kHz

Sección del deck de minidisos

Sistema

Sistema audiodigital de minidisos

Disco Minidisco

Láser Láser de semiconductor ($\lambda = 780 \text{ nm}$)

Salida de láser

44,6 μW * como máx.

* Esta salida es el valor medido a una distancia de 200 mm de la superficie del objetivo del bloque captor óptico con una apertura de 7 mm

Propiedades del diodo láser

Material: GaAlAs

Revoluciones (CLV)

Aprox. 400 rpm a 900 rpm

Corrección de errores

Código Reed Solomon de intercalación cruzada avanzada (ACIRC)

Frecuencia de muestreo

44,1 kHz

Sistema de modulación

EFM

(Modulación de ocho a catorce)

Número de canales

2 canales estéreo

Respuesta en frecuencia

5 Hz a 20 kHz

Fluctuación y trémolo

Inferiores al límite mensurable

Sección del sintonizador

Sección del sintonizador de FM

Gama de sintonía

87,5 - 108,0 MHz (intervalo de 50 kHz)

Antena Antena monofilar de FM

Terminal para antena

75 ohmios, desequilibrados

Frecuencia intermedia

10,7 MHz

Sección del sintonizador de AM

Gama de sintonía

531 - 1.602 kHz (con intervalo de sintonía ajustado a 9 kHz)

Antena Antena de cuadro de AM

Terminales para antena exterior

Frecuencia intermedia

450 kHz

Sección del temporizador

Sistema

Sistema sincronizado por cuarzo

Programación del temporizador

Pasos de un minuto

Temporizador cronodesconector

Pasos de 10 minutos, 90 minutos como máx.

Sección del amplificador

Salida de potencia e DIN

(MJ-L1)

30 W + 30 W

(6 ohmios, a 1 kHz, DIN)

(MJ-L1A)

30 W + 30 W

(4 ohmios, a 1 kHz, DIN)

Salida de potencia eficaz continua

(MJ-L1)

40 W + 40 W

(6 ohmios a 1 kHz, distorsión armónica total del 10%)

(MJ-L1A)

40 W + 40 W

(4 ohmios a 1 kHz, distorsión armónica total del 10%)

Salida de potencia musical

(MJ-L1)

70 W + 70 W

(6 ohmios a 1 kHz, distorsión armónica total del 10%)

(MJ-L1A)

70 W + 70 W

(4 ohmios a 1 kHz, distorsión armónica total del 10%)

Entradas

TAPE (tomas fono):

Tensión: 250 mV

Impedancia: 47 kiloohmios

Salidas

TAPE (tomas fono):

Tensión: 250 mV

Impedancia: 1 kiloohmio

PHONES (toma telefónica estéreo): acepta auriculares de 8 ohmios o más.

Sección de los altavoces (SS-MJ1, suministrados para el MJ-L1 solamente)

Sistema de altavoces

2 vías, tipo reflector de graves

Unidades altavoces

Altavoz de graves: 13 cm de diámetro, tipo cono

Altavoz de agudos: 2.5 cm de diámetro, tipo cúpula

Impedancia nominal

6 ohmios

Dimensiones

Aprox. 190 x 385 x 165 mm

(an x al x prf), incluyendo partes y controles salientes

Masa

Aprox. 4,0 kg

Accesorios suministrados

Telemando RM-SMJ1 (1)

Pila de litio CR2025 Sony (1)

Antena monofilar de FM (1)

Antena de cuadro de AM (1)

Cables para altavoces (2)*

*Suministrados para el MJ-L1 solamente

Sección general

Alimentación

220 - 230 V CA, 50/60 Hz

Consumo

95 vatios

Dimensiones

Aprox. 430 x 95 x 290 mm

(an/al/prf), incluyendo partes y controles salientes

Masa

Aprox. 7,0 kg

El diseño y las especificaciones están sujetos a cambio sin previo aviso.

Índice de partes y controles

Con respecto a cómo utilizar los controles, consulte las páginas indicadas entre paréntesis.

Los controles con asterisco poseen lámparas indicadoras incorporadas.

Panel frontal

Sección del reproductor de discos compactos

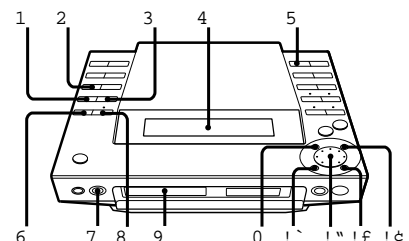

- 1 Tecla selectora de modo de reproducción (PLAY MODE) (9)

Información adicional

- 2 Tecla selectora de caracteres (CHARACTER) (10)
- 3 Tecla de reproducción repetida (REPEAT) (8)
- 4 Visualizador (7, 8)
- 5 Tecla selectora de visualización (DISPLAY) (8)
- 6 Tecla de edición/negación (EDIT/NO) (10)
- 7 Tecla de expulsión del disco compacto (CD §) (7)
- 8 Tecla de introducción/afirmación (ENTER/YES) (9, 10)
- 9 Bandeja del disco (7)
- 0 Tecla de reproducción/pausa (fl) (7)
- ! ¡ Tecla de retroceso rápido (0) (8)
- !™ Mando de lanzadera (7)
- ! £ Tecla de avance rápido (>) (8)
- ! ¢ Tecla de parada () (7)

Sección del deck de minidisos

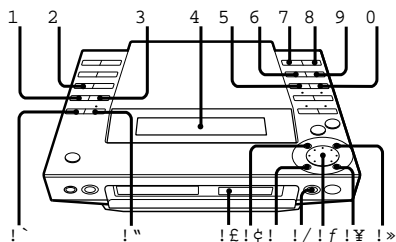

- 1 Tecla selectora de modo de reproducción (PLAY MODE) (13)
- 2 Tecla selectora de caracteres (CHARACTER) (21)
- 3 Tecla de reproducción repetida (REPEAT) (12)
- 4 Visualizador (11, 12)
- 5 Tecla de grabación en pausa (REC PAUSE) (15)
- 6 Tecla de sincronización con disco compacto (CD SYNCHRO) (15)
- 7 Tecla selectora de visualización (DISPLAY) (12)
- 8 Tecla de desplazamiento (SCROLL) (12, 21)
- 9 Tecla de grabación (REC) (16)
- 0 Tecla de parada de la grabación (REC STOP) (15)
- ! ¡ Tecla de edición/negación (EDIT/NO) (15, 18)
- !™ Mando de introducción/afirmación (ENTER/YES) (13, 15, 18)
- ! £ Ranura de inserción del disco (11)
- ! ¢ Tecla de reproducción/pausa (fl) (11)
- ! Tecla de retroceso rápido (0) (12)
- ! § Tecla de expulsión del minidisco (§) (11)
- ! ¶ Mando de lanzadera (11)
- ! • Tecla de avance rápido (>) (12)
- ! ¢ Tecla de parada () (11)

Sección del sintonizador

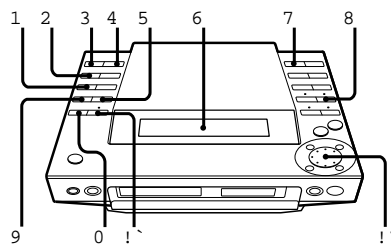

- 1 Tecla selectora de caracteres (CHARACTER) (23)
- 2 Tecla de ajuste del reloj (CLOCK) (6)
- 3 Tecla selectora de temporizador (TIMER SELECT) (27)
- 4 Tecla de programación del temporizador (TIMER SET) (26)
- 5 Tecla selectora de estéreo/monoaural (STEREO/MONO) (22)
- 6 Visualizador (22)
- 7 Tecla selectora de visualización (DISPLAY) (24)
- 8 Tecla selectora de sintonizador/banda (TUNER/BAND) (22)
- 9 Tecla selectora de modo de sintonía (TUNING) (22)
- 0 Tecla de edición/negación (EDIT/NO) (23)
- ! ¡ Tecla de edición/afirmación (ENTER/YES) (23)
- !™ Mando de lanzadera (22)

Sección del amplificador

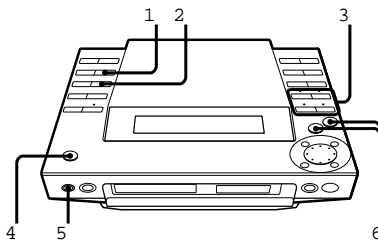

- 1 Tecla de ajuste de graves/agudos (BASS/TREBLE) (25)
- 2 Tecla de ajuste del equilibrio (BALANCE) (25)
- 3 Teclas selectoras de función (FUNCTION) Tecla selectora de deck de cassettes (TAPE) (16, 28) Tecla selectora de reproductor de minidisos (MD) (11, 18) Tecla selectora de reproductor de discos compactos (CD) (7, 16) Tecla selectora de sintonizador/banda (TUNER/BAND) (16, 22)
- 4 Interruptor de alimentación (POWER) (7, 27)
- 5 Toma para auriculares (PHONES) (25)
- 6 Teclas de volumen (VOLUME +/-) (25)

Panel posterior

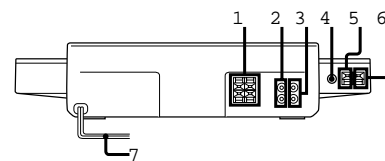

- 1 Conectores para altavoces (SPEAKER) (4)
- 2 Tomas de salida para deck de cassettes (TAPE OUT) (28)
- 3 Tomas de entrada para deck de cassettes (TAPE IN) (28)
- 4 Conector para antena de FM (FM 75 Ω COAXIAL) (4)
- 5 Terminal de puesta a tierra (y) (4)
- 6 Terminal para antena de AM (AM) (4)
- 7 Cable de alimentación de CA (5)

Visualizador

Sección del reproductor de discos compactos

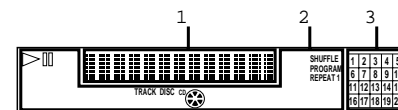

- 1 Indicaciones de tiempo de (7) reproducción/número de canción
- 2 Indicaciones del reproductor de discos compactos Reproducción/pausa (fl) (7) Repetición de una canción (REPEAT 1) (8) Reproducción aleatoria (SHUFFLE) (9) Reproducción programada (PROGRAM) (9) Disco (DISC) (7) Canción (TRACK) (7)
- 3 Calendario de canciones (7)

Sección del deck de minidisos

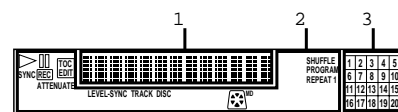

- 1 Indicaciones de tiempo de reproducción/número de canción/título (11)
- 2 Indicaciones del reproductor de minidisos Reproducción/pausa (fl) (11) Grabación [REC] (15) Sincronización con disco compacto (SYNC) (15) Sincronización con el nivel (LEVEL-SYNC) (14) Edición de la TOC (ˆ) (15) Repetición de una canción (REPEAT 1) (12) Reproducción aleatoria (SHUFFLE) (13) Reproducción programada (PROGRAM) (13) Disco (DISC) (11) Canción (TRACK) (11)
- 3 Calendario de canciones (11)

Sección del sintonizador

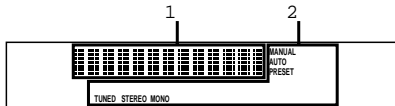

- 1 Indicaciones de frecuencia/hora/
nombre de emisora (6, 22, 23, 26)
- 2 Indicaciones del sintonizador
Emisora sintonizada (TUNED) (22)
Estéreo/monoaural (STEREO MONO)
(22)
Sintonía manual (MANUAL) (22)
Sintonía automática (AUTO) (22)
Memorización (24)

Telemando (RM-SMJ1)

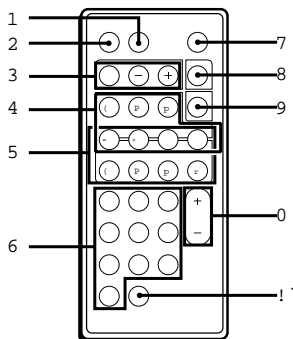

- 1 Tecla del temporizador
cronodesconector (26)
- 2 Tecla selectora de función (FUNCTION)
(16)
- 3 Teclas de operación del sintonizador
Tecla selectora de banda (BAND) (22)
Teclas de emisoras memorizadas
(PRESET +/-) (24)
- 4 Teclas de operación del reproductor de
discos compactos
Tecla de reproducción (()) (7)
Tecla de pausa (P) (7)
Tecla de parada (p) (7)
Tecla de búsqueda regresiva (=) (7)
Tecla de búsqueda progresiva (+) (7)
Tecla de reproducción repetida
(REPEAT) (8)
Tecla selectora de modo de
reproducción (P.MODE) (9)
- 5 Teclas de operación del reproductor de
minidiscos
Tecla de reproducción (()) (11)
Tecla de pausa (P) (11)
Tecla de parada (p) (11)
Tecla de búsqueda regresiva (=) (11)
Tecla de búsqueda progresiva (+)
(11)
Tecla de grabación (r REC) (16)
Tecla de reproducción repetida
(REPEAT) (12)
Tecla selectora de modo de
reproducción (P.MODE) (13)
- 6 Teclas numéricas (7, 11, 24)
- 7 Tecla de alimentación (POWER) (7)
- 8 Tecla selectora de visualización
(DISPLAY) (8, 12)
- 9 Tecla de desplazamiento (SCROLL)
(12, 21)
- 0 Teclas de volumen (VOL +/-) (25)
- ! ¡ Tecla de más de 10 (>10) (7, 11, 24)

Índice alfabético

- Ajuste del reloj 6
- Ajuste del sonido 25
- Antenas 4, 32
- Asignación
 - un nombre a un disco compacto 10
- Borrado
 - de todas las canciones 18
 - de un nombre de emisora 24
 - de una parte de una canción 18
- Calendario de canciones
 - disco compacto 7
 - minidisco 11
- Colocación de la pila 5
- Combinación 20
- Comprobación
 - de la visualización (disco compacto) 8
 - de la visualización (minidisco) 12
- Conexión
 - de equipos opcionales 28
 - del sistema 4
- Disco compacto
 - extracción 7
 - inserción 7
- División 19
- Emisoras
 - asignación de nombres 23
 - memorización 23
 - sintonía 22
- Escucha
 - de la radio 22
- Grabación
 - analógica 14
 - antes de grabar 14
 - de un disco compacto 15
 - de un programa de radiodifusión 16
 - digital 14
 - Grabación de discos compactos en un
minidisco
 - automáticamente 15
 - manualmente 16
 - Grabación sincronizada con un disco
compacto 15
 - Lengüeta de protección contra la
grabación 15
 - Localización
 - de un punto particular de una canción
(disco compacto) 8
 - de un punto particular de una canción
(minidisco) 12
 - de una canción específica (disco
compacto) 7
 - de una canción específica (minidisco) 11
- Marcación de canciones
 - marcación automática de canciones 17
 - marcación manual de canciones 17
- Minidisco
 - extracción 11
 - grabable 15
 - inserción 11
 - limitaciones del sistema 31
 - pregabado 12
- Movimiento de canciones 19
- Reproducción
 - de las canciones en orden aleatorio
(reproducción aleatoria) (disco
compacto) 9
 - de las canciones en orden aleatorio
(reproducción aleatoria) (minidisco) 13
 - de las canciones en el orden deseado
(reproducción programada) (disco
compacto) 9
 - de las canciones en el orden deseado
(reproducción programada) (minidisco)
13
 - de un disco compacto (reproducción
normal) 7
 - de un minidisco compacto
(reproducción normal) 11
 - repetida de canciones (reproducción
repetida) (disco compacto) 8
 - repetida de canciones (reproducción
repetida) (minidisco) 12
- SCMS (Sistema de administración de copia
en serie) 14, 30
- Sintonizador 22
- Temporizador
 - grabación controlada con el
temporizador 27
 - para despertarse escuchando música 26
 - para dormirse escuchando música 26
- Telemando 7, 11, 26, 35
- Titulación
 - de emisoras 23
 - de un disco compacto 10
 - de un minidisco 20
- TOC (Tabla de índice) 15
- Visualización
 - comprobación de la visualización (disco
compacto) 8
 - comprobación de la visualización
(minidisco) 12
 - mensajes de visualización de minidiscos
31

ADVERTÊNCIA

Para evitar o risco de incêndio ou de choque eléctrico, não exponha o aparelho à chuva nem à humidade.

Para evitar descargas eléctricas, não abra o aparelho. Solicite assistência somente a técnicos especializados.

Não instale o aparelho num espaço fechado, como por exemplo, uma estante ou um armário.

Patentes doe E.U.A. e estrangeiras licenciadas da Dolby Laboratories Licensing Corporation.

O componente laser deste produto é capaz de emitir radiações superiores aos limites para a Classe 1.

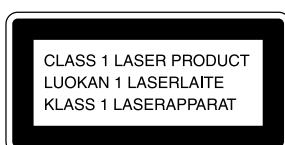

Este aparelho é classificado como produto LASER CLASSE 1. A etiqueta CLASS 1 LASER PRODUCT MARKING está localizada na parte posterior externa do aparelho.

CAUTION	; INVISIBLE LASER RADIATION WHEN OPEN. AVOID EXPOSURE TO BEAM.
ADVARSEL	; USYNLIG LASERSTRÅLING VED ÅBNING NÅR SIKKERHEDSÅFBRYDEDE ER UDE AF FUNKTION. UNDGÅ UDSÆTTELSE FOR STRÅLING.
VARO!	; AVATTAESSA JA SUOJALUKITUS OHITETTAESSA DLET ÄLTTIINÄ LASERSÄTELYLLE.
WARNING	; LASERSTRÅLING NÅR DENNA DEL ÄR ÖPPNAD OCH SPÅRREN ÄR URKOPPLAD.
ADVARSEL	; USYNLIG LASERSTRÅLING NÅR DEKSEL ÅPNEES UNNGÅ EKSPONERING FOR STRÅLEN.

Este etiqueta de advertência está localizada no interior do aparelho.

Bem-vindo!

Agradecemos pela aquisição deste Sistema Plano de Componentes Sony. Esta série vem equipada com diversas funções. Para citar apenas algumas:

- Função de programação, que possibilita a armazenagem e a rechamada de um total de 30 das estações de rádio favoritas.
- Temporizador que permite o ajuste do leitor de discos compactos, do deck de minidiscos ou do rádio para a activação e desactivação na hora desejada.
- Deck de minidiscos que possibilita a gravação de sinais do rádio ou do leitor de discos compactos.
- Telecomando que permite o controlo do sistema a partir do assento.

O MJ-L1/MJ-L1A consiste dos seguinte componentes:

- (MJ-L1)
- Aparelho principal: HCD-MJ1
 - Sistema de altifalantes: SS-MJ1
 - Telecomando: RM-SMJ1
- (MJ-L1A)
- Aparelho principal: HCD-MJ1A
 - Telecomando: RM-SMJ1

Antes de utilizar este aparelho

Certifique-se de retirar a folha no interior da fenda de disco no deck de minidiscos.

P
2

- 1 Ligue o cabo de alimentação CA a uma tomada da rede e carregue em POWER.
- 2 Pressione MD § para abrir a tampa.
- 3 Remova a fita adesiva e retire a folha no interior da fenda de disco.
A folha pode sair por si mesma quando se remove a fita adesiva.

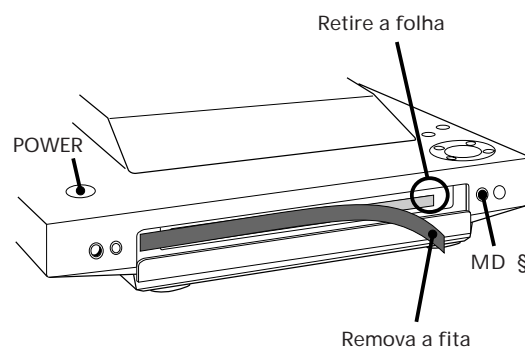

Antes de efectuar os ajustes iniciais do sistema, carregue em MD § para fechar a tampa, pressione POWER para desligar a alimentação e desligue o cabo de alimentação CA.

Índice

Secção 1: Preparativos iniciais

- Ligação do sistema estéreo 4
- Inserção da pilha 5
- Acerto do relógio 6

Secção 2: O leitor de discos compactos

- Reprodução de discos compactos (leitura normal) 7
- Utilização do mostrador 8
- Reprodução repetida de faixas (leitura repetida) 8
- Reprodução de faixas em ordem aleatória (leitura aleatória) 9
- Reprodução de faixas na ordem desejada (leitura programada) 9
- Designação de nomes a CDs (função de memorando de disco) 10

Secção 3: Reprodução de minidiscos

- Reprodução de minidiscos (leitura normal) 11
- Utilização do mostrador 12
- Reprodução repetida de faixas (leitura repetida) 12
- Reprodução de faixas em ordem aleatória (leitura aleatória) 13
- Reprodução de faixas na ordem desejada (leitura programada) 13

Secção 4: Gravação de minidiscos

- Antes da gravação 14
- Gravação de discos compactos 15
- Gravação de sinais do rádio 16
- Gravação manual de MDs 16
- Marcação de números de faixa durante a gravação 16

Secção 5: Edição de MDs gravados

- Apagamento de gravações (função de apagamento) 18
- Deslocamento de faixas gravadas (função de realocação) 19
- Divisão de faixas gravadas (função de divisão) 19
- Combinação de faixas gravadas (função de combinação) 20
- Intitulação de gravações (função de título) 20

Secção 6: O rádio

- Audição do rádio 22
- Programação de estações de rádio 23
- Audição das estações de rádio programadas 24

Secção 7: Ajustamento de áudio

- Ajustes do som 25

Secção 8: Características adicionais

- Adormecer ao som de músicas 26
- Despertar ao som de músicas 26
- Gravação temporizada de programas de rádio 27
- Ligação de equipamentos opcionais 28

Generalidades

- Precauções 29
- Manutenção 29
- Guia do Sistema de Gestão de Cópias em Série 30
- Limitações do sistema de MDs 31
- Mensagens no mostrador de MD 31
- Guia para solução de problemas 32
- Especificações 33
- Identificação das partes e dos controlos 34

Índice remissivo 35

Secção 1: Preparativos iniciais

Ligação do sistema estéreo

Inserção da pilha

Acerto do relógio

P

4

Ligação do sistema estéreo

Utilize as ilustrações abaixo para ligar o seu sistema estéreo.

Caso deseje ligar algum componente opcional a este sistema estéreo, consulte «Ligação de equipamentos opcionais» na secção 8.

PASSO 1 Ligação dos altifalantes (Somente MJ-L1)

Ligue a coluna de altifalantes direita aos conectores SPEAKER R, e a coluna esquerda aos conectores SPEAKER L, com o fio cinza a ' (cinza), e o fio de listras pretas a ' (preto).

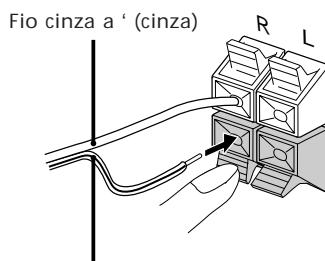

Fio de listras pretas a ' (preto)

PASSO 2 Ligação das antenas

Ligação da antena filiforme FM

Ligue a antena filiforme fornecida ao terminal FM 75Ω.

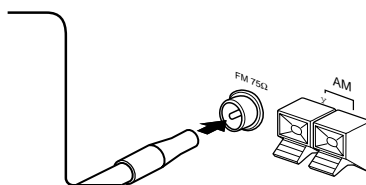

Ligação da antena de quadro AM

Ligue a antena de quadro fornecida aos terminais AM e y.

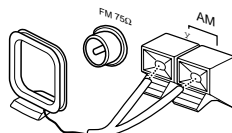

Para ajustar a antena de quadro AM

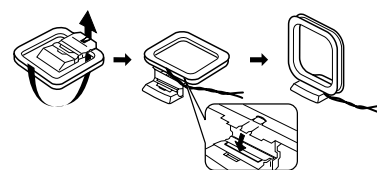

Para obter uma melhor recepção de FM

Ligue uma antena exterior de FM ao terminal FM 75Ω, utilizando um cabo coaxial de 75 ohm e uma tomada padrão IEC.

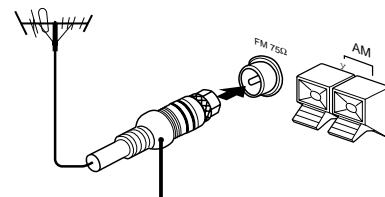

Tomada padrão IEC
(venda avulsa)

Para melhorar a recepção de AM

Após ligar a antena AM, ligue um fio isolado de 6 a 15 metros ao terminal AM. Efectue a ligação terra do terminal y.

Importante

Efectue a ligação terra da antena externa pelo terminal y, contra relâmpagos. Para evitar explosões de gás, não ligue o fio terra a uma tubulação de gás.

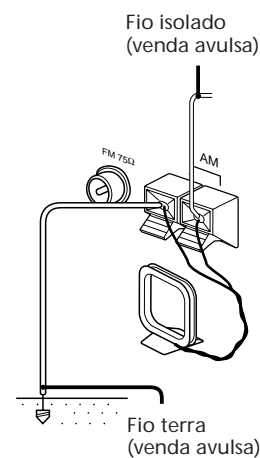

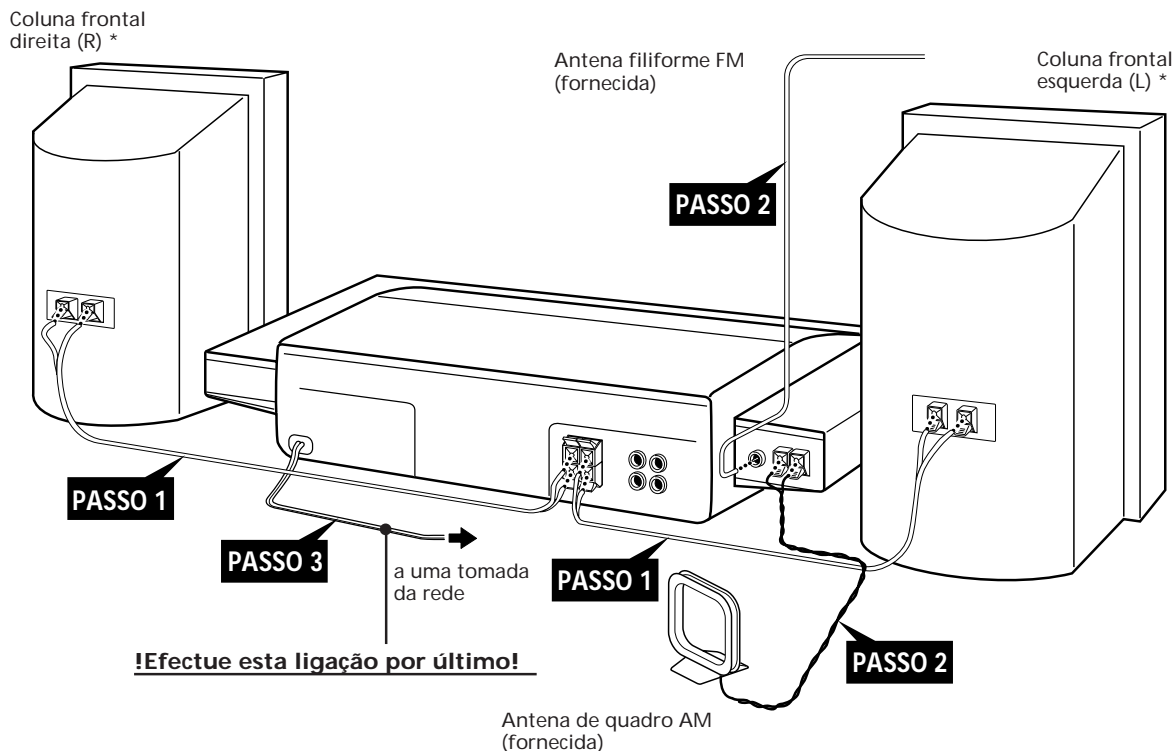

* Colunas frontais fornecidas somente para MJ-L1.

PASSO 3 Ligação da alimentação

Ligue o cabo de alimentação CA a uma tomada da rede após ter efectuado todas as ligações acima.

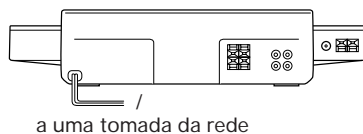

a uma tomada da rede

Inserção da pilha

Instale uma pilha de lítio no telecomando fornecido para o controlo à distância.

- 1 Deslize para fora e remova o compartimento de pilha.

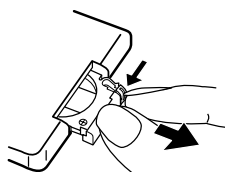

- 2 Insira uma pilha de lítio CR2025 com o lado + voltado para cima.

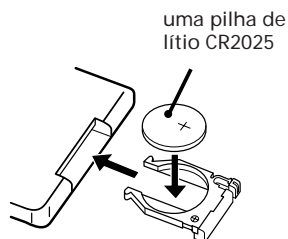

- 3 Insira o compartimento de pilha.

ATENÇÃO

Perigo de explosão, caso a pilha seja incorrectamente substituída. Substitua somente com o mesmo tipo ou equivalente recomendado pelo fabricante. Encaminhe as pilhas exauridas de acordo com as instruções do fabricante.

Duração da pilha

Avalia-se que o telecomando funcionará por cerca de seis meses (com uma pilha de lítio Sony CR2025) até que a pilha se exaure. Quando a pilha não mais alimentar o telecomando, substitua-a por uma nova.

Para evitar fugas de electrólito da pilha

Caso não vá utilizar o telecomando por um intervalo prolongado, retire a pilha a fim de evitar avarias decorrentes de corrosões por vazamento da pilha.

Notas acerca da pilha de lítio

- Mantenha a pilha de lítio fora do alcance de crianças. Se a pilha for engolida, consulte imediatamente um médico.
- Limpe a pilha com um pano seco para assegurar um bom contacto.
- Certifique-se de observar a correspondência dos pólos na instalação da pilha.
- Não segure a pilha com pinças metálicas; do contrário, poderá ocorrer um curto-circuito.

Acerto do relógio

O relógio incorporado mostra a hora no mostrador, mesmo com a alimentação desligada.

Utilize as teclas do aparelho para executar esta operação.

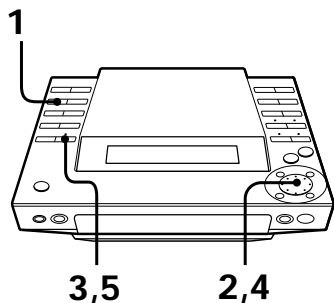

Para verificar a hora com a alimentação ligada

Carregue em CLOCK.

A hora corrente é indicada por 4 segundos.

Para corrigir o acerto do relógio

Com a alimentação desligada, repita os passos de 1 a 5.

Com a alimentação ligada, carregue em CLOCK duas vezes e repita os passos de 2 a 5.

1 Carregue em CLOCK.

2 Ajuste os dígitos da hora, girando o anel JOG até que a hora corrente apareça.

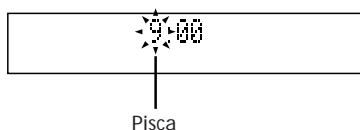

3 Carregue em ENTER/YES.

A indicação dos minutos passa a piscar.

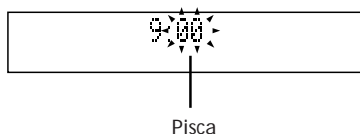

4 Ajuste os minutos correntes, girando o anel JOG até que os dígitos correctos dos minutos apareçam.

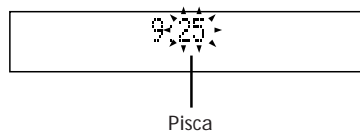

5 Pressione ENTER/YES.

O relógio passa a funcionar e o ponto superior pisca. Utilize o sinal informativo da hora para acertar com precisão o relógio.

O ponto superior pisca pelo meio minuto inicial (0 a 29 segundos), e o ponto inferior pisca pelo meio minuto final (30 a 59 segundos).

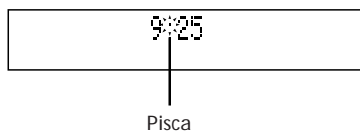

P

6

Secção 2: O leitor de discos compactos

Reprodução de discos compactos (leitura normal)

Utilização do mostrador

Reprodução repetida de faixas (leitura repetida)

Reprodução de faixas em ordem aleatória (leitura aleatória)

Reprodução de faixas na ordem desejada (leitura programada)

Designação de nomes a CDs (função de memorando de disco)

Reprodução de discos compactos (leitura normal)

Pode-se realizar a reprodução de discos compactos em quatro modos: normal, aleatório, programado e repetido. Os modos decidem quais as faixas (músicas) a serem reproduzidas, a ordem de reprodução, e se deverão ou não ser repetidas. Este sistema estéreo pode ser operado pelo aparelho em si ou pelo telecomando fornecido. Pode-se realizar a leitura de CDs tanto de 12 cm quanto de 8 cm. Ao reproduzir CDs de 8 cm, coloque-o no círculo interno da bandeja de disco. Não utilize um adaptador de CD. Antes de reproduzir um disco compacto, diminua o nível de volume pressionando VOLUME -, a fim de não avariar os altifalantes.

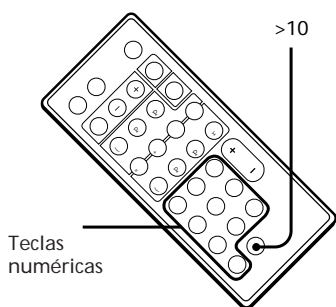
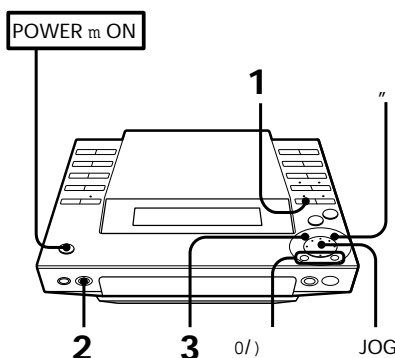

- 1 Carregue em CD. O aparelho entra no modo de reprodução de CDs.
- 2 Carregue em CD § e coloque um disco compacto (lado impresso voltado para cima) na bandeja de disco.

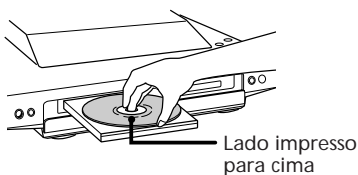

- 3 Pressione fl (ou CD (no telecomando). A bandeja de disco fecha-se e a primeira faixa passa a ser reproduzida.



Para	Carregue em
para a leitura	(CD P*)
pausar	fl (CD P*)
retomar a leitura	fl (CD (* ou P*))
avançar a uma outra faixa	Durante a leitura ou pausa, gire o anel JOG para a direita. Libere-o quando atingir a faixa desejada. Ou utilize + no telecomando.
retroceder a uma faixa prévia	Durante a leitura ou pausa, gire o anel JOG para a esquerda. Libere-o quando atingir a faixa desejada. Ou utilize = no telecomando.
localizar directamente uma faixa específica	Teclas numéricas no telecomando
remover o CD	CD §

* Tecla no telecomando

Para localizar directamente uma faixa de número igual ou maior que 11
Carregue em >10 primeiro, e então introduza os dígitos correspondentes. Exemplo: Para localizar a faixa número 30, carregue em >10, 3 e 10, nesta sequência.

Função de reprodução a um toque
Pressione CD (no telecomando com a alimentação desligada. Caso um CD esteja inserido no leitor, poder-se-á escutá-lo sem se pressionar nenhuma outra tecla. Quando se pressiona CD no aparelho, a alimentação liga-se e a função comuta a CD automaticamente.

Pode-se iniciar a reprodução a partir de uma faixa desejada

- 1 No passo 2, gire o anel JOG até que o número da faixa desejada apareça no mostrador.
- 2 Carregue em fl.

Continua na próxima página →

P

7

→ **continuação**

Para localizar um ponto numa faixa

Pode-se localizar um ponto particular numa faixa enquanto a faixa está em reprodução ou no modo de pausa. Utilize as teclas do aparelho para executar esta função.

Para	Carregue em
avançar rapidamente numa faixa) no aparelho e libere-a no ponto desejado.
retroceder rapidamente numa faixa	0 no aparelho e libere-a no ponto desejado.
buscar rapidamente sem o som) no aparelho e libere-a no ponto desejado.

Utilização do mostrador

Pode-se utilizar o mostrador do aparelho para verificar informações do CD e da faixa, tal como o número total de faixas, o tempo total de leitura do CD, o tempo restante no CD, etc.

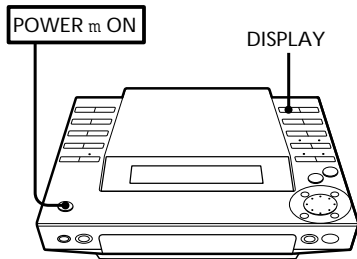

Para verificar o tempo restante durante a reprodução

Carregue em DISPLAY repetidamente. Cada vez que se pressiona esta tecla, o mostrador altera-se conforme esta sequência:

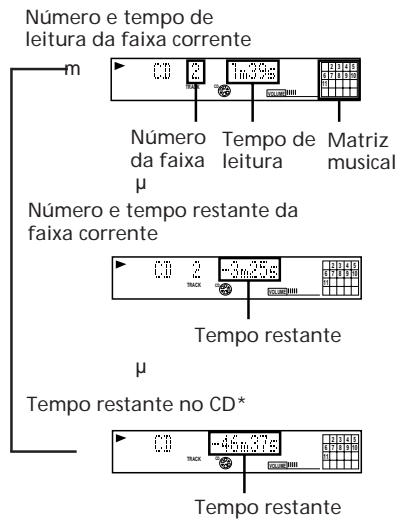

* O tempo restante no programa, no caso da leitura programada.

Para verificar o memorando do disco, o número total de faixas e o tempo total de leitura

Carregue em DISPLAY durante o modo de paragem. Caso armazene um título para o disco (consulte «Designação de nomes a CDs»), o memorando do disco aparecerá no mostrador. Cada vez que se pressiona a tecla, o mostrador altera-se como segue:

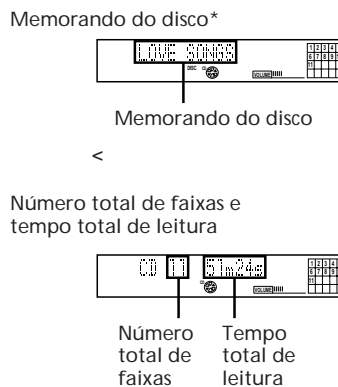

* Aparece somente se foi armazenado um memorando de disco.

A indicação da matriz musical

Esta indicação se acende de acordo com o número de faixas no CD. À medida que cada faixa é reproduzida, o número correspondente desaparece. Faixas de número superior a 20 não são indicadas.

Reprodução repetida de faixas (leitura repetida)

Pode-se optar entre dois modos de leitura repetida diferentes. Um repete todas as faixas no modo de leitura corrente; o outro repete uma única faixa.

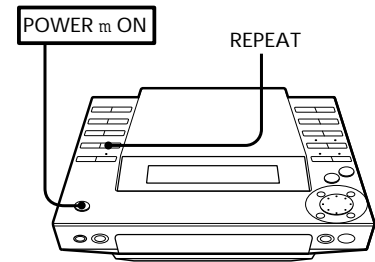

Repetição de todas as faixas

Carregue em REPEAT repetidamente, até que «REPEAT» apareça no mostrador.

Modo de reprodução	Faixas executadas
Leitura normal	Repete todas as faixas do CD.
Leitura aleatória	Todas as faixas do CD são aleatoriamente reordenadas.
Leitura programada	Repete todos os itens programados, na sua ordem de programação.

Repetição de uma única faixa (somente no modo de leitura normal)

Durante a reprodução da faixa desejada, carregue em REPEAT repetidamente, até que «REPEAT 1» apareça no mostrador.

Para cancelar a leitura repetida

Pressione REPEAT de modo que «REPEAT» ou «REPEAT 1» desapareça do mostrador.

Reprodução de faixas em ordem aleatória (leitura aleatória)

Podem-se reproduzir todas as faixas do CD em ordem aleatória.

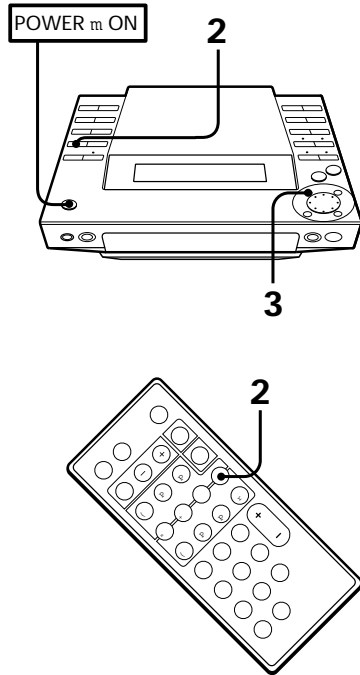

- 1 Carregue em CD. O aparelho entra no modo de reprodução de CDs.
- 2 Carregue em PLAY MODE (ou P.MODE no telecomando) repetidamente, até que «SHUFFLE» apareça no mostrador.
- 3 Pressione fl. «J» aparece e então todas as faixas são reproduzidas em ordem aleatória.

Para reproduzir as faixas na sua sequência original

Carregue em PLAY MODE repetidamente, até que «SHUFFLE» e «PROGRAM» desapareçam do mostrador. As faixas continuam a ser reproduzidas, agora na sua ordem original.

Para saltar uma faixa não-desejada

Gire o anel JOG para a direita (ou carregue em + no telecomando).

Reprodução de faixas na ordem desejada (leitura programada)

Pode-se programar um total de 24 faixas para serem reproduzidas em qualquer ordem seleccionada. Para isto, designe as faixas na ordem desejada de reprodução.

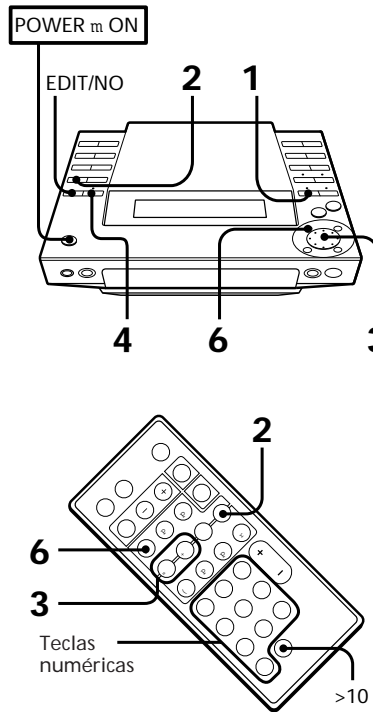

- 1 Carregue em CD. O aparelho entra no modo de reprodução de CDs.
- 2 Pressione PLAY MODE (ou P.MODE no telecomando) repetidamente, até que «PROGRAM» apareça no mostrador.
- 3 Gire o anel JOG (ou pressione =/+ no telecomando) para seleccionar uma faixa. O número da faixa e o tempo total de leitura, incluindo a faixa seleccionada, piscam no mostrador. (O programa não é introduzido nesta vez.)

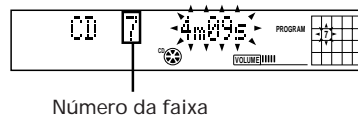
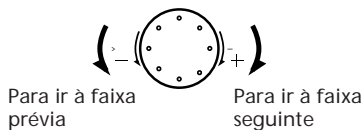

- 4 Carregue em ENTER/YES.

O número da ordem de reprodução aparece por cerca de um segundo, e então é substituído pelo tempo total de leitura. (Isto indica que o programa foi introduzido.)

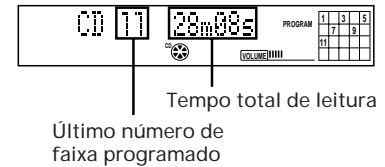

- 5 Para programar faixas adicionais, repita os passos 3 e 4.
- 6 Carregue em fl. Todas as faixas são reproduzidas na ordem escolhida.

Para reproduzir as faixas na ordem original

Carregue em PLAY MODE repetidamente, até que «PROGRAM» e «SHUFFLE» desapareçam do mostrador. As faixas continuam a ser reproduzidas, agora na sua sequência original.

Para seleccionar faixas utilizando as teclas numéricas do telecomando

No passo 3, pressione as teclas numéricas na sequência desejada de programação. Cada vez que se pressiona uma tecla, a faixa seleccionada é programada. Não é necessário pressionar ENTER/YES. Para programar uma faixa de número 11 ou superior, carregue em >10 primeiro, e então introduza os dígitos correspondentes. Exemplo: Para localizar o número de faixa 30, pressione >10, 3 e 10, nesta sequência.

Para alterar o programa

Para	Operação
adicionar uma faixa no final do programa	1. Gire o anel JOG até que o número da faixa desejada apareça no mostrador.* 2. Carregue em ENTER/YES.
apagar o programa inteiro	Durante o modo de paragem, pressione no leitor.

* Pode-se também adicionar uma faixa durante a reprodução, quando se seleccionam faixas com as teclas numéricas do telecomando.

Notas

- O programa criado permanece na memória, mesmo após a sua reprodução. Pressione fl para reproduzir o mesmo programa novamente.
- Caso «--» apareça no lugar do tempo total de leitura durante a programação, isto significa que o tempo total de leitura excedeu 100 minutos. Pode-se ainda seleccionar outras faixas.

Designação de nomes a CDs (função de memorando de disco)

Podem-se designar nomes aos discos compactos.

Os nomes consistem de letras maiúsculas e minúsculas, números e símbolos (até 12 caracteres para cada CD). Pode-se armazenar um total de 20 nomes no aparelho.

O nome aparece no mostrador quando se insere um CD ou se pressiona DISPLAY durante o modo de paragem. Caso grave o CD num MD* em branco utilizando «Gravação sincronizada com o leitor de CDs», o nome será armazenado automaticamente no MD.

* Um minidisco novo e intacto ou cujo conteúdo tenha sido apagado com a «função de apagamento total».

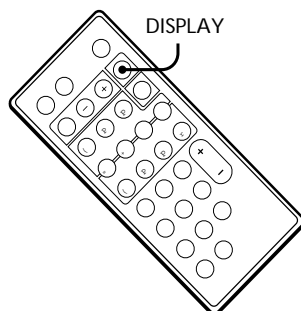
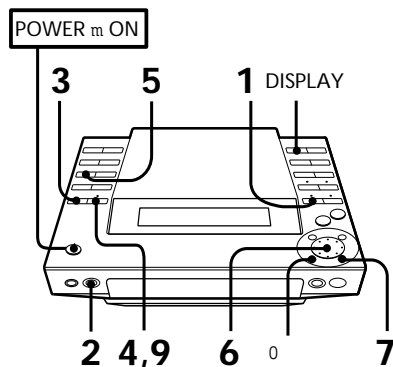

- Carregue em CD. O aparelho entra no modo de reprodução de CDs.
- Carregue em CD § e coloque um CD. Certifique-se de que o número total de faixas e o tempo total de leitura aparecem no mostrador.

Nota

Podem-se designar títulos somente quando o leitor se encontra no modo de paragem, e o modo de reprodução está ajustado a normal (SHUFFLE e PROGRAM não estão acesos).

- Pressione EDIT/NO repetidamente, até que «Name in?» apareça no mostrador.

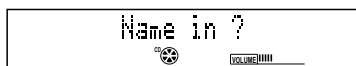

- Carregue em ENTER/YES. Um cursor pisca no mostrador.

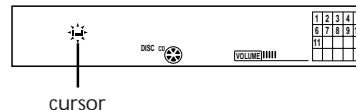

- Pressione CHARACTER repetidamente, até seleccionar o tipo de caracter. Cada vez que se pressiona a tecla, o caracter altera-se como segue:

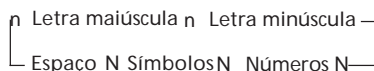

Os seguintes símbolos podem ser utilizados:

! " # \$ % & ' () * + , - . / : ; < = > ? @ _ ` (Espaço)

- Gire o anel JOG até que o caracter desejado apareça no mostrador. O caracter seleccionado passa a piscar.

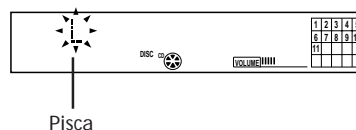

Para introduzir rapidamente um espaço
Carregue em) enquanto o cursor está a piscar.

- Carregue em). O cursor desloca-se para a direita e aguarda pela entrada do próximo caracter.



- Repita os passos de 5 a 7 para introduzir caracteres adicionais, até que o nome inteiro tenha sido introduzido. Caso queira entrar com o mesmo tipo de caracter, salte o passo 5.

Caso tenha introduzido o caracter errado
Pressione) ou 0 até que o caracter a ser corrigido passe a piscar, e então repita os passos de 5 a 7 para introduzir o caracter correcto.

Para apagar um caracter

Carregue em) ou 0 até que o caracter a ser apagado passe a piscar, e então pressione EDIT/NO.

- Carregue em ENTER/YES. Isto completa o procedimento de intitulação.

Para verificar o nome

Carregue em DISPLAY durante o modo de paragem.

Caso pressione DISPLAY novamente, a indicação original retorna.

Nota

«No name» aparece no mostrador, caso não tenha designado um nome para o disco corrente.

Para apagar um nome

- Pressione EDIT/NO repetidamente, até que «Name Erase?» apareça no mostrador.
- Carregue em ENTER/YES. Os nomes dos discos aparecem no mostrador.
- Gire o anel JOG até que o nome do disco que deseja apagar apareça no mostrador.
- Carregue em ENTER/YES. «Complete» aparece no mostrador por cerca de dois minutos e o nome do disco seleccionado é apagado.

Secção 3:

Reprodução de minidiscos

Reprodução de minidiscos (leitura normal)

Utilização do mostrador

Reprodução repetida de faixas (leitura repetida)

Reprodução de faixas em ordem aleatória (leitura aleatória)

Reprodução de faixas na ordem desejada (leitura programada)

Reprodução de minidiscos (leitura normal)

Pode-se reproduzir um minidisco em quatro modos: normal, repetido, aleatório e programado. O modo decide quais faixas (músicas) serão escutadas, em que ordem, e se serão ou não repetidas.

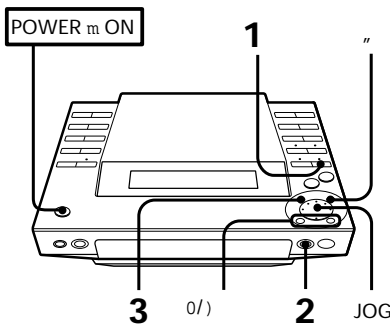

1 Carregue em MD.
O aparelho entra no modo de reprodução de MDs.

2 Carregue em MD § e insira um MD.

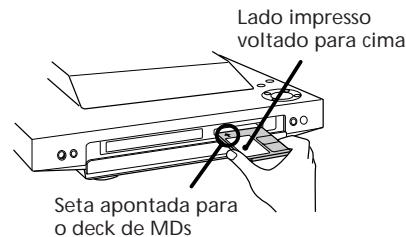

3 Carregue em fl (ou MD (no telecomando).
A primeira faixa passa a ser reproduzida.

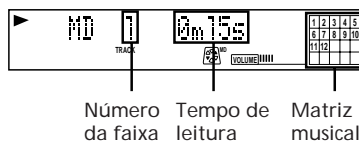

Para	Pressione
cessar a leitura	(MD p*)
pausar	fl (MD P*)
retomar a leitura	fl (MD (* ou P*))
avançar a uma outra faixa	Durante a reprodução ou a pausa, gire o anel JOG para a direita. Libere-o quando alcançar a faixa desejada. Ou utilize + no telecomando.
retroceder a uma faixa prévia	Durante a reprodução ou a pausa, gire o anel JOG para a esquerda. Libere-o quando alcançar a faixa desejada. Ou utilize = no telecomando.
localizar directamente uma faixa específica	Teclas numéricas do telecomando
remover o MD	MD §

* Tecla do telecomando

Para localizar directamente faixas de número igual ou maior que 11

Carregue em >10 primeiro, e então introduza os dígitos correspondentes. Caso o número da faixa seja igual ou maior que 100, pressione >10 duas vezes e introduza o número.

Exemplo:

Para localizar a faixa número 30, pressione >10, 3 e 10, nesta sequência.
Para localizar a faixa número 100, pressione >10, >10, 1, 10 e 10, nesta ordem.

Função de reprodução a um toque

Carregue em MD (no telecomando com a alimentação desligada. Caso um minidisco esteja inserido no leitor, pode-se escutá-lo sem o pressionamento de nenhuma outra tecla.

Quando se pressiona MD no aparelho, a alimentação liga-se e a função comuta-se para MD automaticamente.

Pode-se iniciar a reprodução a partir de uma determinada faixa

- 1 No passo 2, gire o anel JOG até que o número da faixa desejada apareça no mostrador.
- 2 Carregue em fl.

Continua na próxima página →

→ **continuação**

Para localizar um ponto numa faixa

Pode-se localizar um ponto em particular numa faixa durante a reprodução da faixa ou o seu modo de pausa. Utilize as teclas do aparelho para executar esta operação.

Para	Carregue em
avançar rapidamente numa faixa) no aparelho e libere-a no ponto desejado.
retroceder rapidamente numa faixa	0 no aparelho e libere-a no ponto desejado.
buscar rapidamente sem o som	Durante a pausa, 0 ou) no aparelho e libere-a no ponto desejado.

Utilização do mostrador

Pode-se utilizar o mostrador do aparelho para verificar informações do MD e da faixa, tal como o número total de faixas, o tempo total de leitura do MD, o tempo restante no MD, etc.

P
12

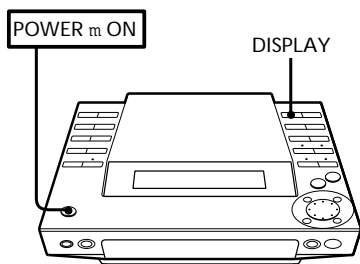

Para verificar o tempo restante durante a reprodução

Carregue em DISPLAY repetidamente. Cada vez que se pressiona esta tecla, o mostrador altera-se conforme esta sequência:

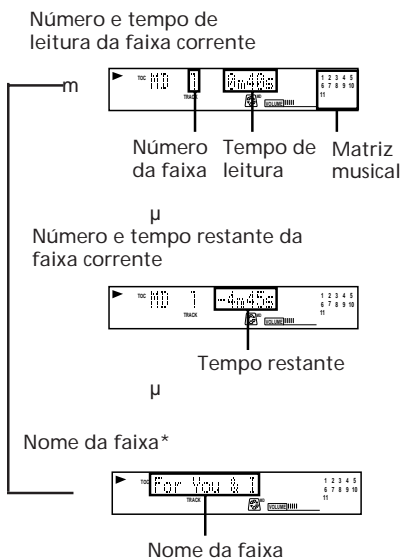

* Caso nenhum título tenha sido gravado, «No Name» aparecerá no mostrador.

Para verificar o nome do disco, o número total de faixas, tempo total de leitura e o tempo restante de gravação

Carregue em DISPLAY durante o modo de paragem. Caso armazene um título para o disco (consulte «Intitulação de gravações (função de título)», o nome do disco aparecerá no mostrador. Cada vez que se pressiona a tecla, o mostrador altera-se como segue:

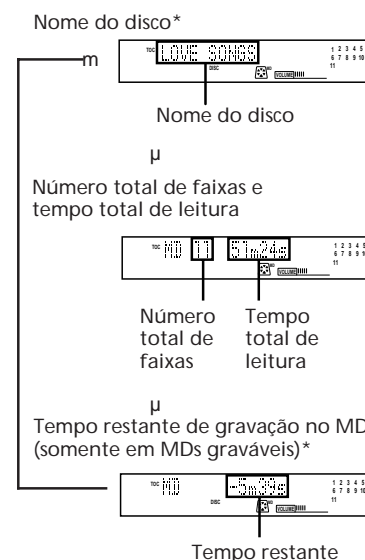

* O tempo restante de gravação do disco não é mostrado para MDs pregravados.

A indicação da matriz musical

- Esta indicação se acende de acordo com o número de faixas no MD. À medida que cada faixa é reproduzida, o número correspondente desaparece. Faixas de número superior a 20 não são indicadas.
- Quando se reproduz um minidisco pregravado, um quadro aparece em torno da matriz musical. O quadro não aparece quando se reproduz um minidisco gravável.

Para verificar o nome da faixa corrente durante a reprodução de um MD

Pressione SCROLL. Para pausar ou continuar o rolamento do nome, carregue em SCROLL durante o rolamento. Podem-se colocar títulos nos MDs gravados e nas faixas. Consulte «Intitulação de gravações (função de título)».

Reprodução repetida de faixas (leitura repetida)

Pode-se optar entre dois modos de leitura repetida diferentes. Um repete todas as faixas no modo de leitura corrente; o outro repete uma única faixa.

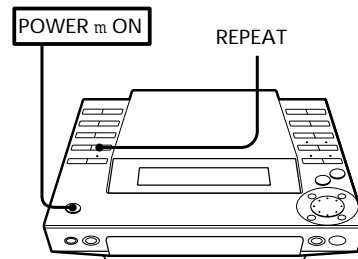

Repetição de todas as faixas

Carregue em REPEAT repetidamente, até que «REPEAT» apareça no mostrador.

Modo de reprodução	Faixas executadas
Leitura normal	Repete todas as faixas do MD.
Leitura aleatória	Todas as faixas do MD são aleatoriamente reordenadas.
Leitura programada	Repete todos os itens programados, na sua ordem de programação.

Repetição de uma única faixa (somente no modo de leitura normal)

Durante a reprodução da faixa desejada, carregue em REPEAT repetidamente, até que «REPEAT 1» apareça no mostrador.

Para cancelar a leitura repetida

Pressione REPEAT de modo que «REPEAT» ou «REPEAT 1» desapareça do mostrador.

Reprodução de faixas em ordem aleatória (leitura aleatória)

Podem-se reproduzir todas as faixas do MD em ordem aleatória.

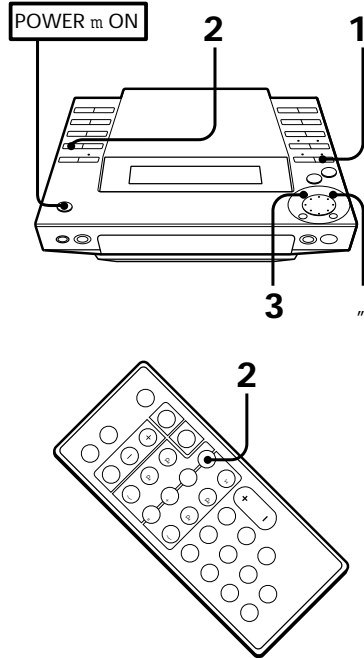

- 1 Carregue em MD.
O aparelho entra no modo de reprodução de MDs.
- 2 Carregue em PLAY MODE (ou P.MODE no telecomando) repetidamente, até que «SHUFFLE» apareça no mostrador.
- 3 Pressione fl.
«J» aparece e então todas as faixas são reproduzidas em ordem aleatória.

Para cancelar a leitura aleatória
Carregue em e então em PLAY MODE repetidamente, até que «SHUFFLE» e «PROGRAM» desapareçam do mostrador. As faixas continuam a ser reproduzidas, agora na sua ordem original.

Para saltar uma faixa não-desejada
Gire o anel JOG para a direita (ou carregue em + no telecomando).

Reprodução de faixas na ordem desejada (leitura programada)

Pode-se programar um total de 25 faixas para serem reproduzidas em qualquer ordem seleccionada. Para isto, designe as faixas na ordem desejada de reprodução.

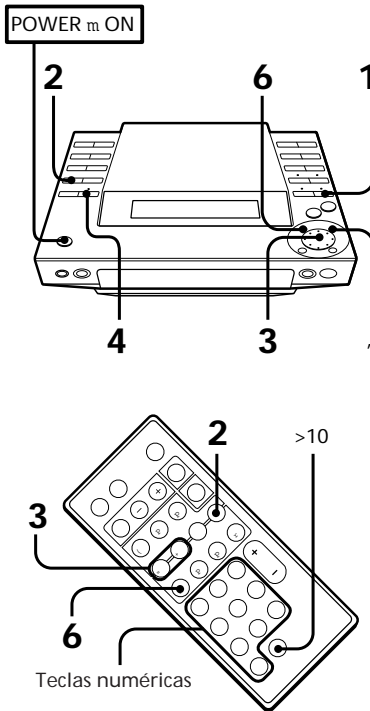

- 1 Carregue em MD.
O aparelho entra no modo de reprodução de MDs.
- 2 Pressione PLAY MODE (ou P.MODE no telecomando) repetidamente, até que «PROGRAM» apareça no mostrador.
- 3 Gire o anel JOG (ou pressione =/+ no telecomando) para seleccionar uma faixa.
O número da faixa e o tempo total de leitura, incluindo a faixa seleccionada, aparecem no mostrador, e o número da faixa pisca na matriz musical. (O programa não é introduzido nesta vez.)

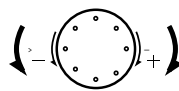

Para ir à faixa prévia

Para ir à faixa seguinte

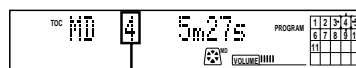

Número da faixa

- 4 Carregue em ENTER/YES.
O número da ordem de reprodução aparece por cerca de um segundo, e então é substituído pelo tempo total de leitura. (Isto indica que o programa foi introduzido.)



Último número de faixa programado

Tempo total de leitura

- 5 Para programar faixas adicionais, repita os passos 3 e 4.
- 6 Carregue em fl.
Todas as faixas são reproduzidas na ordem escolhida.

Para cancelar a leitura programada

Carregue em e então em PLAY MODE repetidamente, até que «PROGRAM» e «SHUFFLE» desapareçam do mostrador. As faixas continuam a ser reproduzidas, agora na sua sequência original.

Para seleccionar faixas utilizando as teclas numéricas do telecomando

No passo 3, pressione as teclas numéricas na sequência desejada de programação. Cada vez que se pressiona uma tecla, a faixa seleccionada é programada. Não é necessário pressionar ENTER/YES. Para programar uma faixa de número 11 ou superior, carregue em >10 primeiro, e então introduza os dígitos correspondentes. Caso o número da faixa seja igual ou maior que 100, pressione >10 duas vezes e introduza o número.

Exemplo:

Para localizar o número de faixa 30, pressione >10, 3 e 10, nesta sequência.
Para localizar o número de faixa 100, carregue em >10, >10, 1, 10 e 10, nesta sequência.

Para alterar o programa

Para	Operação
adicionar uma faixa no final do programa	1. Gire o anel JOG até que o número da faixa desejada apareça no mostrador. 2. Carregue em ENTER/YES.
apagar o programa inteiro	Durante o modo de paragem, pressione no leitor.

Notas

- O programa criado permanece na memória, mesmo após a sua reprodução. Pressione fl para reproduzir o mesmo programa novamente.
- Caso «--» apareça no lugar do tempo total de leitura durante a programação, isto significa que o tempo total de leitura excedeu 100 minutos. Neste caso, podem-se ainda seleccionar outras faixas.

Secção 4:

Gravação de minidiscos

Antes da gravação

Gravação de discos compactos

Gravação de sinais do rádio

Gravação manual de MDs

Marcação de números de faixa durante a gravação

P

14

Antes da gravação

O MD possibilita-lhe gravar e reproduzir digitalmente músicas com uma qualidade de som semelhante à de CDs. Em adição, por serem discos óptico-magnéticos, os MDs estão livres de problemas de estiramento ou enroscamento que ocorrem em fitas cassete. O método de gravação é também diferente do de fitas cassete, pelo facto de ser possível inscrever números de faixa e editar gravações.

Gravações digital e analógica

Este aparelho utiliza um dos seguintes métodos de gravação, de acordo com a fonte sonora a ser gravada e a maneira que o aparelho foi ligado à fonte sonora.

Gravação digital

Na gravação a partir do leitor de discos compactos deste sistema, o deck de MDs grava o sinal digital na forma de um sinal digital.

Gravação analógica

Nos casos listados abaixo, o deck de MDs converte um sinal analógico num sinal digital e grava o sinal digital.

- Na gravação a partir do rádio deste sistema
- Na gravação a partir do equipamento de áudio ligado às tomadas TAPE deste sistema

Gravação de minidiscos e Sistema de Gestão de Cópias em Série

Visto que o deck de MDs utiliza o SCMS (Serial Copy Management System/Sistema de Gestão de Cópias em Série), os MDs gravados de um CD reproduzido no leitor de CDs deste sistema não pode ser utilizado para criar cópias digitais em outros MDs.

Marcação de faixas

A maneira de inscrição dos números de faixa difere de acordo com a fonte sonora em gravação. Podem-se também inserir números de faixa manualmente.

Números de faixa de MDs (TOC)

Num MD, o número de faixa (sequência de faixa), os pontos de início e término de faixa, etc. estão gravados numa área denominada «Índice de alocação de faixas» (TOC/Table of Contents) que é manejada à parte da música. Como resultado, não só se pode localizar instantaneamente o início de uma faixa, como também se podem editar rapidamente faixas gravadas pela simples alteração da informação TOC.

Por exemplo, com uma fita cassete, apagar uma faixa implica em regravar a faixa sem nenhum som a partir do início. Com um MD, pode-se apagar uma faixa pela simples inscrição sobre a informação no TOC.

Na gravação de sinais digitais de um CD

O deck de MDs marca automaticamente números de faixa na mesma sequência do CD original.

Entretanto, caso a gravação seja pausada, o trecho gravado até tal ponto é contado como uma faixa. Quando a gravação é reiniciada, o número de faixa aumenta em uma unidade.

Número da faixa	→ 1	2	3	4
	A	B	C	D

Fonte sonora

Número da faixa	→ 1	2	3	4
	A	B	C	D

MD gravado

Caso uma única faixa de um mesmo CD seja gravada repetidamente, a faixa ou faixas são gravadas como uma única faixa contínua com um único número de faixa. Podem-se também marcar números de faixa manualmente durante a gravação (consulte «Marcação manual de números de faixa (função de marcação de faixas)»).

Caso seleccione «LEVEL SYNC» durante a gravação analógica

O número de faixa é inscrito em sincronia com o nível do sinal de entrada da fonte sonora. Em outras palavras, se o sinal de entrada da fonte sonora estiver continuamente em ou abaixo de um certo nível fixado por dois segundos ou mais, um número de faixa será inscrito na próxima vez que o sinal de entrada exceder tal nível.

Número da faixa	→ 1	2	3	4
Fonte sonora	A	B	C	D

Números de faixa não são inscritos, caso o sinal de entrada esteja abaixo do nível por menos de dois segundos (se o espaço em branco entre as duas faixas for curto, etc.)

Número da faixa	→ 1	2	3	4
MD gravado	A	B	C	D

Números de faixa são inscritos durante uma faixa, caso o sinal de entrada seja inferior ao nível por mais de dois segundos.

Caso não seleccione «LEVEL SYNC» durante a gravação analógica

Somente um número de faixa é inscrito no início de uma gravação. A gravação inteira é contada como uma faixa.

Podem-se também marcar números de faixa manualmente durante a gravação (consulte «Marcação manual de números de faixa (função de marcação de faixas)»).

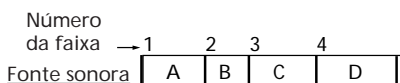

Somente um número de faixa é inscrito no início da gravação

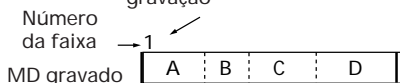

Notas acerca da gravação

Quando «TOC» pisca no mostrador

Não mova o aparelho nem retire o cabo de alimentação CA. O deck de MDs está a actualizar o Índice de Alocação de Faixas (TOC).

Alterações feitas em um MD através de gravações são salvaguardadas somente quando se actualizam os dados TOC mediante a ejeção do MD ou o pressionamento de POWER para passar o deck de MDs ao modo de espera.

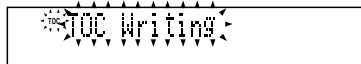

Não desligue o cabo de alimentação CA imediatamente após a gravação

Do contrário, o som gravado poderá não ser salvaguardado no minidisco.

Caso «Auto Cut» apareça no mostrador (corte automático)

Não houve entrada de som por 30 segundos durante a gravação de um CD. Os 30 segundos de silêncio são substituídos por um espaço em branco de cerca de 3 segundos e o deck de MDs passa ao modo de gravação em pausa.

Caso «Smart Space» apareça no mostrador (espaçamento automático)

Houve um trecho estendido de 4 a 30 segundos de silêncio durante a gravação de um CD. O silêncio é substituído por um espaço em branco de cerca de 3 segundos e o deck de MDs continua a gravação. Entretanto, um novo número de faixa pode não ser inscrito durante esses 3 segundos.

Caso «REC LEVEL OVER» apareça no mostrador durante a gravação de sinais do equipamento de áudio ligado às tomadas TAPE IN deste aparelho

Esta mensagem é indicada porque um sinal de alto nível foi introduzido durante a gravação analógica. Caso o som seja distorcido, grave a fonte sonora de acordo com procedimento a seguir.

- 1 Carregue em EDIT/NO repetidamente durante a gravação ou a gravação em pausa, até que «Attenuate?» apareça no mostrador.
- 2 Pressione ENTER/YES. «Attenuate ON?» aparece no mostrador.

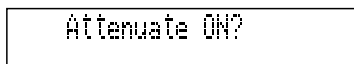

- 3 Pressione ENTER/YES novamente. O indicador ATTENUATE acende-se.
- 4 Regrave o som. O nível de gravação é reduzido.

Nota

Uma vez que altere o ajuste, este é armazenado no aparelho. Certifique-se de liberar este ajuste após a gravação.

Para liberar este ajuste

Repita os passos de 1 a 4 e assegure-se de que «Attenuate OFF?» apareça no passo 2.

Para proteger o som gravado

Para impossibilitar a gravação num minidisco, deslize a lingueta em direcção à seta de modo a abrir o orifício. Para possibilitar gravações, feche o orifício.

Parte posterior do disco

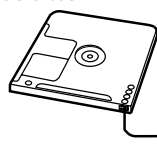

Deslize a lingueta na direcção indicada pela seta

Gravação de discos compactos

Podem-se facilmente realizar gravações digitais de um CD em um MD (gravação sincronizada com o leitor de CDs), inscrevendo-se números de faixa na mesma sequência do CD original. Na utilização de um MD* em branco, o nome do CD armazenado através da função «memorando de disco» é também gravado no MD automaticamente.

Na gravação de faixas adicionais num MD gravável, o deck de MDs iniciará automaticamente a gravação a partir do final do som existente.

* Um MD novo e intacto ou cujo conteúdo tenha sido apagado com a «função de apagamento».

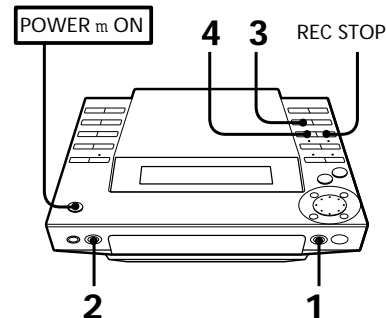

- 1 Carregue em MD § e insira um minidisco gravável.

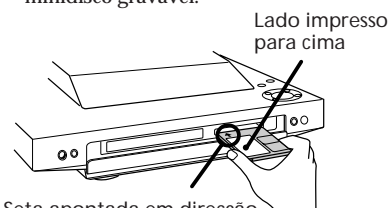

Seta apontada em direcção ao deck de MDs

- 2 Carregue em CD §, coloque um CD e então pressione novamente CD § para fechar a bandeja de discos..

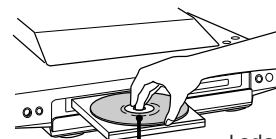

Lado impresso para cima

- 3 Pressione CD SYNCHRO. O aparelho entra no modo de reprodução em pausa de CDs. A indicação «REC PAUSE» pisca, o deck de MDs entra no modo de espera para a gravação e o leitor de CDs entra no modo de espera para a reprodução.

- 4 Carregue em REC PAUSE (ou MD P no telecomando). O deck de MDs inicia a gravação e o leitor de CDs inicia a reprodução.

Para cessar a gravação

Pressione REC STOP.

Quando «TOC» pisca no mostrador

O deck de MDs está a actualizar o Índice de Alocação de Faixas (TOC).

Não mova o aparelho nem retire o cabo de alimentação CA. Alterações feitas em um MD através de gravações são salvaguardadas somente quando se actualizam os dados TOC mediante a ejeção do MD ou o pressionamento de POWER para passar o deck de MDs ao modo de espera.

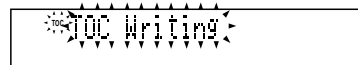

Secção 4: Gravação de minidiscos

Gravação de sinais do rádio

Podem-se gravar sinais do sintonizador num minidisco (gravação analógica). Caso utilize um minidisco gravado, o deck de MDs iniciará automaticamente a gravação a partir do final do som existente.

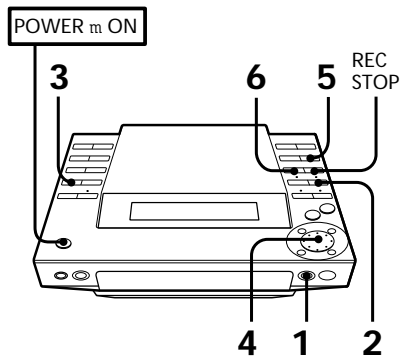

- 1 Carregue em MD § e insira um MD gravável.

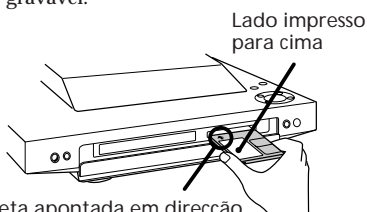

Seta apontada em direcção ao deck de MDs

- 2 Carregue em TUNER/BAND repetidamente, até que a banda desejada apareça no mostrador. À medida que se pressiona esta tecla, a banda altera-se como segue:

FM ~ AM

- 3 Carregue em TUNING repetidamente, até que «PRESET» apareça no mostrador.
- 4 Gire o anel JOG (ou pressione PRESET -/+ no telecomando) para sintonizar uma estação programada que deseja gravar.

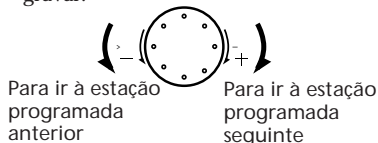

Para ir à estação programada anterior

Para ir à estação programada seguinte



Frequência Número de memória

- 5 Carregue em REC (ou MD r REC no telecomando). O indicador REC PAUSE pisca e o deck de MDs entra no modo de espera para a gravação.
- 6 Pressione REC PAUSE (ou MD P no telecomando).

Secção 4: Gravação de minidiscos

O deck de MDs inicia a gravação.

Para cessar a gravação

Carregue em REC STOP.

Para gravar uma estação não-armazenada

Pressione TUNING repetidamente, até que «MANUAL» apareça no mostrador, e gire o anel JOG para sintonizar uma estação desejada.

Quando se pára a gravação, pode-se iniciar a reprodução a partir do início da última faixa que foi gravada

Esta é uma forma conveniente de se verificar o conteúdo de uma gravação. Poderá ser-lhe útil logo após a gravação de uma música favorita do rádio, etc.

- 1 Carregue em MD durante a gravação. A gravação pára.
- 2 Carregue em fl (ou MD (no telecomando) enquanto o número da última faixa estiver a piscar no mostrador (por cerca de 15 segundos). A reprodução inicia-se a partir do início da última faixa que foi gravada.

Gravação manual de MDs

Na gravação adicional de faixas num MD gravável, o deck de MDs iniciará automaticamente a gravação a partir do final do som existente.

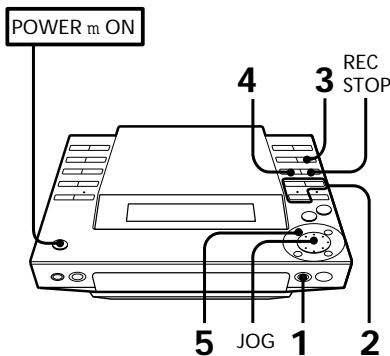

- 1 Carregue em MD § e insira um MD gravável.
- 2 Pressione uma das teclas FUNCTION (TAPE, TUNER/BAND ou CD) no aparelho para seleccionar a fonte sonora que deseja gravar (ou pressione FUNCTION repetidamente no telecomando).

- 3 Carregue em REC (ou MD r REC no telecomando). O indicador REC PAUSE pisca e o deck de MDs entra no modo de espera para a gravação. Na gravação de um CD, os números de faixa serão automaticamente inscritos na mesma sequência do CD. Na gravação de uma fonte sonora que não o CD, consulte «Marcação automática de números de faixa» para inscrever automaticamente números de faixa.

- 4 Carregue em REC PAUSE (ou MD P no telecomando).

O deck de MDs inicia a gravação.

- 5 Accione a reprodução da fonte sonora.

Para	Carregue em
pausar a gravação*	REC PAUSE (ou MD P no telecomando)
retomar a gravação	REC PAUSE (ou MD P no telecomando)
cessar a gravação	REC STOP

* Sempre que se pause uma gravação, o número de faixa é aumentado em uma unidade. Por exemplo, caso tenha pausado a gravação durante a faixa 4, o número de faixa aumenta em uma unidade e a gravação tem prosseguimento na nova faixa quando reiniciada.

Quando se pára a gravação, pode-se iniciar a reprodução a partir do início da última faixa que foi gravada

Esta é uma forma conveniente de se verificar o conteúdo de uma gravação. Poderá ser-lhe útil logo após a gravação de uma música favorita do rádio, etc.

- 1 Carregue em MD durante a gravação. A gravação pára.
- 2 Carregue em fl (ou MD (no telecomando) enquanto o número da última faixa estiver a piscar no mostrador (por cerca de 15 segundos). A reprodução inicia-se a partir do início da última faixa que foi gravada.

Marcação de números de faixa durante a gravação

A maneira de inscrição de números de faixa difere conforme a fonte sonora em gravação. Consulte «Marcação de faixas» quanto a pormenores.

Marcação manual de números de faixa (função de marcação de faixas)

Pode-se marcar um número de faixa em qualquer momento durante a gravação em um minidisco, independentemente da fonte sonora seleccionada.

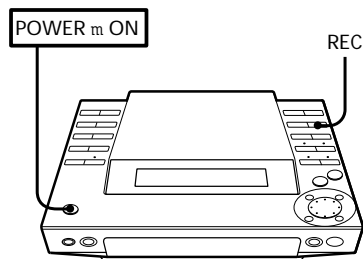

Carregue em REC (ou MD r REC no telecomando) no ponto onde deseja adicionar um número de faixa durante a gravação.

Nota

Caso decida que um número de faixa marcado não é necessário, ou a sua localização é incorrecta, poderá utilizar a função de combinação para anular tal marcação (consulte «Combinação de faixas gravadas (função de combinação)»).

Marcação automática de números de faixa (função de sincronia com nível)

Podem-se marcar números de faixa automaticamente, mesmo na gravação de uma fonte analógica. O deck de MDs marca um novo número de faixa, caso o nível do sinal esteja continuamente em ou abaixo de um certo nível fixado por 2 segundos ou mais, e então exceda tal nível.

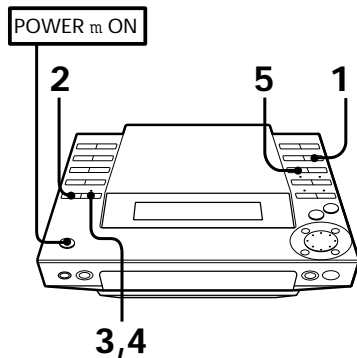

1 Carregue em REC (ou MD r REC no telecomando).
O indicador REC PAUSE pisca e o deck de MDs entra no modo de espera para a gravação.

2 Carregue em EDIT/NO repetidamente, até que «LevelSync?» apareça no mostrador.

3 Pressione ENTER/YES.
«LevelSync ON?» aparece no mostrador.



4 Carregue em ENTER/YES.
«LEVEL-SYNC» aparece no mostrador.

5 Inicie a gravação.

Nota

Este ajuste está armazenado no aparelho. Libere-o após a gravação.

Para cancelar a sincronia com nível

1 Carregue em EDIT/NO até que «LevelSync?» apareça durante a gravação ou a gravação em pausa.

2 Carregue em ENTER/YES.
«LevelSyncOFF?» aparece no mostrador.

3 Pressione EDIT/YES.
«LEVEL-SYNC» desaparece do mostrador.

Secção 5: Edição de MDs gravados

Apagamento de gravações (função de apagamento)

Deslocamento de faixas gravadas (função de realocação)

Divisão de faixas gravadas (função de divisão)

Combinação de faixas gravadas (função de combinação)

Intitulação de gravações (função de título)

Apagamento de gravações (função de apagamento)

Pode-se apagar o som gravado facilmente. Visto que o apagamento actualiza o TOC, não é necessário gravar sobre o material prévio. Pode-se seleccionar um dos três métodos de apagamento a seguir:

- Apagamento de uma única faixa
- Apagamento de todas as faixas
- Apagamento de trechos de uma faixa

No apagamento de duas ou mais faixas
Quando se apaga uma faixa, todas as faixas posteriores à apagada são renumeradas. Por exemplo, caso apague a faixa 1, a faixa 2 original será renumerada como a faixa 1. Para evitar confusões, convém apagar começando pelos números de faixa mais altos, prosseguindo com os números de faixa menores. Isto evitará a renumeração de faixas ainda por apagar.

Apagamento de uma única faixa

Pode-se apagar uma faixa pela simples especificação do seu número de faixa. Quando se apaga a faixa, o número total de faixas do MD decresce em uma unidade, e todas as faixas seguintes à apagada são renumeradas.

Exemplo: Apagamento de B

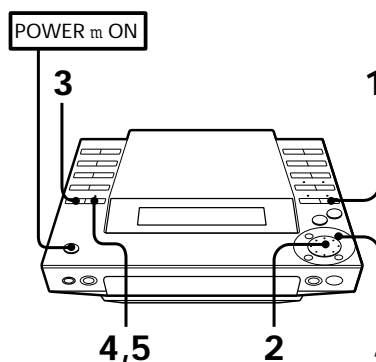
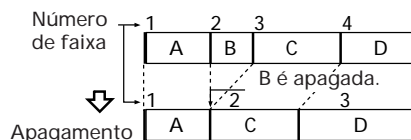

- 1 Carregue em MD.
O aparelho entra no modo de reprodução de MDs.

- 2 Gire o anel JOG para seleccionar o número de faixa que deseja apagar.

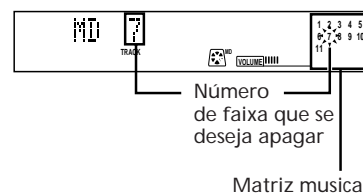

- 3 Carregue em EDIT/NO repetidamente, até que «Erase?» apareça no mostrador.

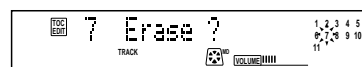

- 4 Carregue em ENTER/YES.
«Erase ??» aparece no mostrador.

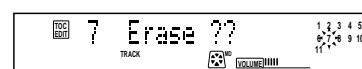

- 5 Pressione ENTER/YES novamente.
«Complete» aparecerá no mostrador por alguns segundos e a faixa seleccionada no passo 2 será apagada.

- 6 Repita os passos de 2 a 5 para apagar mais faixas.

Para parar antes que a faixa tenha sido apagada
Carregue em .

Caso «Erase!?!» apareça no mostrador
A faixa foi gravada ou editada em um outro deck de MDs e está protegida contra apagamento. Caso ainda queira apagá-la, carregue em ENTER/YES enquanto esta indicação está acesa.

Apagamento de todas as faixas

Pode-se criar facilmente um MD em branco. é possível apagar todas as faixas, títulos e nomes gravados simultaneamente. Note que, uma vez apagados, os dados do minidisco não podem ser recuperados.

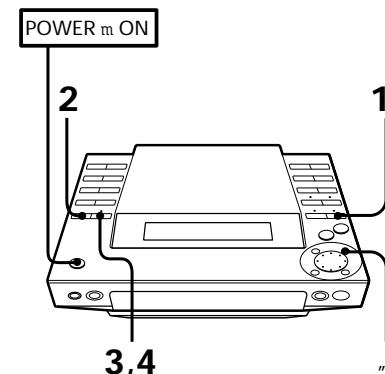

- Carregue em MD.
O aparelho entra no modo de reprodução de MDs.
- Carregue em EDIT/NO repetidamente, até que «All Erase?» apareça no mostrador durante o modo de paragem.
- Carregue em ENTER/YES.
«All Erase??» aparecerá no mostrador.
- Pressione ENTER/YES novamente.
Quando todas as faixas gravadas, o nome do disco e os títulos no MD tiverem sido apagados, «Complete» será indicada por alguns segundos.

Para parar antes que todas as faixas, o nome do disco e os títulos tenham sido apagados
Carregue em .

Apagamento de trechos de uma faixa

Mediante a utilização das funções de divisão, apagamento e combinação, podem-se apagar trechos específicos de uma faixa.

Exemplo: Apagamento de um trecho da faixa A

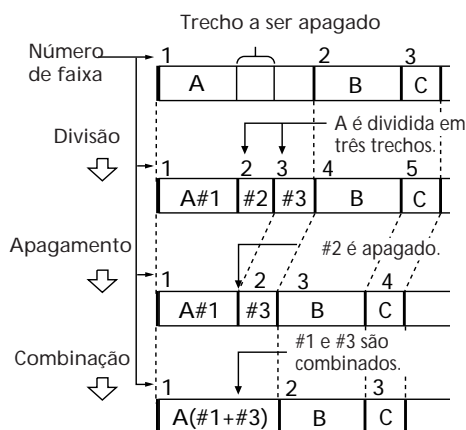

Deslocamento de faixas gravadas (função de realocação)

Pode-se alterar a posição de qualquer faixa. Após deslocar uma faixa, as faixas entre a nova e a antiga posição de faixa são automaticamente renumeradas.

Exemplo: Realocação de C para a posição de faixa 2

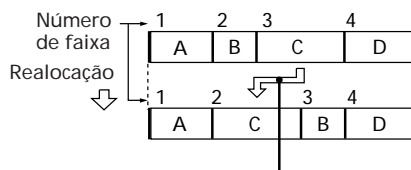

A faixa C desloca-se para a posição de faixa 2.

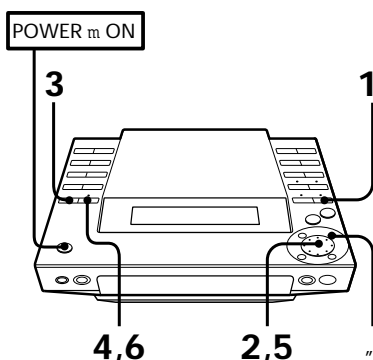

- Carregue em MD.
O aparelho entra no modo de reprodução de MDs.
- Gire o anel JOG até que o número da faixa que deseja deslocar apareça no mostrador.
Por exemplo, caso queira realocar a 7ª faixa para a 1ª, gire o anel JOG até que a 7ª faixa apareça no mostrador.

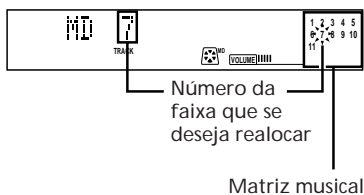

Matriz musical

- Carregue em EDIT/NO repetidamente, até que «Move ?» apareça no mostrador.
- Pressione ENTER/YES.
- Gire o anel JOG até que o novo número de faixa apareça.

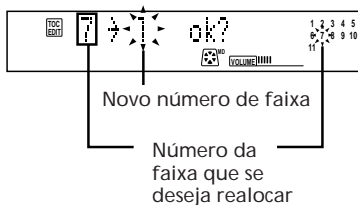

- Carregue em ENTER/YES.
Após ter realocado a faixa, «Complete» é indicada por alguns segundos.

Para parar antes que a faixa tenha sido deslocada
Carregue em .

Divisão de faixas gravadas (função de divisão)

Nos casos a seguir, pode-se dividir uma faixa em duas ou mais faixas e inserir números de faixa para a busca de pontos particulares das faixas.

- Quando se grava a partir de uma fonte analógica e portanto o MD contém somente uma faixa
- Quando se quer inserir números numa faixa para localizar pontos específicos

Após a divisão de uma faixa

O número total de faixas do MD aumenta em uma unidade e todas as faixas posteriores à faixa dividida são renumeradas.

Exemplo: Divisão da faixa 2 para criar uma nova faixa para C

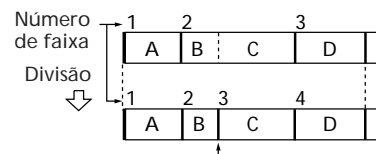

A faixa 2 é dividida, criando uma faixa separada para C, e todas as faixas seguintes são renumeradas.

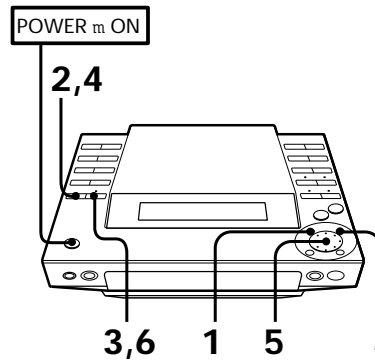

- Durante a reprodução do MD, carregue em fl no ponto onde deseja criar uma nova faixa.
O deck pausa a reprodução.

- Carregue em EDIT/NO repetidamente, até que «Divide ?» apareça no mostrador.

Continua na próxima página →

→ continuação

- Carregue em ENTER/YES. «Rehearsal» alterna-se com «Position ok?» no mostrador, e o trecho inicial da nova faixa passa a ser reproduzida repetidamente.
- Caso a posição de início esteja incorrecta, carregue em EDIT/NO. Caso esteja correcta, vá ao passo 6.

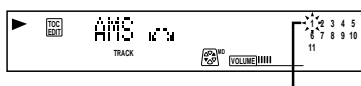

O número da faixa em reprodução pisca.

- Durante a monitorização do som, gire o anel JOG para localizar a posição de início da nova faixa. O trecho inicial da nova faixa é reproduzido repetidamente. A posição de início pode ser deslocada dentro de uma gama máxima de -128 a +127 passos (de cerca de 0,06 segundos cada) dentro de uma faixa.
- Carregue em ENTER/YES quando a posição estiver correcta. Quando a faixa tiver sido dividida, «Complete» aparecerá por alguns segundos e a nova faixa criada passará a ser reproduzida. A nova faixa não terá título, mesmo que a faixa original tenha sido intitulada.

P
20

Para parar antes que a faixa tenha sido dividida

Pode-se anular uma divisão de faixa
Combine as faixas novamente e então redivida-as, se necessário.

Pode-se dividir uma faixa durante a gravação
Utilize a função de marcação de faixas.

Combinação de faixas gravadas (função de combinação)

Podem-se combinar duas faixas consecutivas em uma. Esta função é útil para a combinação de várias músicas num único arranjo, ou vários trechos independentemente gravados numa única faixa.

Após combinar duas faixas

O número total de faixas decresce em uma unidade e todas as faixas posteriores à faixa combinada são renumeradas.

Exemplo: Combinação de B e C

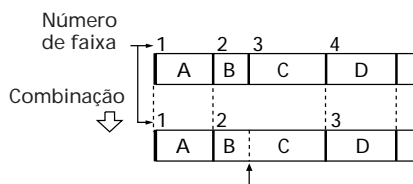

B e C são combinadas em uma faixa.

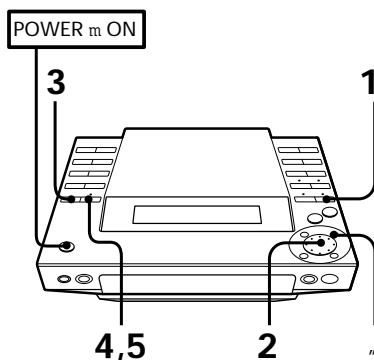

- Carregue em MD. O aparelho entra no modo de reprodução de MDs.
- Gire o anel JOG até que a segunda faixa das duas a serem combinadas apareça. Por exemplo, na combinação das faixas 3 e 4, gire o anel JOG até que 4 apareça.

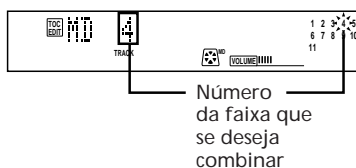

- Carregue em EDIT/NO repetidamente, até que «Combine?» apareça no mostrador.
- Carregue em ENTER/YES. «Rehearsal» alternar-se-á com «Track ok?» no mostrador. O ponto onde as duas faixas se unirão (ou seja, o final da primeira faixa e o início da segunda faixa) é repetidamente reproduzido.
- Carregue em ENTER/YES quando a posição estiver correcta. Quando as faixas tiverem sido combinadas, «Complete» aparecerá por alguns segundos. Caso ambas as faixas combinadas tenham títulos, o título da segunda faixa será apagado.

Para parar antes que as faixas tenham sido combinadas

Carregue em .

Pode-se anular uma combinação de faixas
Divida as faixas novamente e então repita a função de combinação com as faixas correctas, se necessário.

Caso «Sorry» apareça no mostrador
As faixas não podem ser combinadas. Isto acontece às vezes, quando a mesma faixa foi editada muitas vezes. Isto se deve a uma limitação técnica do sistema de MDs, não a um erro mecânico.

Intitulação de gravações (função de título)

Podem-se colocar títulos nos MDs e faixas gravados. Os títulos consistem de letras maiúsculas e minúsculas, números e símbolos, até um máximo de 80 caracteres para cada título de um disco.

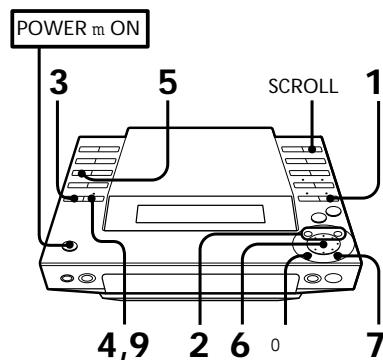

- Carregue em MD. O aparelho entra no modo de reprodução de MDs.
- Quando desejar intitular o disco, carregue em de modo que o deck pare a reprodução. Caso queira intitular uma faixa, carregue em fl durante a reprodução da faixa desejada, de maneira que o deck pause a reprodução.

Pode-se intitular uma faixa durante a reprodução ou a gravação. Pode-se também intitular uma faixa sem pausar, porém se a entrada do título não for concluída antes do final da faixa, o título será apagado.

- Carregue em EDIT/NO repetidamente, até que «Name in?» apareça no mostrador.

- 4** Carregue em ENTER/YES.
Um cursor pisca no mostrador.

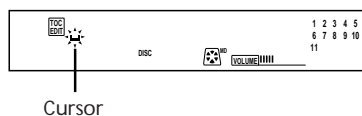

Cursor

- 5** Carregue em CHARACTER repetidamente para seleccionar o tipo de character.
Cada vez que a tecla é pressionada, o character altera-se como segue:

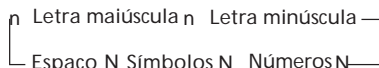

Os seguintes símbolos podem ser utilizados:

! " # \$ % & ' () * + , - . / : ; < = > ? @ _ ` (Espaço)

- 6** Gire o anel JOG até que o character desejado apareça no mostrador.
O character seleccionado pisca.

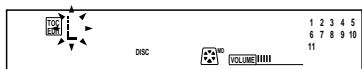

Para introduzir um espaço rapidamente
Carregue em) enquanto o cursor está a piscar.

- 7** Carregue em).
O cursor desloca-se para a direita e aguarda pela entrada do próximo character.

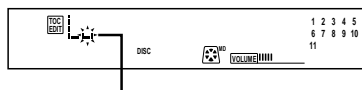

Próximo character

- 8** Repita os passos de 5 a 7 até que tenha introduzido o título inteiro.
Caso queira entrar com o mesmo tipo de character, salte o passo 5.

Caso tenha introduzido o character errado
Pressione) ou 0 até que o character a ser corrigido passe a piscar, e então repita os passos de 5 a 7 para introduzir o character correcto.

Para apagar um character

Carregue em) ou 0 até que o character a ser apagado passe a piscar, e então pressione EDIT/NO.

- 9** Carregue em ENTER/YES.
Isto completa o procedimento de intitulação e o título rola pelo mostrador.

Para parar antes que a faixa tenha sido intitulada

Carregue em .

Para verificar os títulos

Pode-se verificar o nome do disco ou da faixa, pressionando-se SCROLL.

Para verificar	Carregue em SCROLL*
----------------	---------------------

o nome do disco	com o deck no modo de paragem
-----------------	-------------------------------

o nome da faixa	com o deck em reprodução
-----------------	--------------------------

* Carregue em SCROLL novamente para pausar, e uma vez mais para continuar o rolamento do título.

Para apagar o título do disco e os títulos de todas as faixas (função de apagamento de título)

Podem-se apagar todos os títulos de um MD simultaneamente.

Note que, uma vez apagados, os títulos não podem ser recuperados. Caso queira parar o apagamento, carregue em .

- Com o deck no modo de paragem, carregue em EDIT/NO repetidamente, até que «Name Erase?» apareça no mostrador.
- Pressione ENTER/YES.
«Name Erase ??» aparecerá no mostrador.
- Carregue em ENTER/YES novamente.
Todos os títulos são apagados.

Secção 6: O rádio

Audição do rádio

Programação de estações de rádio

Audição das estações de rádio programadas

Audição do rádio

Pode-se ter o sintonizador a explorar automaticamente as frequências de rádio e sintonizar as estações com sinais nítidos. Esta função economiza o seu tempo na busca de estações com sinais claros. Entretanto, estações com sinais fracos podem ser saltadas pela sintonização automática. Sintonize tais estações manualmente.

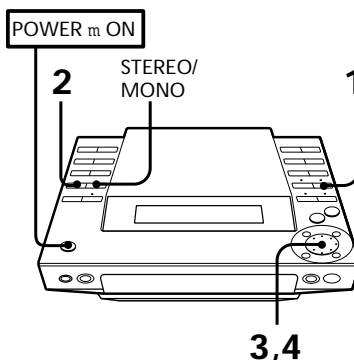

- 1 Pressione TUNER/BAND (ou BAND no telecomando) repetidamente até que a banda desejada apareça no mostrador. À medida que se pressiona esta tecla, a banda altera-se como segue:

FM ~ AM

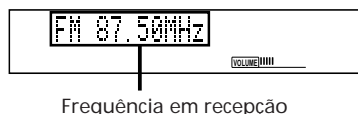

Frequência em recepção

- 2 Pressione TUNING repetidamente, até que «AUTO» apareça no mostrador.



- 3 Gire o anel JOG ao sentido dos ponteiros de um relógio para pesquisar uma frequência maior. Para sintonizar uma estação de frequência mais baixa, gire o anel JOG ao sentido contrário dos ponteiros de um relógio. O sintonizador inicia a exploração das frequências de rádio e pára automaticamente ao localizar uma estação nítida. «TUNED» aparece no mostrador.

«STEREO» também aparece, caso a estação FM sintonizada esteja a transmitir em estéreo.

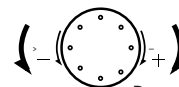

Para pesquisar estações de frequência mais baixa

Para pesquisar estações de frequência mais alta



- 4 Caso não deseje escutar a estação seleccionada, gire o anel JOG novamente para reiniciar a exploração.

Quando a estação desejada não é sintonizada

A sintonização automática pode saltar estações com sinais fracos. Sintonize tais estações manualmente.

- 1 Pressione TUNING repetidamente, até que «MANUAL» apareça no mostrador.
- 2 Continue a girar o anel JOG, até que a estação desejada seja sintonizada.

Para aprimorar a recepção de transmissões AM

Reoriente a antena de quadro AM fornecida para AM.

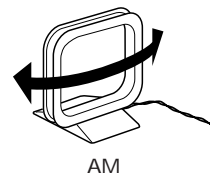

AM

Quando um programa FM não é recebido nitidamente

Pressione STEREO/MONO de modo que «MONO» apareça no mostrador. Não haverá o efeito estéreo, porém a recepção será aprimorada. Para restaurar o efeito estéreo, carregue novamente em STEREO/MONO.

Função de reprodução a um toque

Carregue em BAND no telecomando, com a alimentação desligada. Será possível iniciar a audição da última estação recebida, sem o pressionar de nenhuma outra tecla. Quando se pressiona TUNER/BAND no aparelho, a alimentação liga-se e a função comuta-se para TUNER automaticamente.

Programação de estações de rádio

Podem-se armazenar frequências de rádio na memória do sintonizador para uma rápida sintonização posterior das estações favoritas. É possível programar um total de 20 estações em FM, 10 estações em AM em qualquer sequência.

Utilize as teclas do aparelho para a programação de estações.

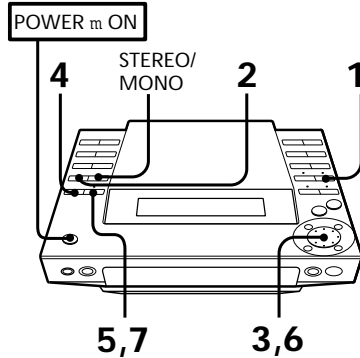

- 1 Pressione TUNER/BAND (ou BAND no telecomando) repetidamente até que a banda desejada apareça no mostrador. À medida que se pressiona esta tecla, a banda altera-se como segue:

FM ~ AM



Frequência em recepção

- 2 Pressione TUNING repetidamente, até que «AUTO» apareça no mostrador.



- 3 Gire o anel JOG ao sentido dos ponteiros de um relógio para pesquisar uma estação de frequência maior. Para sintonizar uma estação de frequência mais baixa, gire o anel JOG ao sentido contrário dos ponteiros de um relógio. O sintonizador inicia a exploração das frequências de rádio e pára automaticamente ao localizar uma estação nítida.

«TUNED» aparece no mostrador. «STEREO» também aparece, caso a estação FM sintonizada esteja a transmitir em estéreo.

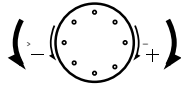

Para pesquisar estações de frequência mais baixa

Para pesquisar estações de frequência mais alta



Quando a estação desejada não é sintonizada

A sintonização automática pode saltar estações com sinais fracos. Sintonize tais estações manualmente.

- 1 Pressione TUNING repetidamente, até que «MANUAL» apareça no mostrador.
- 2 Continue a girar o anel JOG, até que a estação desejada seja sintonizada.
- 4 Carregue em EDIT/NO repetidamente, até que «Frq-Memory?» apareça no mostrador.

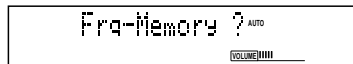

- 5 Carregue em ENTER/YES.



Pisca o número de memória.

- 6 Gire o anel JOG para seleccionar um número de memória.

- 7 Carregue em ENTER/YES.

A estação é armazenada no número de memória seleccionado.

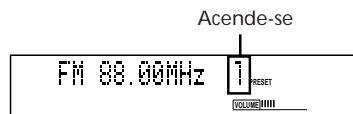

- 8 Repita os passos de 1 a 7 para cada estação que deseja armazenar.

Para alterar o número de memória
Inicie novamente a partir do passo 1.

Quando um programa em FM não é nitidamente recebido

Carregue em STEREO/MONO de modo que «MONO» apareça no mostrador. Não haverá efeito estéreo, porém a recepção será melhorada. Carregue em STEREO/MONO novamente quando quiser restaurar o efeito estéreo.

Designação de nomes às estações programadas (nome da estação)

Podem-se designar um nome composto de até dez caracteres para cada estação programada. Os nomes podem consistir-se de letras maiúsculas, minúsculas, números e símbolos. O nome da estação aparece no mostrador quando se sintoniza a estação programada. Caso grave a estação programada num minidisco através da função de gravação temporizada, o nome será armazenado no minidisco automaticamente.

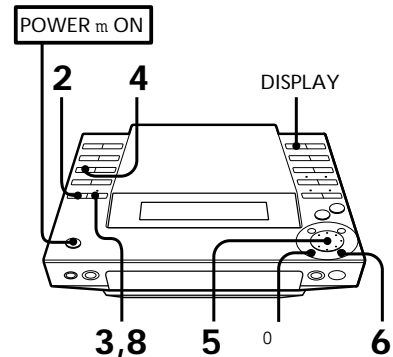

- 1 Sintonize a estação programada que gostaria de intitular.

- 2 Carregue em EDIT/NO repetidamente, até que «Name in?» apareça no mostrador.

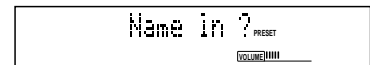

- 3 Carregue em ENTER/YES. Um cursor pisca no mostrador.



Cursor a piscar

- 4 Carregue em CHARACTER repetidamente para seleccionar o tipo de carácter. Cada vez que esta tecla é pressionada, o carácter altera-se como segue:

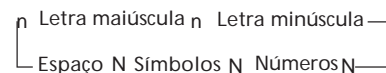

Os seguintes símbolos podem ser utilizados:

! " # \$ % & ' () * + , - . / : ; < = > ? @ _ ` (Espaço)

Continua na próxima página →

→ continuação

- 5** Gire o anel JOG até que o carácter desejado apareça no mostrador. O carácter seleccionado pisca.



Para entrar com um espaço rapidamente
Carregue em **)** enquanto o cursor está a piscar.

- 6** Carregue em **)**.
O cursor desloca-se para a direita e aguarda pela entrada do próximo carácter.



- 7** Repita os passos de 4 a 6 até que tenha introduzido o título inteiro.
Caso queira entrar com o mesmo tipo de carácter, salte o passo 4.

Caso tenha introduzido o carácter errado
Pressione **)** ou **0** até que o carácter a ser corrigido passe a piscar, e então repita os passos de 4 a 6 para introduzir o carácter correcto.

Para apagar um carácter
Carregue em **)** ou **0** até que o carácter a ser apagado passe a piscar, e então pressione EDIT/NO.

- 8** Carregue em ENTER/YES.
Isto completa o procedimento de intitulação e o nome aparece no mostrador.

Para apagar o nome da estação

Pode-se apagar o nome da estação mediante alteração de todos os caracteres de tal nome em «espaços».

Para alterar a indicação.

Carregue em DISPLAY.
Cada vez que esta tecla é pressionada, a frequência ou o nome da estação (caso tenha armazenado uma) aparecerá no mostrador repetidamente.

Audição das estações de rádio programadas

Uma vez programadas as estações, utilize o anel JOG para sintonizar rapidamente as suas estações favoritas.

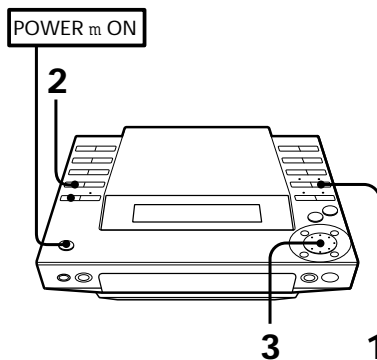

- 1** Carregue em TUNER/BAND repetidamente para seleccionar a banda desejada.

FM ~ AM

- 2** Pressione TUNING de modo que «PRESET» apareça no mostrador.

- 3** Gire o anel JOG (ou pressione PRESET (-/+)) no telecomando para sintonizar uma estação programada.
A frequência da estação aparece e o sistema inicia a recepção das estações.

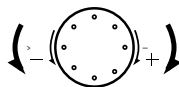

Para ir à estação programada anterior

Para ir à próxima estação programada

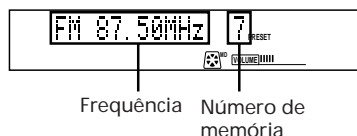

Para seleccionar directamente uma estação

Após o passo 1 acima, pode-se sintonizar rapidamente as estações de rádio favoritas programadas nos números de memória de 1 a 10, mediante o pressionamento das teclas numéricas correspondentes.

Para a selecção de números de memória maiores que 10, carregue primeiro em >10, e então introduza os dígitos correspondentes.

Exemplo:

Para seleccionar o número de memória 25, carregue em >10, 2 e 5, nesta ordem.

Secção 7: Ajustamento de áudio

Ajustes do som

Ajustes do som

Para desfrutar plenamente do som proveniente deste sistema estéreo, efectue os seguintes ajustamentos de áudio. Pode-se também utilizar o telecomando para executar esta operação.

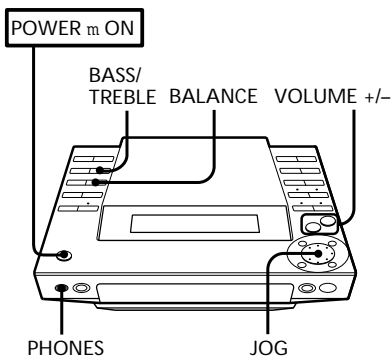

Para ajustar	Procedimento
o volume	Para aumentar o volume, carregue em VOLUME + (ou VOL + no telecomando). Para reduzir o volume, carregue em VOLUME - (ou VOL - no telecomando).

os sons graves ou agudos	<ol style="list-style-type: none"> Carregue em BASS/TREBLE para seleccionar o tom desejado. Cada vez que esta tecla é pressionada, o tom altera-se como segue:
--------------------------	---

BASSnTREBLEnOFF

- Gire o anel JOG para ajustar a tonalidade do som.

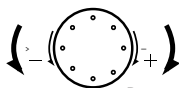

Para aumentar os graves/agudos

Para reduzir os graves/agudos

o balanço	Carregue em BALANCE e gire o anel JOG para ajustar o balanço
-----------	--

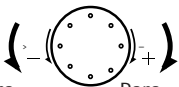

Para deslocar o som para a esquerda

Para deslocar o som para a direita

Para escutar com os auscultadores
Ligue os auscultadores à tomada PHONES. Nenhum som será emanado pelos altifalantes.

Secção 8:

Características adicionais

Adormecer ao som de músicas

Despertar ao som de músicas

Gravação temporizada de programas de rádio

Ligação de equipamentos opcionais

P

26

Adormecer ao som de músicas

Pode-se ajustar o sistema estéreo para desligar-se automaticamente enquanto se adormece ao som de músicas (temporizador desactivador).

Antes de ajustar o temporizador desactivador, certifique-se de que o relógio está correctamente acertado.

O temporizador desactivador pode ser ajustado mesmo que já se tenha ajustado o temporizador despertador.

Utilize as teclas do telecomando para executar esta operação.

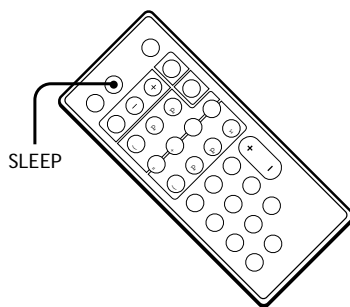

- 1 Reproduza a sua fonte sonora favorita (uma fita, o sintonizador ou um CD).
- 2 Carregue em SLEEP repetidamente, até seleccionar a duração desejada para a reprodução da música. A indicação da hora de desactivação aparece no mostrador.

90 n 80 ... 10 n OFF

A indicação dos minutos ajusta o temporizador para desligar a alimentação após 90 a 10 minutos, em intervalos de 10 minutos.

Para cancelar o temporizador desactivador

Pressione SLEEP repetidamente, até que «OFF» apareça no mostrador.

Para verificar o tempo restante antes do desligamento do sistema pelo temporizador desactivador

Carregue em SLEEP uma vez. O tempo restante (em minutos) é indicado por alguns segundos.

Para alterar o tempo restante durante o funcionamento do temporizador desactivador

Carregue em SLEEP repetidamente, até seleccionar o tempo restante desejado.

Despertar ao som de músicas

Pode-se despertar ao som de músicas numa hora pré-ajustada. O temporizador precisa ser ajustado somente uma vez. O temporizador permanecerá activado até que seja reajustado ou o cabo de alimentação CA seja desligado.

Antes de ajustar o temporizador, certifique-se de que o relógio está acertado correctamente.

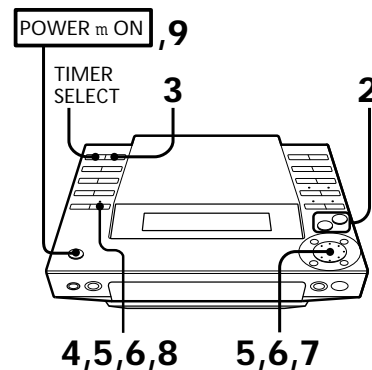

- 1 Prepare a fonte sonora.

Para despertar com o som do rádio
Sintonize a estação programada desejada.

Para despertar ao som de um CD
Insira um CD. Caso deseje reproduzir a partir de uma faixa específica, execute o procedimento necessário para a reprodução programada de CDs (consulte «Reprodução de faixas na ordem desejada (leitura programada)»).

Para despertar ao som de um MD
Insira um MD.

- 2 Pressione VOLUME +/- para ajustar o volume. Após terminar o ajuste, pare a reprodução do CD ou MD.
- 3 Carregue em TIMER SET repetidamente, até que «DAIRY TIMER ?» apareça no mostrador.

DAILY TIMER ?

- 4 Pressione ENTER/YES. «ON» aparece e os dígitos da hora piscam no mostrador.

- 5 Ajuste a hora desejada para a activação do sistema.
1 Utilize o anel JOG para ajustar a hora.

ON 10:00

Pisca

- Carregue em ENTER/YES.
Os dígitos dos minutos piscam no mostrador.

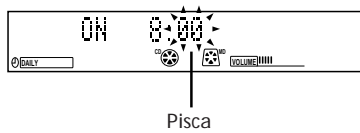

- Utilize o anel JOG para ajustar os minutos.

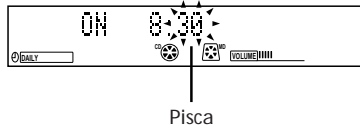

- Carregue em ENTER/YES.
«OFF» aparece e os dígitos da hora piscam no mostrador.

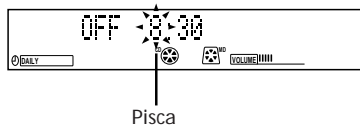

- Ajuste a hora desejada para a desactivação do sistema da mesma maneira.

- Utilize o anel JOG para seleccionar uma fonte sonora.
A indicação altera-se como segue:



- Carregue em ENTER/YES.
Os itens programados aparecem no mostrador sequencialmente.

- Carregue em POWER para desligar o sistema.
Cerca de 15 segundos antes da hora programada, a alimentação será accionada, e à hora programada, inicia-se a reprodução de músicas. Na hora de desactivação, a alimentação será desligada novamente.

Para cancelar o temporizador

Carregue em TIMER SELECT repetidamente, até que «TIMER OFF» apareça no mostrador.

Para alterar o temporizador

Repita todo o procedimento acima, a partir do passo 1.

Podem-se verificar os itens pré-ajustados.

Carregue em TIMER SELECT repetidamente, até que «DAILY» apareça no mostrador novamente. Os itens pré-ajustados aparecem no mostrador.

Gravação temporizada de programas de rádio

Pode-se ajustar o temporizador para gravar os sinais do rádio a uma determinada hora. Este temporizador funciona somente uma vez para cada ajuste. O nível de volume é automaticamente ajustado para MIN. Caso grave uma estação programada que tenha sido intitulada, o nome e as horas de activação e desactivação são armazenadas no minidisco automaticamente.

- Programe a estação que deseja gravar.
- Certifique-se de que o relógio está correctamente acertado.

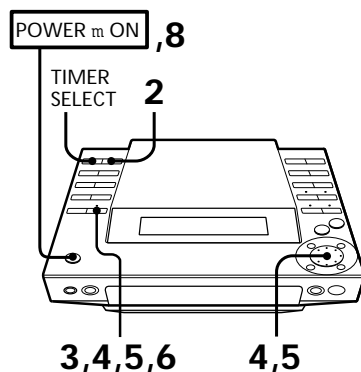

- Sintonize a estação programada que deseja gravar.

- Carregue em TIMER SET repetidamente, até que «REC TIMER ?» apareça no mostrador.



- Pressione ENTER/YES.
«REC» aparece e os dígitos da hora piscam no mostrador.

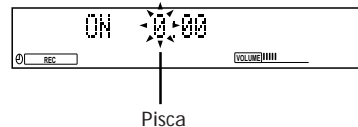

- Ajuste a hora desejada para o sistema iniciar a gravação.
1 Utilize o anel JOG para ajustar a hora.

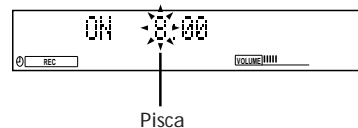

- Carregue em ENTER/YES.
Os dígitos dos minutos piscam no mostrador.

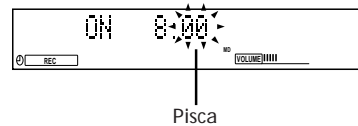

- Utilize o anel JOG para ajustar os minutos.

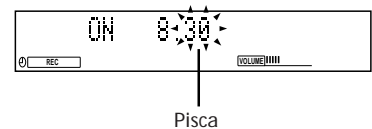

- Carregue em ENTER/YES.
«OFF» aparece e os dígitos da hora piscam no mostrador.

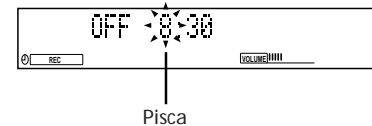

- Ajuste a hora desejada para o sistema desligar-se da mesma maneira.

- Carregue em ENTER/YES.
Os itens pré-ajustados aparecem no mostrador sequencialmente.

- Insira um MD gravável.
«TOC Reading» aparece no mostrador por alguns segundos e o deck de MDs lê o conteúdo do minidisco.

- Após «TOC Reading» desaparecer do mostrador, carregue em POWER para desligar o sistema.
Cerca de 15 segundos antes da hora pré-ajustada, a alimentação liga-se e o nível de volume é automaticamente ajustado a MIN.

Notas

- Não desligue a alimentação enquanto a indicação «TOC Reading» estiver acesa no mostrador. Do contrário, a operação do temporizador pode não ser executada correctamente.
- Caso utilize um minidisco recém-adquirido, nada será gravado durante os primeiros 15 segundos.

Para cancelar o temporizador

Carregue em TIMER SELECT repetidamente, até que «TIMER OFF» apareça no mostrador.

Para alterar o temporizador

Repita todo o procedimento acima a partir do passo 1.

Podem-se verificar os itens pré-ajustados

Carregue em TIMER SELECT repetidamente, até que «REC» apareça no mostrador novamente. Os itens pré-ajustados aparecem no mostrador.

Ligação de equipamentos opcionais

Para o maior desfruto deste sistema estéreo, pode-se ligar um deck de cassetes estéreo ao mesmo. Podem-se gravar sinais das fontes sonoras do sistema através do deck de cassetes.

Ligação de um deck de cassetes

Utilize cabos de áudio e certifique-se de ligar as fichas às tomadas de mesma cor. Consulte o manual de instruções do deck de cassetes estéreo quanto aos pormenores.

Ligue	Com
as tomadas LINE IN do deck de cassetes	as tomadas TAPE OUT
as tomadas LINE OUT do deck de cassetes	as tomadas TAPE IN

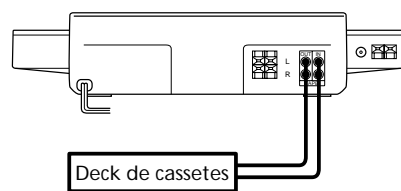

P
28

Para escutar o som do deck de cassetes
Carregue em TAPE.

Generalidades

Precauções

Manutenção

Guia do Sistema de Gestão de Cópias em Série

Limitações do sistema de MDs

Mensagens no mostrador de MD

Guia para solução de problemas

Especificações

Identificação das partes e dos controlos

Índice remissivo

Precauções

Caso surjam dúvidas ou problemas concernentes ao seu sistema estéreo, consulte o seu mais próximo agente Sony.

Segurança

- A utilização de instrumentos ópticos com este produto aumenta o risco à visão.
- Mesmo que o interruptor de alimentação do sistema seja desactivado, este não estará desligado da rede eléctrica enquanto o cabo de alimentação estiver ligado a uma tomada da rede.
- Desligue o sistema da tomada da rede eléctrica, caso preveja não o utilizar por um período prolongado. Para desligar o cabo de alimentação, puxe-o pela ficha. Nunca puxe pelo próprio cabo.
- Caso algum objecto sólido ou um líquido penetre no interior dos componentes, desligue o aparelho e tenha-o verificado por técnicos qualificados antes de o utilizar novamente.
- O cabo de alimentação deve ser substituído somente por serviços técnicos qualificados.

Instalação

Instale o sistema estéreo em um local com ventilação adequada para evitar o seu sobreaquecimento interno.

Acerca da condensação de humidade no leitor de CDs e no deck de MDs

Caso o sistema seja transportado directamente de um local frio para um quente, ou seja colocado em um recinto muito húmido, poderá ocorrer condensação de humidade sobre a lente no leitor de CDs ou no deck de MDs. Se isto ocorrer, o leitor de CDs ou o deck de MDs deixará de funcionar. Retire o CD ou o MD e deixe o sistema ligado por cerca de uma hora, até que a humidade evapore.

Notas acerca do manuseamento de MDs

Pelo facto de o MD em si estar alojado num cartucho, pode-se manuseá-lo normalmente, sem se preocupar com sujidades ou impressões digitais. Entretanto, poderá ocorrer algum mau funcionamento, caso o cartucho em si estiver contaminado ou empenado.

Não abra o obturador no cartucho do MD

Tentativas de forçar a abertura do obturador irá avariar o mesmo.

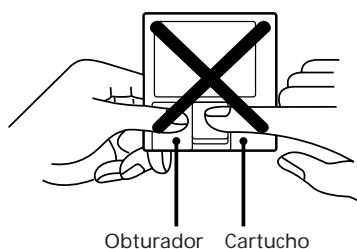

Caso observe irregularidades de cor no écran de um televisor localizado nas cercanias (Somente MJ-L1)

Com o sistema de altifalantes do tipo magneticamente blindado, os altifalantes podem ser instalados nas proximidades de um televisor. Entretanto, irregularidades de cor podem ainda ser observadas no écran do televisor, conforme o tipo de televisor em utilização.

Na ocorrência de irregularidades de cor...

Desligue o televisor uma vez e volte a ligá-lo após 15 a 30 minutos.

Caso irregularidades de cor voltem a aparecer...

Aumente a distância entre os altifalantes e o televisor.

Manutenção

Limpeza da parte externa do sistema

Empregue um pano macio levemente humedecido com solução de detergente suave.

Limpeza de discos compactos

Quando um disco compacto apresentar sujidades, limpe-o com um pano de limpeza, do centro para o exterior.

Notas acerca dos discos compactos

- Não empregue para a limpeza de discos compactos, solventes tais como benzina, diluentes, limpadores comercializados no mercado, tampouco aerossóis antiestáticos destinados a discos analógicos.
- Riscos, sujidades e/ou impressões digitais no disco podem causar erros de rastreio.

Notas acerca dos MDs

- Não exponha os MDs à luz solar directa ou a fontes de calor tais como ductos de ar quente, nem os deixe no interior de um automóvel estacionado sob o sol, visto que pode ocorrer um aumento considerável da temperatura no interior do veículo.
- Periodicamente, remova poeira e fragmentos da superfície do cartucho, limpando-o com um pano seco.

Guia do Sistema de Gestão de Cópias em Série

Um MD gravado através de uma entrada digital não pode ser utilizado para se fazer uma outra gravação com entrada digital. Como um componente de áudio digital, este deck de MDs está em conformidade com os padrões do Sistema de Gestão de Cópias em Série. O Sistema de Gestão de Cópias em Série restringe as cópias feitas pela gravação de sinais digitais somente à primeira geração de cópias. Entretanto, a gravação subsequente da cópia de primeira geração em uma outra cassette DAT ou MD gravável é viável através da tomada de entrada analógica no deck de DAT ou de MDs. Existem três regras gerais que se aplicam a este sistema.

Regra 1

Podem-se gravar sinais de fontes de programa digital (CDs, DATs ou MDs pregravados) em uma cassette DAT ou MD gravável através da tomada de entrada digital num deck de DAT ou de MDs. Não é possível, entretanto, gravar desta cassette DAT ou deste MD em uma outra cassette DAT ou MD gravável via tomada de entrada digital no deck de DAT ou de MDs.

Regra 2

Podem-se gravar a entrada de sinal digital de uma transmissão por satélite digital em uma cassette DAT ou um MD gravável via tomada de entrada digital do deck de DAT ou de MDs com capacidade de manusear uma frequência de amostragem de 32 kHz ou 48 kHz. (Este sistema suporta somente 44,1 kHz.)

Podem-se, então, gravar o conteúdo desta cassette DAT ou MD (primeira geração) em uma outra cassette DAT ou MD gravável, através da tomada de entrada digital do deck de DAT ou de MDs, criando-se assim, uma segunda geração de cópia digital. Note, entretanto, que em alguns sintonizadores BS, pode não ser possível realizar cópia digital de segunda geração.

Regra 3

Podem-se gravar uma cassette DAT ou um MD gravado através da tomada de entrada analógica do deck de DAT ou de MDs, em uma outra cassette DAT ou MD, via tomada de saída digital do deck de DAT ou de MDs. Não é possível, porém, criar uma cópia de segunda geração da cassette DAT ou MD, através da tomada de saída digital do deck de DAT ou de MDs.

30

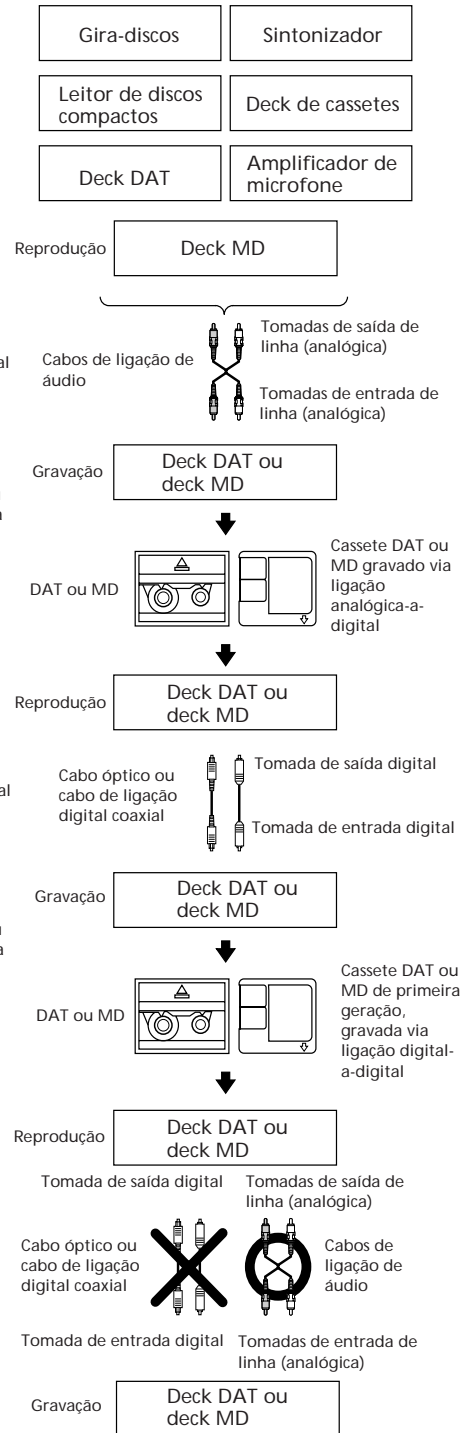
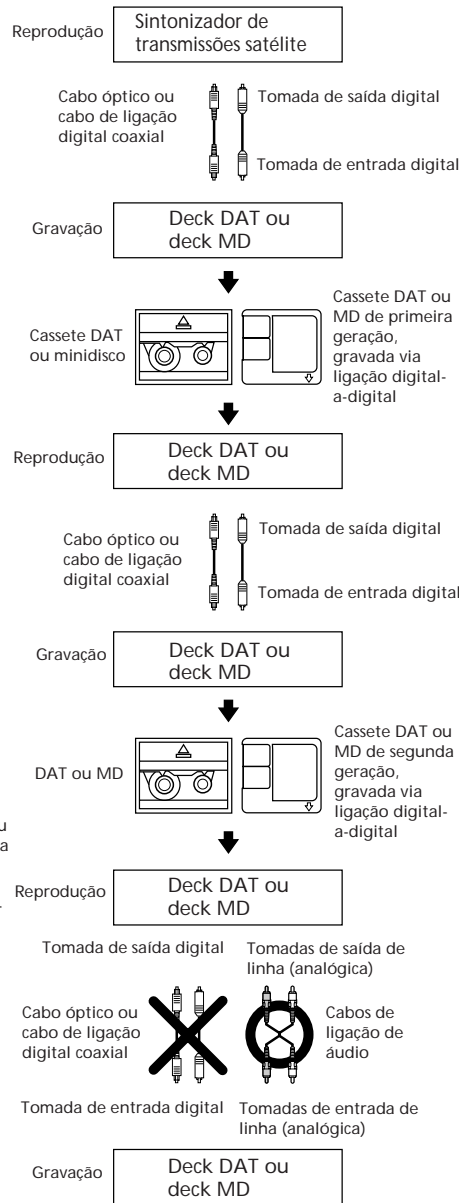
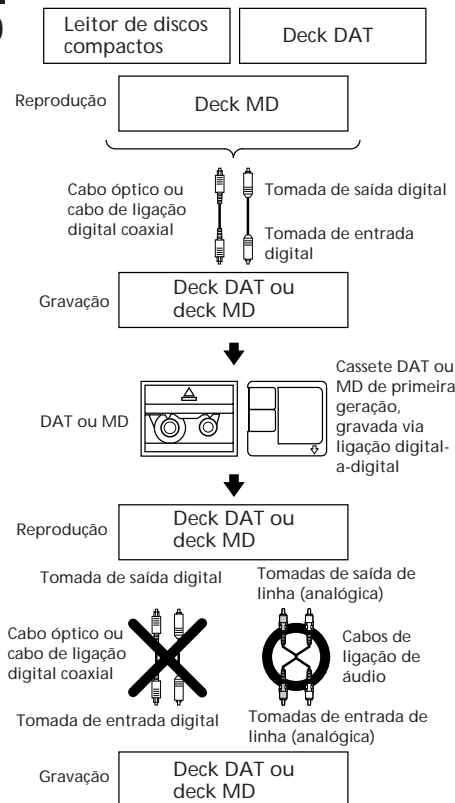

Generalidades

Limitações do sistema de MDs

O sistema de gravação deste deck de MDs é radicalmente diferente daqueles utilizados nos decks de cassetes ou decks de DAT, e é caracterizado pelas limitações descritas abaixo. Note, entretanto, que tais limitações se devem à natureza inerente do sistema de gravação de minidiscos em si e não a causas mecânicas.

«Disc Full» acende-se mesmo antes de o MD ter atingido o tempo máximo de gravação (60 ou 74 minutos)

Quando 255 faixas tiverem sido gravadas no MD, a indicação «Disc Full» acender-se-á, independentemente do tempo total de gravação. Não é possível gravar mais de 255 faixas no MD. Para prosseguir com a gravação, apague faixas desnecessárias ou utilize um outro MD gravável.

«Disc Full» acende-se antes de ter-se atingido o número máximo de faixas
Flutuações de ênfase dentro de faixas são algumas vezes interpretadas como intervalos de faixas, incrementando o número de faixas e causando a activação da indicação «Disc Full».

O tempo restante de gravação não aumenta, mesmo após o apagamento de várias faixas curtas
Faixas com menos de 12 segundos de duração não são contadas. Portanto, o apagamento das mesmas pode não resultar em aumento do tempo de gravação.

Algumas faixas não podem ser combinadas com outras

A combinação de faixas pode tornar-se impossível, caso as faixas sejam editadas.

O tempo total de gravação e o tempo restante no disco podem não totalizar o tempo máximo de gravação (60 ou 74 minutos)

A gravação é realizada em unidades mínimas de 2 segundos cada, a despeito de quão curto seja o material. O conteúdo da gravação pode, portanto, ser inferior à capacidade máxima de gravação. O espaço no disco pode também ser reduzido devido a riscos.

Faixas criadas por meio de edição podem apresentar perdas de som durante as operações de busca.

Os números das faixas não são gravados correctamente

A gravação ou a designação incorrecta dos números de faixa pode resultar da divisão das faixas de um disco compacto em várias faixas menores durante a gravação digital.

Aparece a indicação «TOC Reading» por um longo tempo

Caso o disco gravável inserido seja novo e intacto, a indicação «TOC Reading» permanece no mostrador por um tempo maior que naqueles já previamente utilizados.

Limitações na gravação sobre uma faixa existente

- O tempo restante de gravação correcto pode não ser indicado.
- Pode ser impossível gravar sobre uma faixa, caso tal faixa já tenha sido sobregravada várias vezes. Neste caso, apague a faixa com a função de apagamento.
- O tempo restante de gravação pode se encurtar desproporcionalmente ao tempo total de gravação.
- Não se recomenda a gravação sobre uma faixa para eliminar ruídos, visto que isto pode encurtar a duração da faixa.
- Pode não ser possível intitular uma faixa enquanto se grava sobre a mesma.

O tempo de gravação/reprodução correcto pode não ser indicado durante a reprodução de MDs de formato monofónico.

Mensagens no mostrador de MD

A tabela a seguir explica as várias mensagens que aparecem no mostrador.

Mensagem	Significado
All Erase?	Apagar todas as faixas do MD? (Função de apagamento)
Attenuate?	Atenuar o nível de gravação durante a gravação analógica?
Auto cut	O deck de MDs está a pausar a gravação devido a um silêncio continuado por 30 segundos ou mais durante a gravação digital.
Blank Disc	O MD gravável inserido é novo e intacto ou todas as suas faixas foram apagadas.
Cannot Copy	Não é possível realizar uma gravação digital. (Consulte «Guia do Sistema de Gestão de Cópias em Série».)
Cannot EDIT	Tentou-se editar durante o modo de reprodução PROGRAM ou SHUFFLE.

Combine?	Combinar duas faixas em uma? (Função de combinação)
Disc Error	O MD inserido está avariado ou não contém dados TOC.
Disc Full	Não é possível realizar a gravação porque não há tempo restante no disco. (Veja «Limitações do sistema de MD».)
Divide?	Dividir uma faixa gravada em duas? (Função de divisão)
Eject	Aparece quando se remove o MD.
Erase?	Apagar uma única faixa de um MD? (Função de apagamento)
Impossible	Tentou-se combinar a partir da primeira faixa de um MD, o que não é possível.
LEVEL SYNC?	Marcar números de faixa automaticamente durante a gravação? (Função de sincronia com nível)
Move?	Alterar a ordem das faixas por realocação a qualquer posição desejada? (Função de realocação)
Name Full	Não há mais espaço para armazenar faixas ou títulos de disco.
Name in?	Criar títulos para os seus MDs e faixas gravadas? (Função de intitulação)
NO DISC	Não há MD inserido no deck.
No Track	O MD inserido possui um título de disco, porém não possui faixas.
OVER	O final da última faixa foi alcançado durante a execução da busca a alta velocidade.
Protected	O MD inserido está protegido contra apagamento.
REC LEVEL OVER	Um sinal de alto nível foi introduzido durante a gravação de áudio do equipamento ligado a TAPE IN deste aparelho.
Retry	O deck de MDs está a refazer a gravação devido a vibrações ou riscos encontrados no disco durante a gravação.

Retry Error	Devido a numerosas vibrações e riscos no disco, tentativas de gravação continua efectuadas não resultaram em uma gravação normal.
Smart Space	O sinal foi introduzido novamente após um silêncio continuado por 30 segundos ou menos durante a gravação digital.
Sorry	Tentou-se combinar faixas que não podem ser combinadas.
TOC (a piscar)	O deck de MDs está a actualizar o Índice de Alocação de Faixas (TOC). (Não mova o deck de MDs nem desligue o cabo de alimentação CA. Do contrário, o material gravado poderá não ser normalmente salvaguardado. Caso desligue o cabo de alimentação CA imediatamente após uma gravação, não será possível salvaguardar a gravação.
Leitura TOC	O deck de MDs está a ler o conteúdo do MD. (Caso o minidisco gravável inserido seja novo e intacto, «TOC Reading» aparecerá no mostrador por mais tempo que para MDs já utilizados.)
TRACK (acesa)	O deck de MDs está a gravar um trecho em branco.
TRACK (a piscar)	O deck de MDs está a gravar sobre o material existente.
Welcome	Indicado quando se insere um MD.

Guia para solução de problemas

Na ocorrência de algum problema na utilização deste sistema estéreo, consulte a lista de inspecção a seguir, após verificar primeiro os seguintes dois pontos:

- O cabo de alimentação deve estar firmemente ligado.
- Os altifalantes devem estar ligados firme e correctamente.

Caso persista algum problema após concluir a verificação dos pontos abaixo, consulte o seu mais próximo agente Sony.

Generalidades

Ausência de som.

- m Pressione POWER para ligar o sistema estéreo.
- m Ajuste o volume.
- m Os auscultadores estão ligados. Desligue-os.

Os sons esquerdo e direito estão invertidos.

- m Verifique a ligação dos altifalantes e a localização dos mesmos.

Presença de zumbidos ou ruídos intensos.

- m Um televisor ou videogravador está localizado demasiadamente próximo do sistema estéreo. Aumente a distância entre o sistema estéreo e o televisor ou videogravador.

«0:00» pisca no mostrador.

- m Ocorrência de uma interrupção na alimentação CA. Acerte o relógio e ajuste o temporizador novamente.

Leitor de discos compactos

A bandeja de CD não se fecha.

- m O CD não está colocado correctamente.

O CD não é reproduzido.

- m O CD está sujo.
- m O CD foi inserido com o lado impresso voltado para baixo.
- m O leitor está no modo de pausa.
- m Ocorrência de condensação de humidade. Deixe o sistema ligado por cerca de uma hora, até que a humidade evapore.

A reprodução não se inicia a partir da primeira faixa.

- m O leitor de CDs está no modo programado ou aleatório. Carregue em CONTINUE. «PROGRAM» ou «SHUFFLE» desaparecerá.

«OVER» aparece no mostrador.

- m O CD atingiu o final durante a busca rápida com o pressionamento de).

«Step Full» aparece no mostrador.

- m Já foram programadas 24 faixas.

«Name Full» aparece no mostrador.

- m Já foram designados 21 nomes de disco.

Deck de MDs

O deck de MDs não funciona ou funciona insatisfatoriamente.

- m O minidisco pode estar avariado («Disc Error» é indicada). Retire o minidisco e insira-o novamente. Caso «Disc Error» permaneça indicada, substitua o minidisco.

O deck de MDs não reproduz.

- m Ocorrência de condensação de humidade. Retire o minidisco e deixe o sistema ligado por cerca de uma hora, até que a humidade evapore.
- m O minidisco foi inserido na direcção errada. Deslize o minidisco no compartimento de disco com o lado impresso voltado para cima e a seta a apontar para a abertura, até que o deck o encaixe.
- m O minidisco pode não ter sido gravado. Substitua o disco por um gravado.

O deck de MDs não grava.

- m O minidisco está protegido contra gravações («Protected» aparece). Deslize a lingueta de modo a fechar a abertura.
- m Um minidisco pregravado está inserido. Substitua-o por um MD gravável.
- m Não há tempo suficiente deixado no minidisco. Substitua-o por um outro MD gravável com menos faixas gravadas ou apague faixas desnecessárias.

Não é possível retirar um minidisco incompletamente inserido.

- m O sistema de auto-bloqueio do deck de MDs prendeu o minidisco. Insira o MD completamente e então carregue em MD §.

«OVER» aparece no mostrador.

- m O minidisco atinge o seu final durante a busca rápida com o pressionamento de).

O som apresenta muita estática.

- m Forte magnetismo proveniente de um televisor ou aparelho similar está a interferir com as operações. Afaste o deck da fonte de magnetismo intenso.

Sintonizador

«TUNED» pisca no mostrador.

- m Ajuste a antena.

«STEREO» pisca no mostrador.

- m Ajuste a antena.

Zumbidos ou ruídos intensos.

- m Ajuste a antena.
- m A intensidade do sinal é demasiadamente fraca.
Ligue a antena externa.
- m Ligue o fio terra.

Não é possível receber um programa FM em estéreo.

- m Caso «MONO» apareça no mostrador, carregue em STEREO/MONO no telecomando, de modo que «MONO» desapareça.
- m Ajuste a antena.

Temporizador

O temporizador não funciona.

- m Acerte o relógio correctamente.
- m A alimentação CA foi cortada.
Durante o funcionamento do temporizador, carregue no interruptor POWER para desligar o sistema.
- m Certifique-se de que «DAILY» ou «REC» apareça no mostrador.

Telecomando

O telecomando não funciona.

- m As pilhas estão exauridas.
Substitua ambas as pilhas.
- m Presença de um obstáculo entre o telecomando e o sistema. Remova o obstáculo.

Restauração dos ajustes de fábrica

- 1 Desligue o cabo de alimentação CA.
- 2 Ligue-o novamente à tomada da rede enquanto mantém pressionado POWER no aparelho.

Especificações

Secção do leitor de discos compactos

Sistema	Sistema de áudio digital para discos compactos
Laser	Laser semiconductor ($\lambda=780$ nm) Duração da emissão: Contínua
Saída do laser	Máx. de 44,6 μ W* * Esta saída corresponde ao valor mensurado a uma distância de 200 mm da superfície da lente objectiva do bloco de leitura óptica com 7 mm de abertura.
Comprimento de onda	780 – 790 nm
Resposta de frequência	2 Hz – 20 kHz

Secção do deck de minidiscos

Sistema	Sistema de áudio digital para minidiscos
Disco	Minidisco
Laser	Laser Semiconductor ($\lambda=780$ nm)
Saída do laser	Máx. de 44,6 μ W* * Esta saída corresponde ao valor mensurado a uma distância de 200 mm da superfície da lente objectiva do bloco de leitura óptica com 7 mm de abertura.
Propriedades do diodo laser	Material: GaAlAs
Revoluções (velocidade linear constante)	Aprox. 400 rpm a 900 rpm
Correcção de erro	Código Reed Solomon de Intercalação Cruzada Avançada (ACIRC)
Frequência de amostragem	44,1 kHz
Sistema de modulação	EFM (Modulação de oito-para-atorze)
Número de canais	2 canais estéreo
Resposta em frequência	5 Hz a 20 kHz
Choro e flutuação	Abaixo do limite mensurável

Secção do sintonizador

<i>Secção do sintonizador de FM</i>	
Gama de sintonização	87,5 - 108,0 MHz (intervalos de 50 kHz)
Antena	Antena filiforme FM
Terminal de antena	75 ohms desequilibrados
Frequência intermediária	10,7 MHz

Secção do sintonizador de AM

Gama de sintonização	531 – 1.602 kHz (com intervalo ajustado a 9 kHz)
----------------------	---

Antena	Antena de quadro AM, terminais de antena externa
Frequência intermediária	450 kHz

Secção do temporizador

Sistema	Sistema de bloqueio a quartzo
Ajuste do temporizador	Passos de um minuto
Temporizador desactivador	Passos de 10 minutos, máx. de 90 minutos

Secção do amplificador

Potência de saída DIN	(MJ-L1) 30 W + 30 W (6 ohms a 1 kHz, DIN) (MJ-L1A) 30 W + 30 W (4 ohms a 1 kHz, DIN)
Potência de saída eficaz contínua	(MJ-L1) 40 W + 40 W (6 ohms a 1 kHz, 10% de D.H.T.) (MJ-L1A) 40 W + 40 W (4 ohms a 1 kHz, 10% de D.H.T.)
Potência de saída musical	(MJ-L1) 70 W + 70 W (6 ohms a 1 kHz, 10% de D.H.T.) (MJ-L1A) 70 W + 70 W (4 ohms a 1 kHz, 10% de D.H.T.)
Entradas	TAPE (tomadas RCA): Tensão de 250 mV Impedância de 47 kohms
Saídas	TAPE (tomadas RCA): Tensão de 250 mV Impedância de 1 kohm PHONES (tomada universal estéreo): aceita auscultadores de 8 ohms ou mais.

Secção do altifalante (SS-MJ1, fornecido somente para MJ-L1)

Sistema de altifalantes	2 vias, do tipo reflexão de graves
Unidades de altifalante	Altifalante de graves: 13 cm, tipo cónico Altifalante de agudos: 2,5 cm, tipo dómico
Impedância nominal	6 ohms
Dimensões	Aprox. 190 x 385 x 165 mm (l/a/p), incl. controlos e partes salientes.
Peso	Aprox. 4,0 kg

Acessórios fornecidos

- Telecomando Sony RM-SMJ1 (1)
- Pilha de lítio Sony CR2025 (1)
- Antena filiforme FM (1)
- Antena de quadro AM (1)
- Cabos para altifalantes (2)*
- *Fornecido somente para MJ-L1

Generalidades

Generalidades

Alimentação requerida

220 - 230 V CA, 50/60 Hz

Consumo

95 W

Dimensões

Aprox. 430 x 95 x 290 mm (l/a/p),
incl. controlos e partes salientes

Peso Aprox. 7,0 kg

Design e especificações sujeitos a alterações
sem aviso prévio.

Identificação das partes e dos controlos

Consulte as páginas indicadas entre parênteses quanto ao uso dos controlos. Controlos com um asterisco possuem lâmpadas incorporadas.

Painel frontal

Secção do leitor de discos compactos

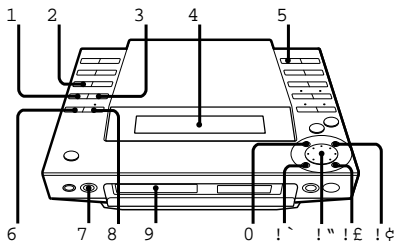

- 1 Tecla PLAY MODE (9)
- 2 Tecla CHARACTER (10)
- 3 Tecla REPEAT (8)
- 4 Mostrador (7, 8)
- 5 Tecla DISPLAY (8)
- 6 Tecla EDIT/NO (10)
- 7 Tecla CD § (ejecção) (7)
- 8 Tecla ENTER/YES (9, 10)
- 9 Bandeja de disco (7)
- 0 Tecla fl (leitura/pausa) (7)
- ! j Tecla 0 (retrocesso rápido) (8)
- !™ Anel JOG (7)
- !£ Tecla) (avanço rápido) (8)
- !¢ Tecla (paragem) (7)

Secção do deck de minidiscos

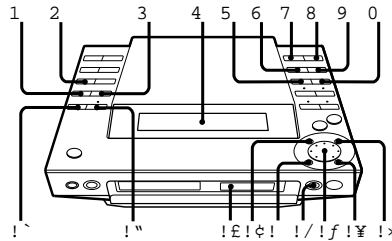

- 1 Tecla PLAY MODE (13)
- 2 Tecla CHARACTER (21)
- 3 Tecla REPEAT (12)
- 4 Mostrador (11, 12)
- 5 Tecla REC PAUSE (15)
- 6 Tecla CD SYNCHRO (15)
- 7 Tecla DISPLAY (12)
- 8 Tecla SCROLL (12, 21)
- 9 Tecla REC (16)
- 0 Tecla REC STOP (15)
- ! j Tecla EDIT/NO (15, 18)
- !™ Tecla ENTER/YES (13, 15, 18)
- !£ Abertura para disco (11)
- !¢ Tecla fl (leitura/pausa) (11)
- ! Tecla 0 (retrocesso rápido) (12)
- !§ Tecla MD § (ejecção) (11)
- !¶ Anel JOG (11)
- !• Tecla) (avanço rápido) (12)
- !ª Tecla (paragem) (11)

Secção do sintonizador

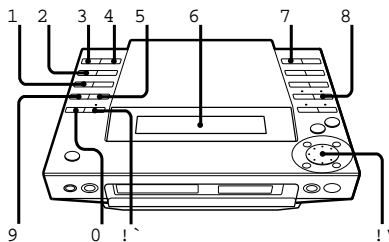

- 1 Tecla CHARACTER (23)
- 2 Tecla CLOCK (6)
- 3 Tecla TIMER SELECT (27)
- 4 Tecla TIMER SET (26)
- 5 Tecla STEREO/MONO (22)
- 6 Mostrador (22)
- 7 Tecla DISPLAY (24)
- 8 Tecla TUNER/BAND (22)
- 9 Tecla TUNING (22)
- 0 Tecla EDIT/NO (23)
- ! j Tecla ENTER/YES (23)
- !™ Anel JOG (22)

Secção do amplificador

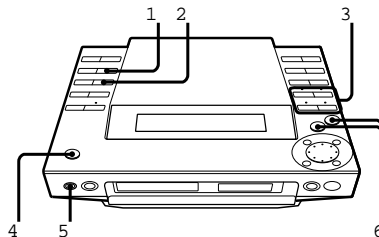

- 1 Tecla BASS/TREBLE (25)
- 2 Tecla BALANCE (25)

- 3 Teclas FUNCTION
Tecla TAPE (16, 28)
Tecla MD (11, 18)
Tecla CD (7, 16)
Tecla TUNER/BAND (16, 22)
- 4 Interruptor POWER (7, 27)
- 5 Tomada PHONES (25)
- 6 Teclas VOLUME +/- (25)

Painel posterior

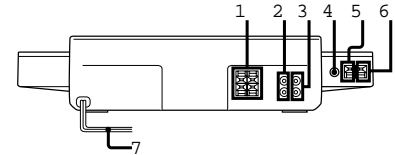

- 1 Conectores SPEAKER (4)
- 2 Tomadas TAPE OUT (28)
- 3 Tomadas TAPE IN (28)
- 4 Conector FM 75 Ω COAXIAL (4)
- 5 Terminal y (terra) (4)
- 6 Terminal AM (4)
- 7 Cabo de alimentação CA (5)

Mostrador

Secção do leitor de discos compactos

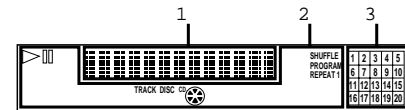

- 1 Indicação do tempo de leitura/número de faixa (7)
- 2 Indicação do CD fl (leitura/pausa) (7)
REPEAT 1 (8)
SHUFFLE (9)
PROGRAM (9)
DISC (7)
TRACK (7)
- 3 Matriz musical (7)

Secção do deck de minidiscos

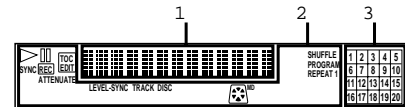

- 1 Tempo de leitura/número de faixa/título (11)
- 2 Indicação de MD fl (leitura/pausa) (11)
[REC] (15)
SYNC (sincronia) (15)
LEVEL-SYNC (sincronia com nível) (14)
' (edição TOC) (15)
REPEAT 1 (12)
SHUFFLE (13)
PROGRAM (13)
DISC (11)
TRACK (11)
- 3 Matriz musical (11)

Generalidades

Secção do sintonizador

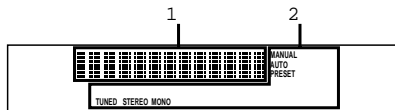

- 1 Indicações da frequência/tempo/nome da estação (6, 22, 23, 26)
- 2 Indicações do sintonizador
TUNED (22)
STEREO MONO (22)
MANUAL (22)
AUTO (22)
PRESET (24)

Telecomando (RM-SMJ1)

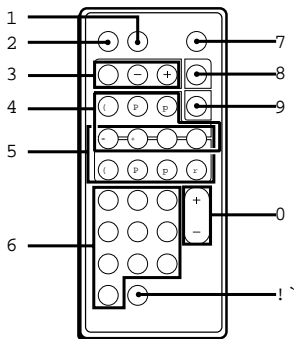

- 1 Tecla SLEEP (26)
- 2 Tecla FUNCTION (16)
- 3 Teclas de operação do sintonizador
Tecla BAND (22)
Teclas PRESET +/- (24)
- 4 Teclas de operação do CD
Tecla ((reprodução) (7)
Tecla P (pausa) (7)
Tecla p (paragem) (7)
Tecla = (busca regressiva) (7)
Tecla + (busca progressiva) (7)
Tecla REPEAT (8)
Tecla P.MODE (modo de leitura) (9)
- 5 Teclas de operação do MD
Tecla ((reprodução) (11)
Tecla P (pausa) (11)
Tecla p (paragem) (11)
Tecla = (busca regressiva) (11)
Tecla + (busca progressiva) (11)
Tecla r REC (16)
Tecla REPEAT (12)
Tecla P.MODE (modo de leitura) (13)
- 6 Teclas numéricas (7, 11, 24)
- 7 Tecla POWER (7)
- 8 Tecla DISPLAY (8, 12)
- 9 Tecla SCROLL (12, 21)
- 0 Teclas VOL +/- (25)
- ! ; Tecla >10 (7, 11, 24)

Índice remissivo

- Acerto do relógio 6
- Ajustes do som 25
- Antenas 4, 32
- Apagamento
 - todas as faixas 18
 - trechos de uma faixa 19
 - uma única faixa 18
 - nome de estação 24
- Audição do rádio 22
- CD
 - inserção 7
 - retirada 7
- Combinação 20
- Designação de nomes a CDs 10
- Divisão 19
- Estações de rádio
 - designação de nomes 23
 - programação 23
 - sintonização 22
- Gravação
 - analgógica 14
 - antes da gravação 14
 - de discos compactos 15
 - digital 14
 - programas de rádio 16
- Gravação de CDs num MD
 - automática 15
 - manual 16
- Gravação sincronizada com leitor de CDs 15
- Inserção da pilha 5
- Intitulação
 - de CDs 10
 - de estações de rádio 23
 - de MDs 20
- Ligação
 - de equipamentos opcionais 28
 - do sistema 4
- Lingueta de protecção 15
- Localização
 - ponto particular de uma faixa (CD) 8
 - ponto particular de uma faixa (MD) 12
 - faixa específica (CD) 7
 - faixa específica (MD) 11
- Marcação de faixas
 - automática 16
 - manual 16
- Matriz musical
 - CD 7
 - MD 11
- MD
 - inserção 11
 - pregravado 12
 - gravável 15
 - limitações do sistema 31
 - retirada 11
- Mostrador
 - mensagens no mostrador do MD 31
 - verificação do (CD) 8
 - verificação do (MD) 12
- Nome da estação 23
- Realocação de faixas 19

Reprodução

- discos compactos (leitura normal) 7
- minidiscos (leitura normal) 11
- faixas em ordem aleatória (leitura aleatória) (CD) 9
- faixas em ordem aleatória (leitura aleatória) (MD) 13
- faixas na ordem desejada (leitura programada) (CD) 9
- faixas na ordem desejada (leitura programada) (MD) 13
- repetida de faixas (leitura repetida) (CD) 8
- repetida de faixas (leitura repetida) (MD) 12
- SCMS (Sistema de Gestão de Cópias em Série) 14, 30
- Sintonizador 22
- Telecomando 7, 11, 26, 35
- Temporizador
 - adormecer ao som de músicas 26
 - despertar ao som de músicas 26
 - gravação temporizada 27
- TOC (table of contents/Índice de alocação de faixas) 15
- Verificação
 - do mostrador (CD) 8
 - do mostrador (MD) 12

